

# Схема сборки каркаса гардероба RCW 89-1

Габариты: 886 x 430 x 1985

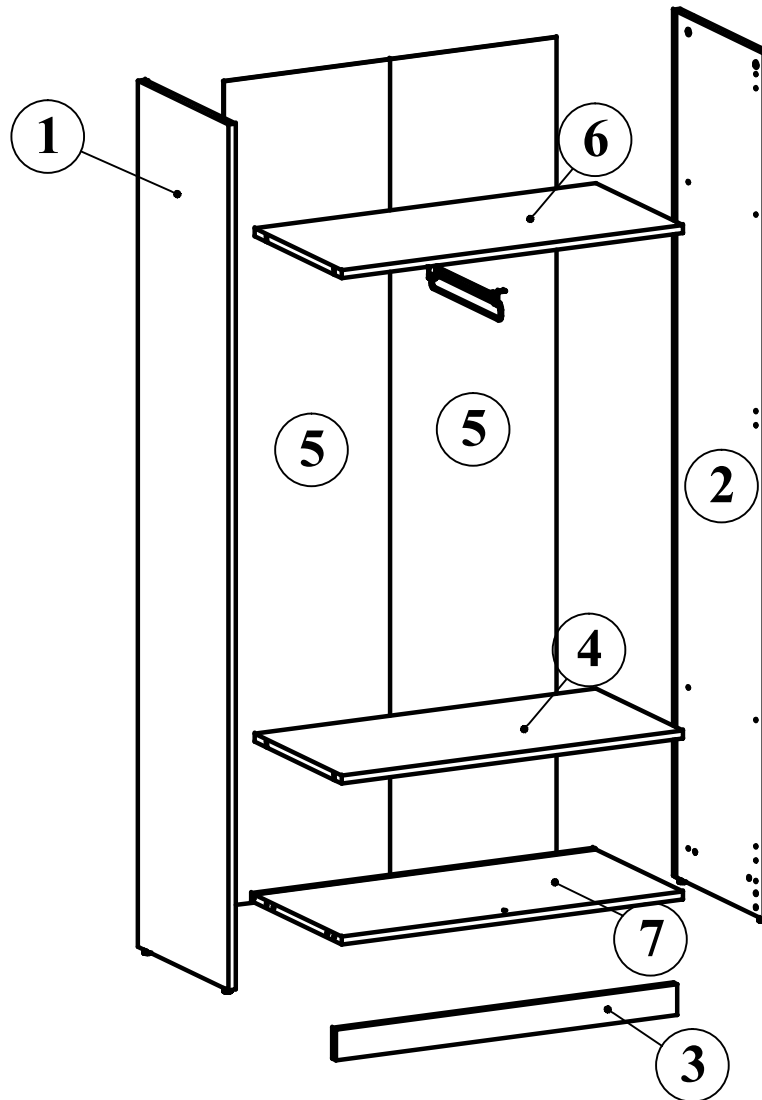
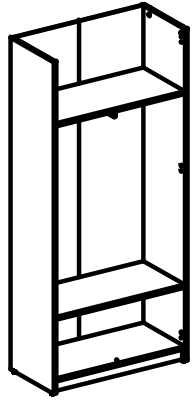
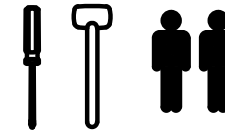

## Комплектация деталей:

- |                               |      |
|-------------------------------|------|
| 1. Боковая стенка левая       | 1 шт |
| 2. Боковая стенка правая      | 1 шт |
| 3. Цоколь                     | 1 шт |
| 4. Полка жесткая              | 1 шт |
| 5. Задняя стенка              | 2 шт |
| 6. Полка под штангу выдвижную | 1 шт |
| 7. Панель горизонтальная низ  | 1 шт |

## Комплектация фурнитуры:

		8 шт.		4 шт.	
	12 шт.		1 шт.		1 шт.
	8 шт.		8 шт.		1 шт.
	8 шт.		16 шт.		4 шт.
	8 шт.		4 шт.		1 шт.

### ВНИМАНИЕ!!!

Предприятие-изготовитель оставляет за собой право вносить изменения в конструкцию и применять фурнитуру, отличающуюся от указанной в схеме сборки, но не ведущие к ухудшению качества и кардинальному изменению внешнего вида изделия.

Этап 1

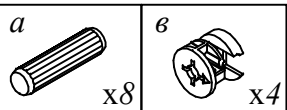
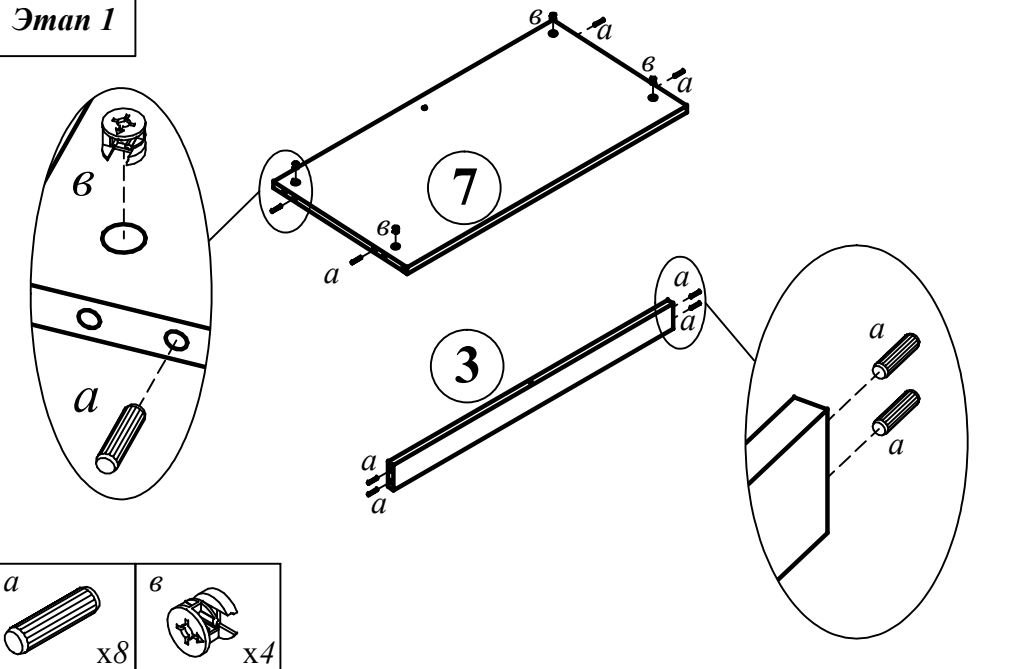

Этап 2

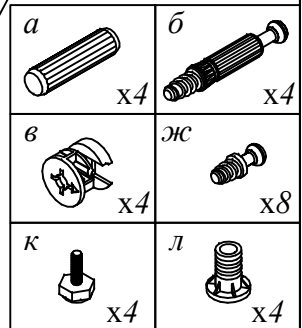
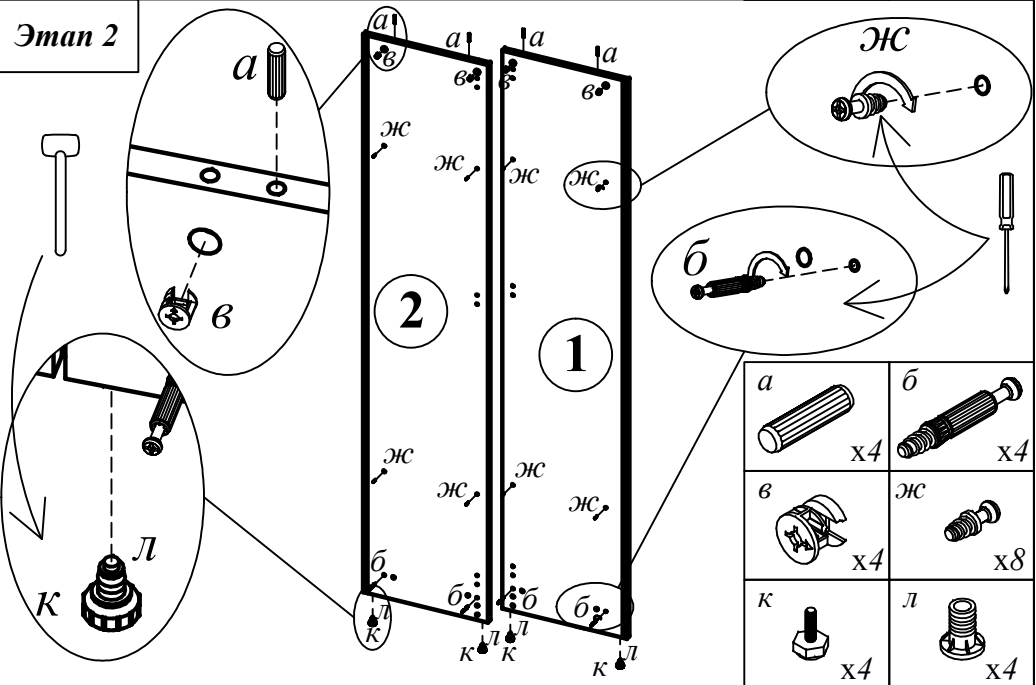

Этап 3

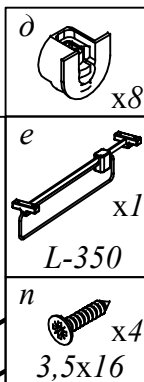
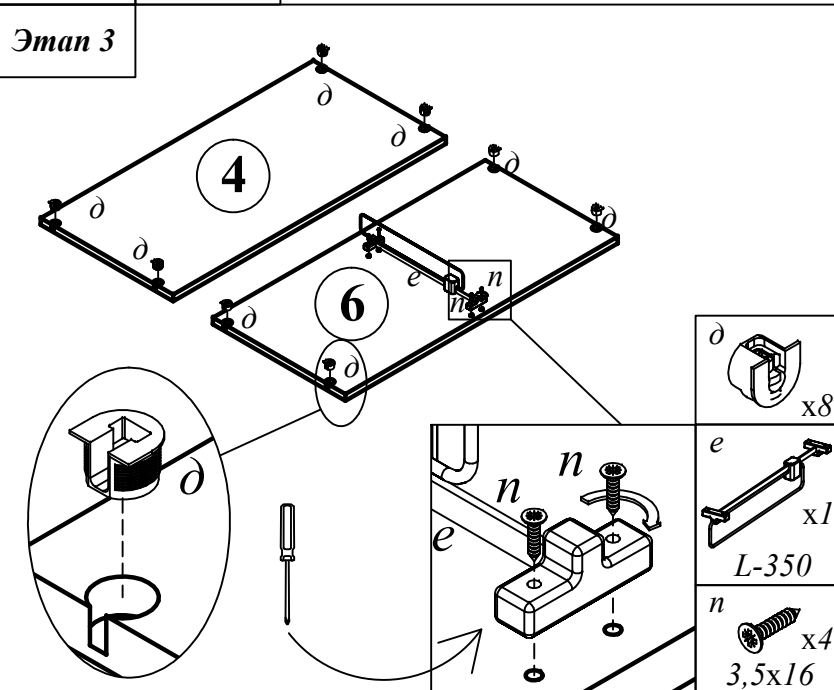

Этап 4

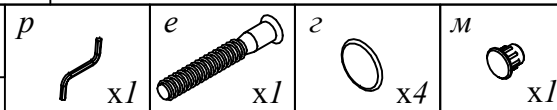
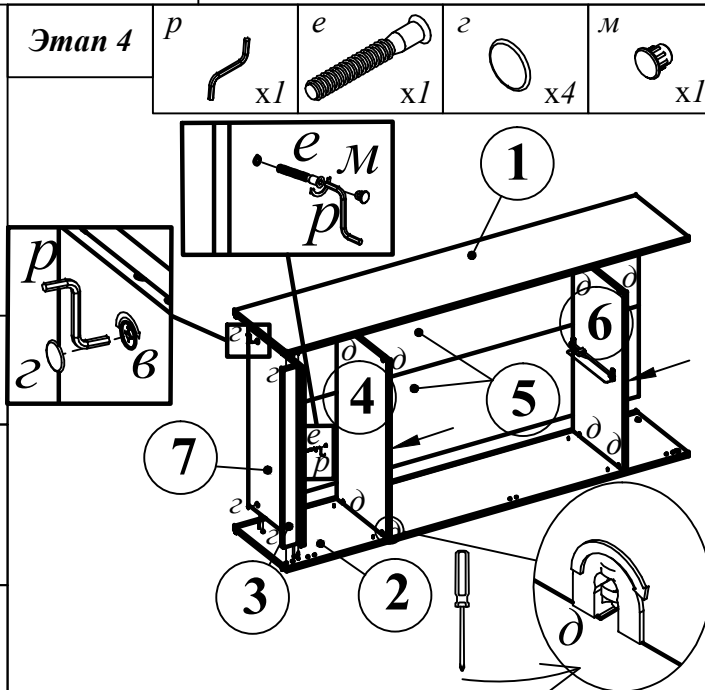

Этап 5

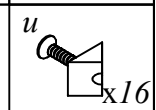
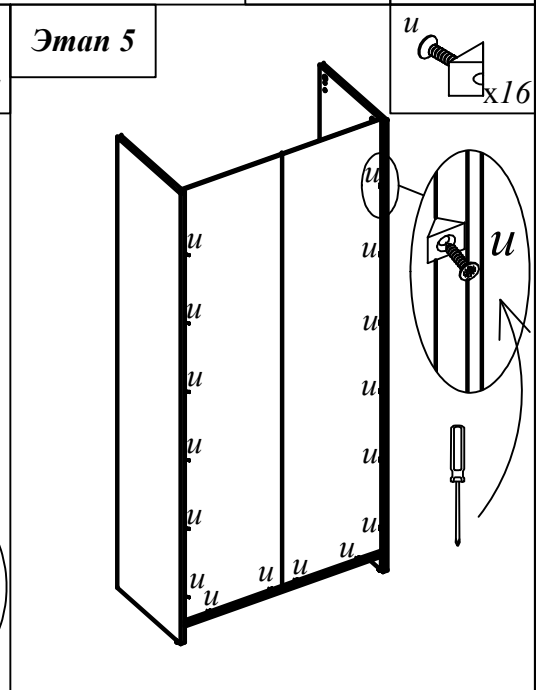

Этап 1

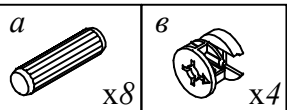
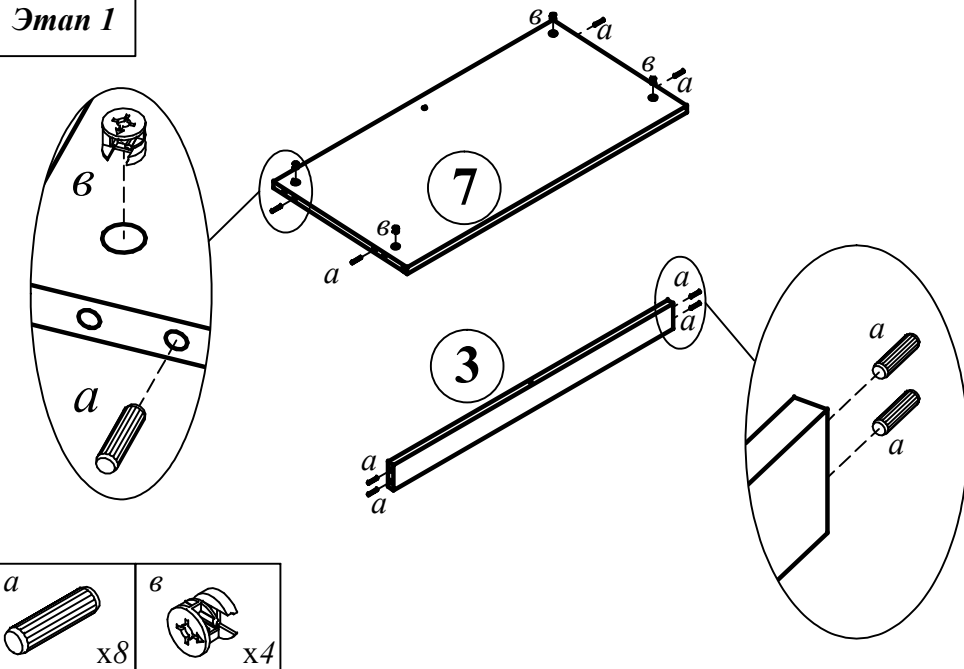

Этап 2

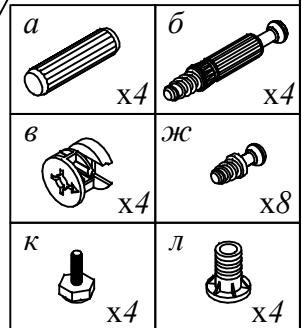
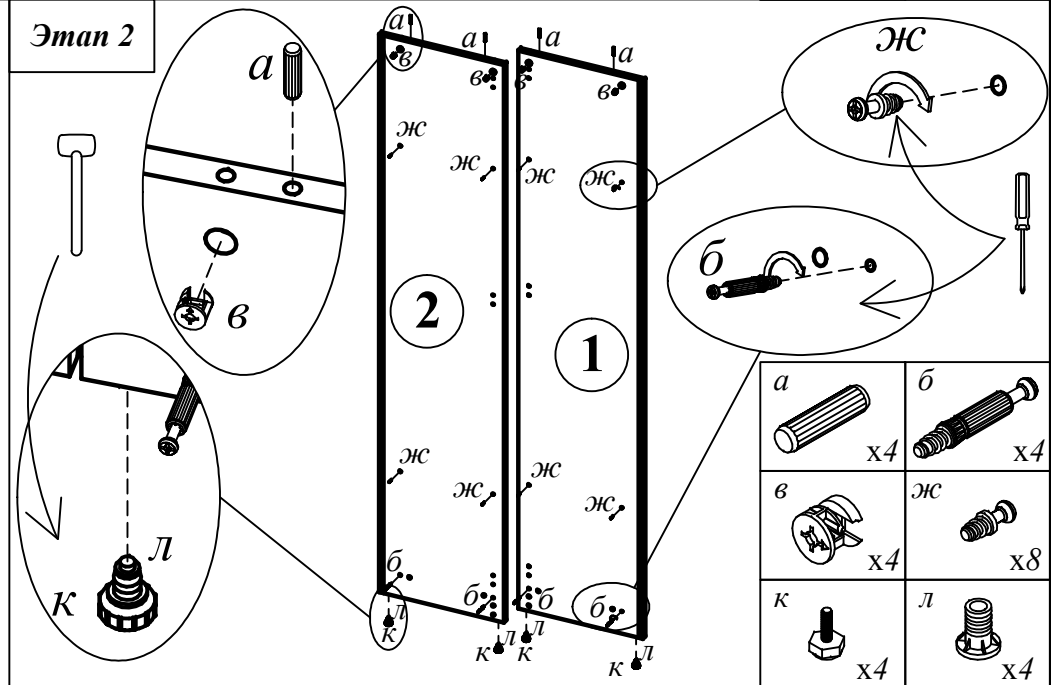

Этап 3

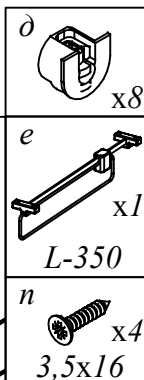
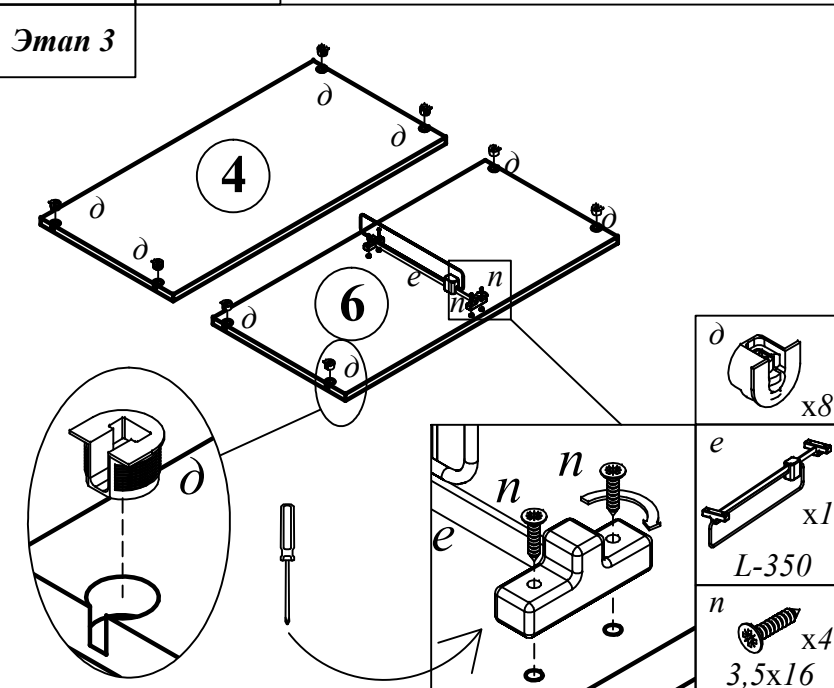

Этап 4

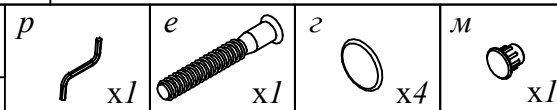
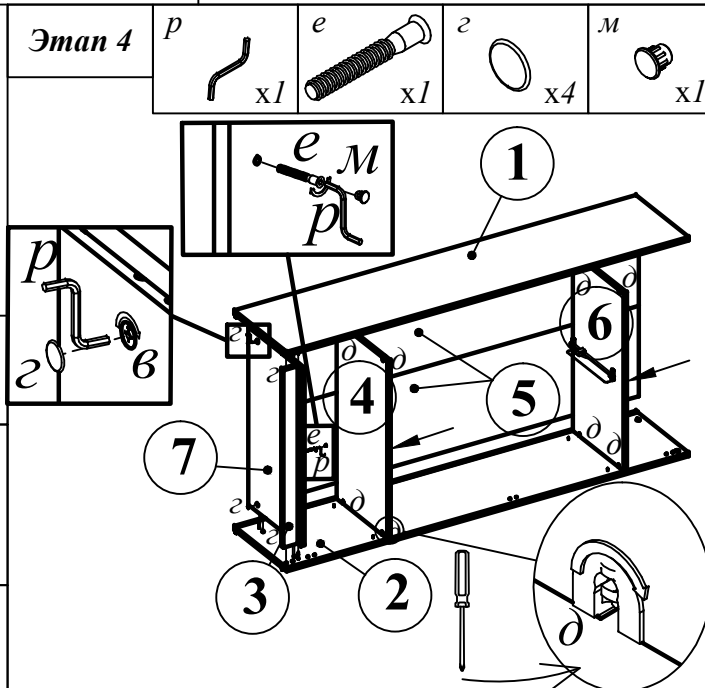

Этап 5

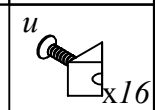
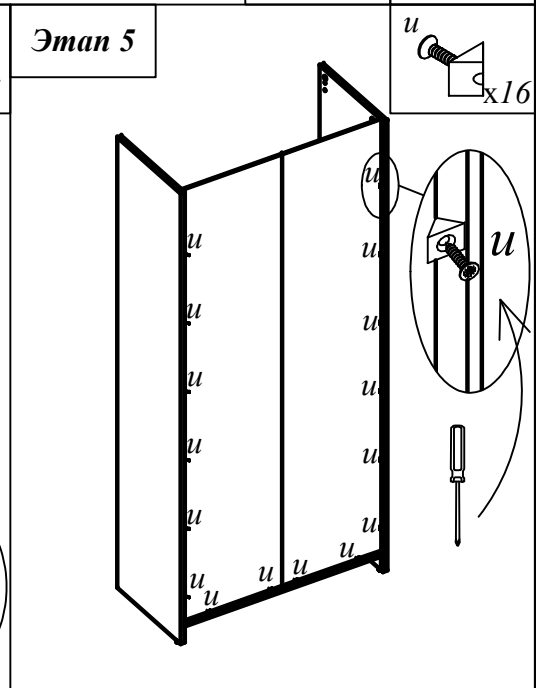

# Схема сборки каркаса гардероба RCW 89-1

Габариты: 886 x 430 x 1985

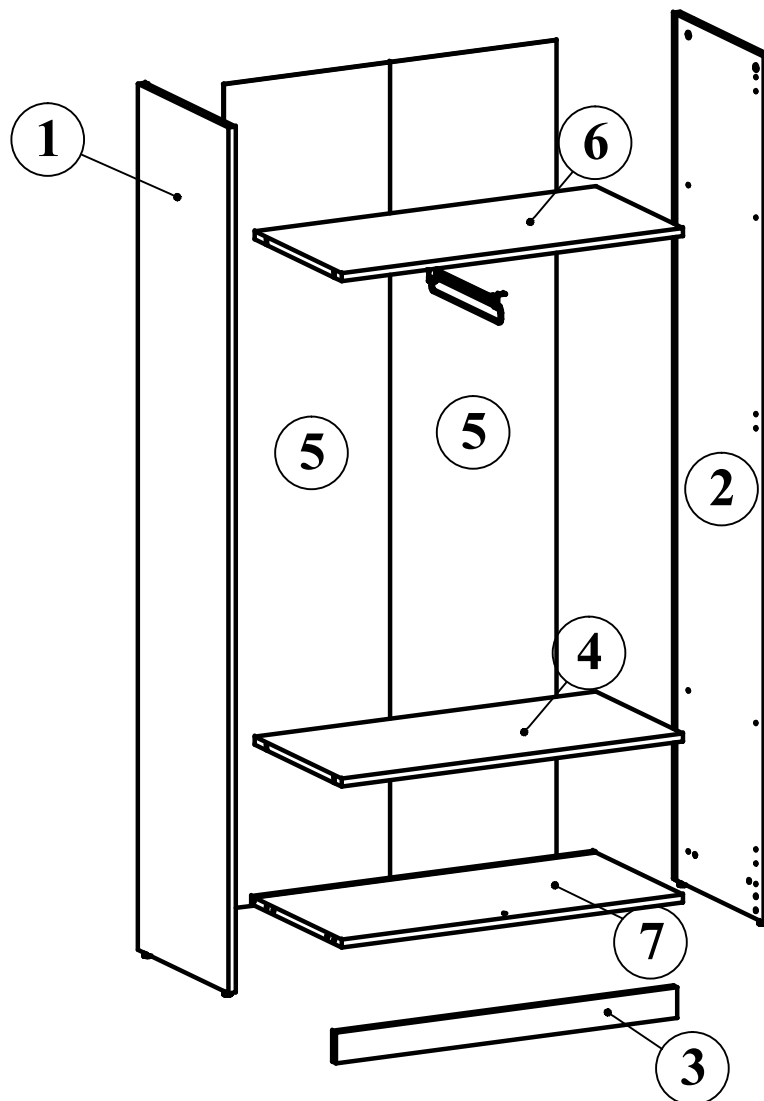
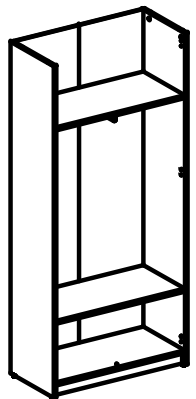
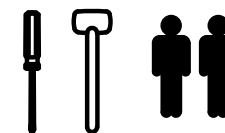

## Комплектация деталей:

- |                               |      |
|-------------------------------|------|
| 1. Боковая стенка левая       | 1 шт |
| 2. Боковая стенка правая      | 1 шт |
| 3. Цоколь                     | 1 шт |
| 4. Полка жесткая              | 1 шт |
| 5. Задняя стенка              | 2 шт |
| 6. Полка под штангу выдвижную | 1 шт |
| 7. Панель горизонтальная низ  | 1 шт |

## Комплектация фурнитуры:

		8 шт.		4 шт.	
	12 шт.		1 шт.		1 шт.
	8 шт.		8 шт.		1 шт.
	8 шт.		16 шт.		4 шт.
	8 шт.		4 шт.		1 шт.

### ВНИМАНИЕ!!!

Предприятие-изготовитель оставляет за собой право вносить изменения в конструкцию и применять фурнитуру, отличающуюся от указанной в схеме сборки, но не ведущие к ухудшению качества и кардинальному изменению внешнего вида изделия.