

Garden Igloo

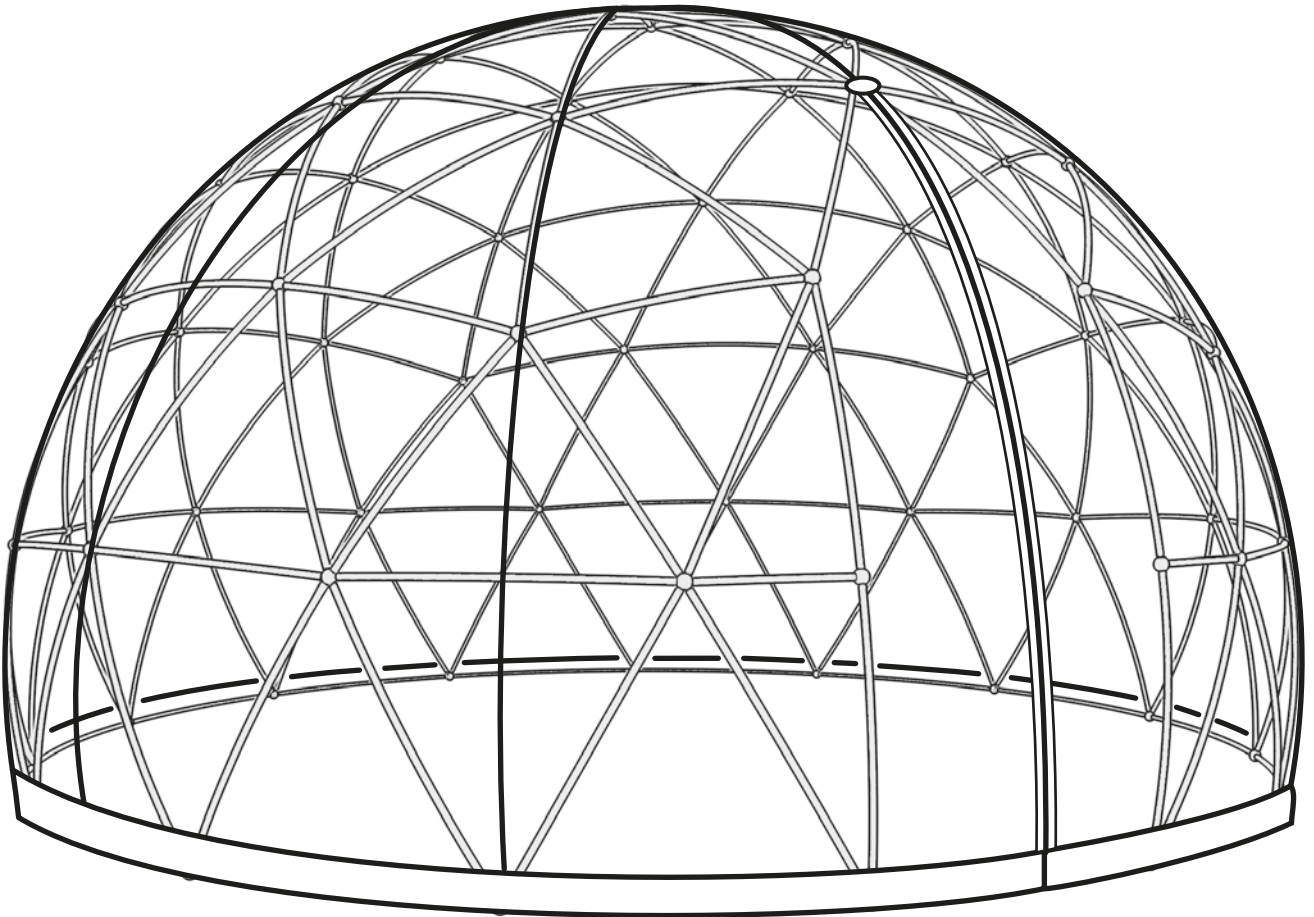

**INSTALLATION & USER'S GUIDE
AUFBAUANLEITUNG & BENUTZERHANDBUCH
GUIDE D'INSTALLATION ET D'UTILISATION
MANUALE DI INSTALLAZIONE E DI USO
MONTERINGSANVISNING OCHANVÄNDARHANDBOK
INSTALLATIE- EN GEBRUIKERSHANDLEIDING
INSTALLATION & BRUGERVEJLEDNING
HASZNÁLATI ÉS TELEPÍTÉSI ÚTMUTATÓ**

Part List / Teileliste / Liste des pièces / Elenco delle parti Förpackningslista / Onderdelenlijst / Reservedelsliste / Alkatrészjegyzék

STRUTS / STREBEN / MONTANTS / PUNTONI
STAG / STEUNEN / STIVERE / RUGÓSTAGOK

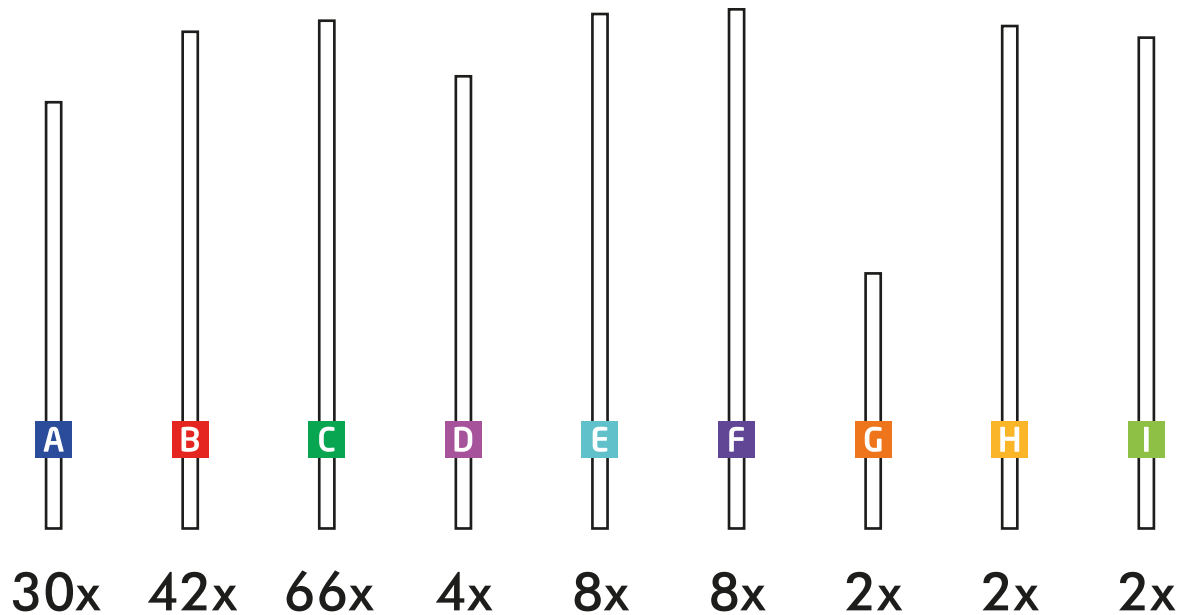

JOINTS / VERBINDUNGSTEILE / RACCORDS / GIUNTI
KOPPLINGSDELAR / PAKKINGEN / SAMLELED / CSATLAKOZÁSOK

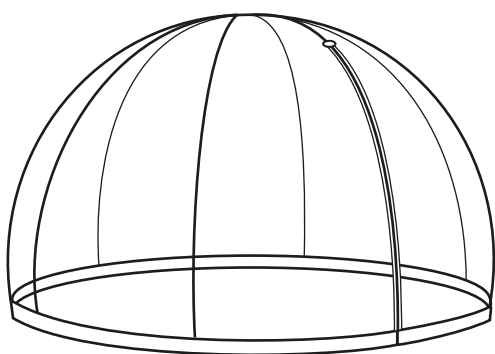
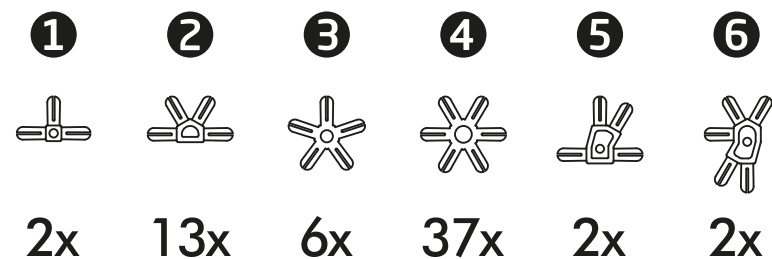

1x

WINTER GARDEN COVER
WINTERGARTENÜBERZUG
COUVERTURE DE JARDIN D'HIVER
COPERTURA DEL GIARDINO INVERNALE
VINTERÖVERDRAG
WINTERDEK
VINTERHAVENS TILDÆKNING
TÉLIKERT BURKOLAT

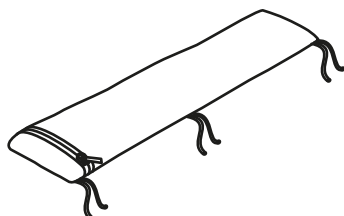

14x

BASE WEIGHT BAGS
BODENGEWICHTBEUTEL
SACS DE CONTREPOIDS
SACCHETTI ZAVORRA PER LA BASE
TYNGDPÅSAR FÖR BASEN
STANDAARD LESTZAKKEN
SÆKKE TIL BUNDVÆGT
TERHELÓSÚLY TÁSKÁK

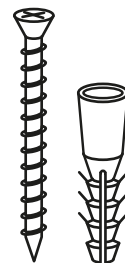

40x

SREW & RAWLPLUG
SCHRAUBE & DÜBEL
VIS & CHEVILLE
VITE & PIOLO
SKRUV & PEG
SCHROEF & PIN
SKRUEN & PIND
CSAVAROK ÉS TIPLIK



20x

ANCHOR CLAMPS
BEFESTIGUNGSSCHELLEN
COLLIERS D'ANCRAGE
MORSETTI DI ANCORAGGIO
FÖRANKRINGSBYGLAR
VERANKERINGSKLEMMEN
ANKERKLEMMER
RÖGZÍTŐBILINCSEK

EN For your safety:



DANGEROUS for children

- Keep the packaging material out of the reach of children. The plastic bags and protective films are not toys. Make sure that children do not pull them over their heads, and that no parts of them are swallowed. Risk of suffocation!
- Keep infants away from the product as they might try to pull themselves up on it or climb onto it.

DANGER – due to fire / lighting / heat

- Bear in mind that the cover is made of flammable material:
 - Do not position heating or cooking units near the product.
 - Do not use naked flames, e.g. propane cookers, candles or oil lamps in the vicinity of the product.
 - Do not smoke inside Garden Igloo.
- Never light a fire, or set up a barbecue inside Garden Igloo! There is a risk of death due to carbon monoxide poisoning!
- Never assemble or take down Garden Igloo during a thunderstorm. Always evacuate Garden Igloo during thunderstorms or stormy weather, and look for a suitable refuge.
- Warning! When using Garden Igloo with the transparent cover:
The temperature inside Garden Igloo can quickly reach over +60°C in sunny weather.
 - Never leave children or pets in Garden Igloo unsupervised.
 - Open the door and windows early on to allow air to circulate.
- Due to the risk of accumulated high humidity inside Garden Igloo, use only electrical components (heating, lighting, etc...) specifically manufactured for outdoor.
- Do not use electrical components manufactured for indoor/household use.

CAUTION – risk of injury and material damage!

- Assemble Garden Igloo with at least 2 people (including yourself).
- When assembling the product, ensure that your fingers do not get caught between the struts and joints.
- Keep other people – especially children – well away from the working area when assembling the product.
- Do not put your full weight off the product. It could fall over or be damaged.
- Check from time to time whether all joint connections are tight, and press the struts in tighter if necessary.
- When placing Garden Igloo, make sure that there are no pointed objects on the ground, e.g. stones or branches. These can damage the cover.
- Only use the product for its intended purpose and do not overload it. For example, do not hang any objects on any part of the frame.
- **Please note the important information regarding stability!**

Intended use:

The product is suitable for outdoor use.

The product is designed for household use and is not suitable for commercial purposes.

Cleaning and storage:

- Wipe off the cover with a moist microfiber cloth. For stubborn stains on the tent material, use a commercially available cleaning product designed for tents.
- Do not use any abrasive or caustic cleaning products or hard brushes, etc. for cleaning. The cover is not suitable for machine washing, or drycleaning, drying in a tumble dryer, or ironing.
- Check the cover regularly for damage and leaks. Tears and holes are best patched with appropriate material available from specialist retailers.
- Should you wish to disassemble and store Garden Igloo: Clean all parts thoroughly before folding up, packing up and storing Garden Igloo.
- You can keep the struts in the previously emptied sandbags.
- Store Garden Igloo in a dry, cool, well-ventilated place protected from frost. Avoid direct sunlight and sources of heat.
- Weather and sunlight cause Garden Igloo's material to age over time. This may lead to color changes, and to material fatigue over time. Therefore, store Garden Igloo in a sheltered place when it is not in use.

Information regarding stability:

- Always assemble the product on a leveled, non-sloping surface.
- Choose a place that is as sheltered from wind as possible. Always secure Garden Igloo with the supplied sandbags and/or clamps around its edge. Fill the sandbags completely with fine, dry sand. Carefully fix the cover to the frame with the Velcro straps.
- Garden Igloo is wind-resistant (Precondition: Garden Igloo is secured with sandbags and/or clamps as described; the door and windows are closed) up to wind strength 6 (Beaufort scale = approx. 50km/h). At wind speeds higher than wind strength 7 (Beaufort scale, storm/hurricane warning), remove the cover.
- The transparent cover is not designed for outdoor use throughout the year. It can withstand temperatures between -20°C and +60°C and sunlight up to level 5 in the UV index. On sunny spring/summer days with an outdoor temperature of over +10°C the temperature inside in Garden Igloo can quickly get up to +60°C and above. This can damage Garden Igloo itself, as well as the furniture and plants inside, and can endanger people and animals inside. We therefore recommend opening the windows and, if necessary, the door whenever the outdoor temperature rises above +10°C, so that air can circulate; and to monitor the temperature inside. At indoor temperatures of +40°C and over, you should remove the transparent cover. By protecting the cover from strong UV rays in this way, the service life of the cover will be prolonged.
- Disassemble Garden Igloo entirely, if a strong storm or hurricane is forecast.
- Garden Igloo can bear up to max. 40kg of snow. If the snow on the dome reaches 15cm, you should remove it with a broom or similar tool in order to prevent damage to Garden Igloo.



GEFAHR für Kinder

- Verstauen Sie alle Verpackungsmaterialien außerhalb der Reichweite von Kindern. Plastiksäcke und dünne Schutzfilme sind kein Spielzeug. Erlauben Sie Ihren Kindern nicht, den Kopf in diese Verpackungsmaterialien zu stecken und vergewissern Sie sich, dass sie keine Teile davon verschlucken. Erstickenrisiko!
- Halten Sie das Produkt fern von Babies, sie könnten das Teil an sich ziehen oder darauf klettern.

WARNUNGEN - Bezüglich Feuer / Licht / Wärme

- Beachten Sie, dass das Material, woraus das Produkt hergestellt ist, brennbar ist:
 - Geräte zum Erwärmen und Kochen nicht in der Nähe des Produkts aufbewahren.
 - Verwenden Sie kein offenes Feuer in der Nähe des Produkts, z.B. Propankocher, Kerzen oder Öllampen.
 - Im Inneren von Garden Igloo darf nicht geraucht werden.
- Es ist strengstens untersagt, im Inneren von Garden Igloo offenes Feuer oder Barbecue zu machen! Es besteht Vergiftungsgefahr durch austretende Kohlenmonoxydgase!
- Montieren oder demontieren Sie Garden Igloo niemals bei Wind und Gewitter. Bei Gewitter oder starkem Wind Garden Igloo grundsätzlich verlassen und geeigneten Schutz suchen.
- **ACHTUNG!** Bei Nutzung von Garden Igloo mit transparentem Überzug:
 - An sonnigen Tagen kann die Temperatur im Inneren von Garden Igloo sehr schnell +60°C und mehr betragen.
 - Kinder und Haustiere niemals unbeaufsichtigt im Garden Igloo lassen.
 - Öffnen Sie zur Belüftung vorzeitig Tür und Fenster.
- Weil im Inneren von Garden Igloo zu hohem Feuchtigkeitsstau kommen kann, nur Geräte verwenden, die für die Nutzung im Freien zugelassen sind (Heizung, Beleuchtung, etc.)
- Keine Geräte verwenden, die nur für den Haushalt/geschlossene Räume bestimmt sind.

VORSICHT – Verletzungs- und Sachschadenrisiko!

- Bauen Sie Garden Igloo mit mindestens zwei Personen auf (Sie inklusive).
- Achten Sie beim Aufbau darauf, dass Sie Ihre Finger nicht zwischen den Spannarmen und Verbindungselementen einklemmen.
- Vergewissern Sie sich, dass dritte Personen – insbesondere Kinder – von Aufbauort fern bleiben.
- Geben Sie nicht ihr ganzes Gewicht auf das Produkt. Es könnte auf Sie fallen oder beschädigt werden.
- Kontrollieren Sie ab und zu, dass die Verbindungsstellen fest sind und ziehen Sie bei Bedarf nach.
- Vergewissern Sie sich, dass sich Aufbauort des Garden Igloo keine spitzen Steine und Baumäste befinden. Diese könnten den Überzug beschädigen.
- Verwenden Sie das Produkt nur zu angegebenen Verwendungszwecken und belasten Sie es nicht zu sehr. Hängen Sie z.B. nichts an das Gestell.
- **Bitte beachten Sie folgende Hinweise zur sicheren Nutzung!**

Angegebener Verwendungszweck:

Das Produkt ist für die Verwendung im Außenbereich ausgelegt.

Das Produkt ist für den privaten Gebrauch konzipiert und für gewerbliche Zwecke ungeeignet.

Reinigung und Lagerung:

- Wischen Sie den Überzug mit einem feuchten Microfasertuch ab. Verwenden Sie professionelle Reinigungsmittel, die für Zeltstoffe ausgelegt sind, um hartnäckige Flecken zu entfernen.
- Verwenden Sie keine ätzenden oder kaustischen Reinigungsmittel oder harte Bürsten etc. Der Überzug ist zum Waschen mit der Waschmaschine, zum Trocknen mit dem Trockner, für die Trockenreinigung und zum Bügeln nicht geeignet.
- Kontrollieren Sie den Überzug öfters auf Beschädigungen und undichte Stellen. Falls Sie den Überzug flicken müssen, werden geeignete Materialien vom Fachgeschäft Abhilfe schaffen.
- Wenn Sie Garden Igloo abbauen und lagern möchten: Reinigen Sie alle Teile gründlich bevor Sie Garden Igloo falten, verpacken und ins Lager bringen.
- Die Spannarme könne Sie in den Sandsäcken aufbewahren, die Sie zuvor entleert haben.
- Lagern Sie Garden Igloo an einem trockenen, kühlen und gut belüfteten Ort und schützen sie es vor Frost. Schützen Sie es vor direktem Sonnenlicht und Hitzeeinwirkung.
- Witterungseinflüsse und Sonnenlicht lassen das Material von Garden Igloo mit der Zeit altern. Dies kann zu Farbveränderungen und zu Materialermüdung führen. Lagern Sie Garden Igloo deshalb an einem geschützten Ort.

Angaben zur Stabilität:

- Bauen Sie das Produkt an einem ebenen Ort ohne Steillage auf.
- Wählen Sie ein Ort auf, dass Windschutz bietet. Stabilisieren Sie Garden Igloo an den Seiten immer mit den mitgelieferten Sandsäcken und/oder Schellen. Füllen Sie die Sandsäcke mit trockenem Sand vollständig auf. Verbinden Sie den Überzug mit dem Rahmen vorsichtig mit den Velcro Gurten.
- Garden Igloo ist gegen Wind der Stärke 6 (Beaufort-Skala: ca. 50km/h) beständig (Voraussetzung: Garden Igloo ist mit den Sandsäcken und/oder Schellen ordnungsgemäß stabilisiert; Tür und Fenster sind geschlossen) Ab einem Wind der Stärke 7 (Beaufort-Skala, Sturm-/Wirbelsturmwarnung), den Überzug entfernen.
- Der transparente Überzug ist nicht für den Ganzjahresgebrauch konzipiert. Der Überzug ist für Temperaturen zwischen -20°C und +60°C und UV-Strahlung bis Index 5 beständig. Bei sonnigen Frühlings- und Sommertagen mit über +10°C Außentemperatur kann sich der Innenraum von Garden Igloo sehr schnell auf über +60°C aufwärmen. Dies kann Garden Igloo selbst Schaden zufügen, sowie den darin befindlichen Möbeln und Pflanzen uns kann auch für den Menschen und die Haustiere gefährlich werden. Wir empfehlen deshalb, bei Außentemperaturen von über +10°C die Fenster und ggf. Tür zu öffnen, um die Belüftung des Innenraums zu gewährleisten und die Innentemperatur durchwegs im Auge zu behalten. Bei einer Innentemperatur von über +40°C sollten Sie den Überzug entfernen. Wenn Sie den Überzug auf diese Weise vor UV Einwirkung schützen, verlängern Sie die Lebensdauer des Überzugs.
- Wenn die Wettervorhersage starken Sturm oder Wirbelsturm vorhersagt, dann sollten Sie Garden Igloo komplett abbauen.
- Garden Igloo kann nur 40kg Schnee tragen. Wenn die Schneeschicht mehr als 15cm beträgt, sollten Sie den Schnee mit einem Besen o.ä. entfernen, damit Garden Igloo beschädigt wird.

FR Pour votre sécurité :



C'est DANGEREUX pour les enfants

- Gardez ces emballages hors de la portée des enfants. Les emballages et les films protecteurs ne sont pas des jouets. Assurez-vous que vos enfants ne les portent pas sur leurs têtes et qu'aucune partie d'entre eux sont avalées. Le risque de suffocation!
- Gardez les enfants loin du produit car ils pourraient essayer de se rattraper à lui ou grimper sur lui.

DANGER – à cause d'un incendie / éclairage / chaleur

- Gardez à l'esprit que la couverture est composée des matériaux inflammables :
 - Ne placez pas des appareils de chauffage ou de cuisson à proximité du produit.
 - Ne pas utiliser de flammes nues, par exemple la plaque de cuisson gaz, des bougies ou des lampes à huile dans la proximité du produit.
 - Ne pas fumer dans la zone de Garden Igloo.
- Ne jamais allumer un feu, ou mettre en place un barbecue à l'intérieur de Garden Igloo. Il existe un risque de mourir à cause d'une intoxication au monoxyde de carbone!
- Ne jamais monter ou démonter Garden Igloo pendant un orage. Toujours il est nécessaire d'évacuer Garden Igloo pendant les orages ou les temps orageux, et de chercher un refuge approprié pour lui.
- Attention! Lors de l'utilisation de Garden Igloo avec la couverture transparente:
 - La température à l'intérieur de Garden Igloo peut rapidement atteindre plus de +60°C par temps ensoleillé.
 - Ne jamais laisser les enfants ou les animaux de compagnie à Garden Igloo sans surveillance.
 - Ouvrez tôt la porte et les fenêtres pour permettre à l'air de circuler.
- A cause du risque de forte humidité accumulée à l'intérieur de Garden Igloo, utilisez uniquement des composants électriques (chauffage, éclairage, etc.) fabriqués spécialement pour l'extérieur.
- Ne pas utiliser les composants électriques fabriqués pour une utilisation en intérieur ou ménage.

ATTENTION - Risque de blessures et de dommages matériels!

- Montez Garden Igloo avec 2 personnes au moins (y compris vous-même).
- Lors du montage du produit, assurez-vous que vos doigts ne se coincent pas entre les entretoises et les joints.
- Gardez les autres personnes - en particulier les enfants - bien loin de la zone de travail lors de le montage du produit.
- Ne mettez pas tout votre poids dans le produit. Il pourrait tomber ou être endommagé.
- De temps en temps vérifiez si toutes les connexions communes sont serrées, et appuyez sur les entretoises en plus serré si nécessaire.
- Lors du montage de Garden Igloo, assurez-vous qu'il n'y a pas d'objets sur le terrain, par exemple des pierres ou des branches. Ceux-ci peuvent l'endommager.
- Utilisez uniquement le produit à sa destination et ne pas le surcharger. Par exemple, ne pas accrocher d'objets sur une partie du cadre.
- **Notez les informations importantes concernant la stabilité s'il vous plaît!**

L'utilisation prévue:

Le produit est adapté pour une utilisation en extérieur.

Le produit est désigné pour un usage domestique et ne convient pas à des fins commerciales.

Le nettoyage et le stockage:

- Essuyez la couverture avec un chiffon en microfibre humide. Pour les taches tenaces sur le matériel de tente, utilisez un produit de nettoyage disponible dans le commerce conçu pour les tentes.
- Ne pas utiliser un produit de nettoyage caustique ou abrasif ou des brosses dures etc. pour le nettoyage. La couverture ne convient pas pour la machine à laver et le nettoyage à sec ou encore le séchage dans un sèche-linge et le repassage.
- Vérifiez la couverture régulièrement pour les dommages et les fuites. La meilleure façon de réparation des déchirures et des trous, c'est l'utilisation des matériaux appropriés disponibles dans le commerce spécialisé.
- Si vous souhaitez démonter et entreposer Garden Igloo: Nettoyez soigneusement toutes les pièces avant de la procédure de plier, d'emballer et d'entreposer.
- Vous pouvez garder les jambes de force dans les sacs de sable préalablement vidés.
- Entreposez Garden Igloo dans un endroit sec, frais, bien ventilé et protégé du gel. Evitez la lumière solaire directe et des sources de chaleur.
- La météo et le soleil peuvent friper Garden Igloo au fil du temps. Cela peut conduire à des changements de couleur, et de la fatigue des matériaux au fil du temps. C'est pourquoi, entreposez votre Garden Igloo dans un endroit abrité quand il n'est pas utilisé.

Information regarding stability:

- Toujours montez le produit sur une surface non-pente stabilisée.
- Choisissez un endroit qui est abrité du vent dans la mesure du possible. Toujours sécurisez votre Garden Igloo avec les sacs de sable et/ou des pinces fournies autour de son bord. Remplissez les sacs de sable complètement avec le sable fin et sec. Fixez soigneusement la couverture sur le cadre avec les jambes de force de Velcro.
- Garden Igloo est résistant au vent (Condition préalable: Garden Igloo est sécurisé avec des sacs de sable et/ou des pinces comme indiqué; la porte et les fenêtres sont fermées) jusqu'à la force du vent 6 (échelle de Beaufort = env. 50km/h). A des vitesses de vent supérieure à la force du vent 7 (échelle de Beaufort, avertissement de tempête/ouragan), retirez le couvercle.
- La couverture transparente n'est pas désignée pour une utilisation en extérieur tout au long de l'année. Elle peut résister à des températures comprises entre -20°C et +60°C et à la lumière du soleil jusqu'au niveau 5 de l'indice des UV. Dans les journées ensoleillées du printemps/de l'été avec une température extérieure de plus de +10°C, la température intérieure dans Garden Igloo peut rapidement obtenir jusqu'à +60°C et au-dessus. Cela peut endommager Garden Igloo lui-même, ainsi que les meubles et les plantes à l'intérieur, et peut mettre en danger les personnes et les animaux à l'intérieur. Nous recommandons donc d'ouvrir les fenêtres et, si nécessaire, la porte à chaque fois que la température extérieure dépasse +10°C, de sorte que l'air puisse circuler; et contrôler la température intérieure. A la température intérieure de +40°C et plus, vous devez retirer la couverture transparente. Si vous protégez la couverture contre les rayons forts des UV dans cette façon, la durée de vie de la couverture sera prolongée.
- Démontez Garden Igloo entièrement, si une forte tempête ou un ouragan est prévu.
- Garden Igloo peut supporter jusqu'à max. 40kg de neige. Si la neige sur le dôme atteint 15cm, il faut l'enlever avec un balai ou un outil similaire afin d'éviter d'endommager Garden Igloo.

IT Per la vostra sicurezza:



PERICOLOSO per i bambini

- Conservare i materiali di imballaggio fuori dalla portata dei bambini. I sacchetti di plastica e le pellicole protettive sottili non sono i giocattoli. Assicurarsi che i bambini non si coprano la testa e non inghiottano nessun pezzo. Pericolo di soffocamento!
- Tenere il prodotto lontano dalla portata dei bambini in quanto mantenendolo potrebbero cercare di alzarsi oppure salire su.

AVVERTENZE – Relative alla Fiamma / Illuminazione / Calore

- Ricordare che la copertura è stata realizzata da un materiale infiammabile:
 - Non posizionare i dispositivi di piano di cottura e di riscaldamento vicini al prodotto.
 - Non utilizzare i prodotti infiammabili; ad esempio fornelli a gas, candele o lampade a gas.
 - Non fumare all'interno di Garden Igloo.
- Non accendere assolutamente il fuoco e nemmeno posizionare il barbecue all'interno di Garden Igloo! C'è il rischio di morte di intossicazione da monossido di carbonio!
- Non montare o smontare Garden Igloo assolutamente nei casi di temporale con fulmini. In questi casi lasciare Garden Igloo e rifugiarsi in un posto adeguato.
- Attenzione! Nei casi in cui Garden Igloo venga utilizzato con la copertura trasparente:
 - Nei giorni soleggiati, la temperatura all'interno del Garden Igloo in breve tempo potrebbe arrivare e superare +60°C.
 - Non lasciare mai i bambini ed animali domestici privi di sorveglianza all'interno del Garden Igloo.
 - Al fine di circolazione d'aria aprire le finestre e le porte al presto.
- Dato che c'è il rischio di elevata umidità accumulata all'interno del Garden Igloo, utilizzare solamente dei dispositivi elettrici prodotti per gli ambienti esterni (riscaldamento, illuminazione etc.)
- Non utilizzare dei dispositivi elettrici prodotti per ambienti interni/abitazioni!

ATTENZIONE - Rischio di lesioni e danni materiali!

- Montare Garden Igloo almeno in due persone (incluso l'utente)
- Durante il montaggio del prodotto, assicurarsi di non incastrare le dita tra i puntoni e le giunture.
- Durante il montaggio del prodotto, assicurarsi che i terzi – in particolare i bambini – siano lontani dall'area del montaggio.
- Non appoggiarsi al prodotto. Potrebbe cadervi addosso oppure subire dei danni.
- Verificare qualche volta che le giunture si siano legate strettamente e nel caso di bisogno stringere di nuovo.
- Assicurarsi che nella zona dove montare Garden Igloo non ci siano degli oggetti appuntiti come le pietre oppure i rami in quanto potrebbero danneggiare la copertura.
- Utilizzare il prodotto progettato soltanto per tale scopo e non sovraccaricare. Per esempio, non tentare di appendere gli oggetti su nessuna parte della struttura.
- **Si prega di prendere nota le seguenti informazioni utili per un uso in sicurezza!**

Scopo progettato per l'uso:

Il prodotto è adeguato all'uso nell'ambiente esterno.

Il prodotto è progettato ad uso delle famiglie e non è adatto per usi commerciali.

Pulizia e conservazione:

- Pulire la copertura con un panno umido in microfibra. Per le macchie più ostinate formate sul tessuto della tenda utilizzare uno dei prodotti professionali di pulizia adatti alle tende.
- Non utilizzare dei prodotti di pulizia abrasivi o aggressivi oppure delle spazzole dure. La copertura non è adatta al lavaggio nella lavatrice, alla pulizia a secco, all'asciugatrice oppure alla stiratura.
- Controllare spesso la copertura contro le perdite ed i danni. Se si deve applicare i rattoppi, avrete buoni risultati utilizzando i materiali adatti in vendita presso i rivenditori specializzati.
- Nel caso in cui vogliate smontare e conservare Garden Igloo: pulire accuratamente tutti i componenti prima di ripiegare, confezionare e conservare.
- Potete conservare i puntoni nei sacchi di sabbia precedentemente svuotati.
- Conservare Garden Igloo nei luoghi protettivi contro il gelo, nei luoghi asciutti, freschi e ventilati. Proteggerlo dai raggi diretti di sole e dal calore.
- Le condizioni atmosferiche ed i raggi del sole invecchieranno dopo un po' il materiale di Garden Igloo il che potrebbe causare nel tempo il cambiamento del colore e la fatica del materiale. Per questo motivo, conservare Garden Igloo in un luogo protettivo quando non è in uso.

Informazioni quanto riguarda la stabilità:

- Montare il prodotto sempre su una superficie piana e livellata.
- Scegliere il più possibile un luogo al riparo dal vento. Stabilire Garden Igloo dagli angoli attraverso i sacchi di sabbia e/o i morsetti. Riempire i sacchi con la sabbia fine ed asciutta. Fissare attentamente la copertura al telaio attraverso le cinghie Velcro.
- Garden Igloo è resistente alla forza del vento da 6 di velocità (in Scala Beaufort=circa 50 km/ora) (Precondizione: Quando il Garden Igloo è stabilito, come descritto, attraverso i sacchi di sabbia ed i morsetti e le porte/finestre sono chiuse). Nei casi di una forza del vento maggiore di velocità 7 (in Scala Beaufort: Avvertimento di Tempesta/Uragano) rimuovere la copertura.
- La copertura trasparente non è stata progettata per l'uso esterno per tutto l'anno. È resistente alla temperatura tra -20°C e +60°C ed ai raggi di sole da Indice UV 5. Quando la temperatura esterna arriva ai +10°C ed oltre nei giorni soleggiati delle stagioni primavera/estate, la temperatura all'interno del Garden Igloo potrebbe arrivare rapidamente uguale e maggiore di +60°C. Questo potrebbe causare i danni non solo allo stesso Garden Igloo ma anche ai mobili e alle piante nonché potrebbe mettere in pericolo gli animali e le persone dove sono presenti. Pertanto, con la temperatura esterna uguale e maggiore di +10°C si consiglia di tenere le finestre aperte e se c'è bisogno anche le porte, al fine di circolazione dell'aria e mantenere sotto l'osservazione la temperatura interna. Quando la temperatura interna risale uguale e maggiore di +40°C dovreste rimuovere la copertura trasparente. Se la copertura viene protetta dai raggi forti UV in questo modo, il ciclo di vita della copertura aumenterà.
- Se le previsioni meteorologiche indicano l'arrivo di una tempesta o uragano smontare completamente Garden Igloo.
- Garden Igloo può portare al massimo 40kg di neve. Se lo spessore della neve sulla cupola supera i 15cm pulire la neve con una scopa o un altro attrezzo simile affinché Garden Igloo non si danneggi.



Farlig för barn

- Förvara behållaren på en plats där barn inte kan nå. Plastpåsar och skyddande tunn film är inte en leksak. Låt inte dina barn ta dem över huvudet och se till att barnen inte svälja delar. Det finns en risk för kvävning!
- Håll barn borta från produkten då barnet kommer att fatta tag på produkten eller kommer att krypa på det.

VARNING - Eld / Belysning / Värme

- Tänk på att produkten är gjord av brännbart material:
 - Förvara inte tillsammans med värme och matlagning enheter.
 - Använd inte eld i närheten av produkten, t.ex. gasspis, ljus eller gaslampor.
 - Rök ej inne i Garden Igloo
- Starta aldrig en brand eller grilla i Garden Igloo! Det finns risk för dödsfall av kolmonoxidförgiftning orsakad av gas!
- Montera eller demontera aldrig Garden Igloo när det åskar eller under storm. När det åskar eller under storm, bör du omedelbart lämna Garden Igloo och söka skydd någon annanstans.
- VARNING! När du använder Garden Igloomed genomskinligt lock:
 - Temperaturen i trädgården Garden Igloo stiger snabbt till +60°C på soliga dagar.
 - Lämna aldrig barn eller husdjur utan uppsikt i Garden Igloo.
 - Öppna tidigt dörrar och fönster för att få luft cirkulationen i gång.
- Det finns en stor risk att fukt samlas i Garden Igloo därför bör endast elektrisk utrustning avsedd för utomhusbruk (uppvärmning, belysning, etc ...) användas.
- Använd inte inomhus/elektrisk utrustning avsedd för hemmabruk.

VARNING - risk för personskador och materiella skador!

- Var minst två personer under monteringen av Garden Igloo (inklusive dig själv).
- Under produktens montering, var extra noga med att inte klämma fingrarna mellan repet och anslutningspunkterna.
- Kontrollera att vid montering av produkten att andra – särskilt barn – befinner sig på ett avsevärt avstånd från arbetsområdet.
- Lägg inte din fulla vikt på produkten. Produkten kan falla över dig eller gå sönder.
- Kontrollera regelbundet attbandet som håller delarna är ordentligt åtdragna och dra åt igen om det behövs.
- När du placerar Garden Igloo se till att det inte finns några vassa föremål såsom stenar eller grenar. De kan orsaka skada på tyget.
- Produkten får endast användas för det angivna syftet, bör inte utsättas för överbelastning. Det bör till exempel inte hänga något på någon del av skelettet.
- **Du måste vara medveten om följande viktig information om säker användning!**

Användnings syfte:

Produkten är avsedd för utomhusbruk.

Produkten är avsedd för användning i hushåll, är det inte lämpligt för kommersiella ändamål.

Rengöring och lagring:

- Torka duken med en fuktig mikrofiberduk. Använd en av de professionella rengöringsprodukter som finns för tältar till envisa fläckar som kan uppstå på tältduken.
- Använd inte slipande eller frätande rengöringsmedel eller hårda borstar mm för rengöring. Duken är inte lämplig för tvättmaskin eller kemtvätt, inte heller lämplig för torktumlning eller strykning.
- Kontrollera ofta fält duken för skador och läckage. Om du behöver lappa, använd lämpliga material som säljs i specialbutiker så att du kan uppnå god resultat.
- Om du ska demontera Garden Igloo och lägga undan den: Rengör Garden Igloo's alla delar noggrant innan du monterar av och packar ner.
- Du kan förvara stavar i förvaringspåsar som först skall töms på sand.
- Garden Igloo skall förvaras på en sval och väl ventilerad plats där den är skyddad från frost, skydda också mot värme och direkt solljus.
- Materialet till Garden Igloo slits av solljus och andra väderförhållanden. Detta leder till missfärgning med tiden och kan leda till materialutmattning. När du inte använder Garden Igloo behåll den på en skyddad plats.

Information om stabilitet:

- Installera alltid produkten på en plan yta utan lutning.
- Välj en plats som är skyddad från vind. Garden Igloo bör alltid fästas i hörnen med medföljande sandsäckar och/eller klämmare. Fyll sandsäckarna med torr och fin sand. Stängs försiktigt med Velcro remsa.
- Garden Igloo kan stå mot vindstyrka 6 (Beaufort-skalan = ca 50km/h) (Förutsättning: att Garden Igloo fästssom beskrivet med sandsäckar och/eller med klämmor och att alla dörrar och fönster är stängda) Vid vindstyrka 7 eller mer (Beaufort-skalan, storm/orkan varning), ta bort duken.
- Det genomskinliga locket inte är avsedd för utomhusbruk året runt. Produkten är avsedd för temperaturer mellan -20°C och +60°C och UV-index nivå 5 under solljus. På soliga dagar på våren/sommardagar när utemperaturen stiger över +10°C, kan temperaturen inne i trädgården Garden Igloo öka snabbt till +60°C. I sådana situationer kan Garden Igloo skadas och kan skada möbler och växter inuti Garden Igloo, kan dessutom vara farligt för människor och djur, som befinner sig inne i den. Därför rekommenderar vi att du luftar när temperaturen stiger till +10°C och öppna fönster, och om så är nödvändigt dörr, och håll ett öga på luftcirkulationen. När den inre temperaturen stiger över +40°C, ta bort det genomskinliga skyddet. Om du tar hand om täcket på detta sätt och skyddar den mot starka UV-strålar kommer du att förlänga täckets livslängd.
- Om väderprognoser tyder på en stark storm eller orkan, demonteras Garden Igloo.
- Garden Igloo kan bära upp till 40kg snö. Om snön överstiger 15cm över toppen av kupolen, kan snön rensas med en kvast eller liknande för att undvika skador Garden Igloo.



Gevaarlijk voor kinderen

- Houd het verpakkingsmateriaal buiten het bereik van kinderen. De plastic zakken en beschermende films zijn geen speelgoed. Zorg ervoor dat kinderen ze niet over hun hoofden trekken en dat ze geen enkel deel ervan inslikken. Gevaar voor verstikking!
- Houde baby uit de buurt van het product, ze zouden zich proberen op te trekken of vast te klampen aan het product.

GEVAAR - als gevolg van brand / verlichting / warmte

- Houd er rekening mee dat de hoes gemaakt is van brandbaar materiaal:
 - Houd verwarm of kook apparaten uit de buurt van het product.
 - Gebruik geen open vuur, bijvoorbeeld propaan fornuizen, kaarsen en olielampen in de nabijheid van het product.
 - Niet roken in de Garden Igloo.
- Nooit een vuur aansteken of een barbecue opzetten in de Garden Igloo!
Er is een risico op overlijden als gevolg van koolmonoxidevergiftiging!
- Monteer of demonteer nooit tijdens een onweersbui een Garden Igloo. Evacueer Garden Igloo altijd tijdens noodweer of stormachtig weer, en zoek naar een geschikte schuilplaats.
- Waarschuwing! Bij het gebruik van de Garden Igloo met de transparante hoes:
De temperatuur in de Garden Igloo kan snel oplopen tot meer dan +60°C bij zonnig weer.
 - Laat kinderen of huisdieren nooit zonder toezicht in de Garden Igloo.
 - Rits vroeg de deur en ramen om de lucht te laten rond circuleren.
- Vanwege het risico van geaccumuleerde hoge luchtvochtigheid in de Garden Igloo, gebruik alleen elektrische componenten (verwarming, verlichting, etc. ...) vervaardigd voor buitengebruik.
- Gebruik geen elektrische toestellen geproduceerd voor binnen/huishoudelijk gebruik.

LET OP - gevaar voor letsel en materiële schade!

- Monteer Garden Igloo met minstens 2 personen (inclusief uzelf).
- Zorg ervoor dat uw vingers niet bekneld raken tussen de schoren en verbindingen, bij het monteren van het product.
- Houd andere mensen - vooral kinderen - bij het monteren van het product uit de buurt van het werkgebied.
- Leg niet uw volledige gewicht op het product. Het zou kunnen omvallen of beschadigd raken.
- Controleer van tijd tot tijd of alle gezamenlijke aansluitingen goed vast zitten, en druk op de stutten in de strakker indien nodig.
- Zorg ervoor dat er geen scherpe voorwerpen op de grond liggen, bijv. stenen of takken, bij het plaatsen van de Garden Igloo. Hierdoor kan de hoes beschadigd raken.
- Gebruik het product alleen voor aangegeven doeleinden, en zorg ervoor dat het niet overbelast wordt. Bijvoorbeeld, probeer niet om iets op te hangen aan een deel van het skelet.
- **Opgelet: belangrijke informatie voor veilig gebruik!**

Gebruik bestemd voor:

Het product is geschikt voor gebruik buitenshuis.

Het product is ontworpen voor huishoudelijk gebruik en is niet geschikt voor commerciële doeleinden.

Reiniging en opslag:

- Veeg de tentdoek met een vochtig microfiber doekje. Gebruik voor hardnekkige vlekken de in de handel verkrijgbare reinigingsproducten voor tenten, op de tent materiaal.
- Gebruik voor het reinigen geen schurende of bijtende schoonmaakmiddelen of harde borstels, enz. De tenthoes is niet geschikt voor wasmachine, chemisch te reinigen, drogen in een wasdroger of voor strijk.
- Controleer de hoes regelmatig op gaten en scheuren. Gepast materiaal voor herstellingen, vindt u terug in gespecialiseerde winkels.
- Indien u Garden Igloo wenst te demonteren en te bewaren: Reinig alle onderdelen van de Garden Igloo grondig voordat begint op te vouwen, in te pakken en te bewaren.
- U kunt de spanner in de eerder geleegde zandzakken bewaren.
- Bewaar Garden Igloo in een droge, koele, goed geventileerde plaats, beschermd tegen vorst. Vermijd direct zonlicht en warmtebronnen.
- Weersomstandigheden en zonlicht is een van de oorzaken van slijtage bij Garden Igloo. Bewaar daarom Garden Igloo in een beschutte plaats bij niet gebruik.

Informatie met betrekking tot de stabiliteit:

- Monteer het product altijd op een genivelleerd, niet-hellend vlak.
- Kies een plaats die mogelijk beschermt is tegen wind. beveilig de Garden Igloo altijd met de bijgeleverde zandzakken en/of klemmen rond de rand. Vul de zandzakken volledig met fijn, droog zand. Bevestig zorgvuldig de frame met Velcro straps.
- Garden Igloo is windbestendig tot kracht 6 (schaal van Beaufort = ongeveer 50km/h), (Voorwaarde: zoals beschreven als de Garden Igloo beveiligd is met zandzakken en/of klemmen, en de deur en ramen gesloten zijn) bij wind hoger dan windkracht 7 (schaal van Beaufort, storm/orkaan waarschuwing), verwijder de tent doek.
- Transparant afdekking is niet ontworpen om het hele jaar door buitenshuis gebruikt te worden. Het is bestand tegen temperaturen tussen -20°C en +60°C UV -index 5- niveau onzonlicht. Op zonnige lente/zomer dagen met een buitentemperatuur van +10°C en hoger, kan de temperatuur in de Garden Igloo snel oplopen tot +60°C en hoger. Dit kan schade toe brengen aan de Garden Igloo zelf, alsmede het meubilair en planten binnenin en het kan ook mensen en dieren in gevaar brengen. Bij buitentemperatuur boven de +10°C raden wij u aan om de ramen en, indien nodig, de deur te openen zodat de lucht binnen de tent kan rond circuleren. Wanneer binnenin de temperatuur boven +40°C stijgt, moet u de transparante afdekking verwijderen. Op deze manier, kunt u de tentdoek beschermen tegen sterke UV-stralen en kunt u de levensduur van de tentdoek verlengen.
- Als de weersvoorspellingen op een sterke storm of orkaanwijzen, demonteerde Garden Igloo volledig.
- Garden Igloo kan maximaal tot 40kg sneeuw dragen. Wanneer er meer dan 15cm sneeuw op de top van de koepel ligt, veeg dan de sneeuw af met een bezem of iets dergelijks om schade aan de Garden Igloote voorkomen.



FARLIG for børn

- Opbevar emballagen på et sted, hvor børn ikke kan nå. Plastikposer og beskyttende tynde film er ikke legetøj. Lad ikke dine børn tage dem over hovedet og vær sikker på, at børn ikke sluger nogen af delene. Der er fare for kvælning!
- Hold din baby væk fra produktet, da barnet vil tage fat i produktet eller vil kravle på det.

ADVARSLER - Ild / Belysning / Varme

- Bemærk, at produktet er lavet af brændbart materiale:
 - Produktet må ikke opbevares sammen med varme og madlavnings enheder.
 - Brug ikke ild i nærheden af produktet, f.eks. rør gaskomfur, stearinlys eller gaslamper.
 - Ingen rygning inde i Garden Igloo.
- Tænd aldrig ild eller grill i Garden Igloo! Der vil være risiko for at dø af kulilteforgiftning forårsaget af gas!
- Monter eller demonter aldrig Garden Igloo på dage med tordenvejrl eller under storm. På dage med tordenvejrl eller under storm, bør du straks forlade Garden Igloo og søge tilflugt andet sted.
- ADVARSEL! Når du bruger Garden Igloo sammen med transparent dække:
 - Temperaturen i Garden Igloo stiger hurtigt til +60°C på solrige dage.
 - Lad aldrig børn eller kæledyr være uden opsyn i Garden Igloo.
 - Åbn hurtigt for døre og vinduer for at få luft ind.
- Der er stor risiko for, at der akkumulerer sig fugtighed i Garden Igloo derfor bør der kun anvendes elektrisk udstyr fremstillet til udendørs brug (opvarmning, belysning, osv ...)
- Brug ikke indendørs / elektrisk udstyr beregnet til brug i hjemmet.

ADVARSEL – risiko for tilskadekomst og materielle skader!

- Vær mindst to personer til at montere Garden Igloo (inklusive dig selv).
- Når produktet monteres, skal du passe på ikke at få fingrene i klemme mellem reb og forbindingspunkterne.
- Sørg for når produktet monteres, at andre - især børn - er langt væk fra arbejdsområdet.
- Læg ikke din fulde vægt på produktet. Produktet kan falde ind over dig eller du kan komme til skade.
- Kontroller ind i mellem at forbindingsleddene er godt fastspændte og spænd igen, hvis det er nødvendigt.
- Når du placerer Garden Igloo så sørg for, at der ikke er nogen skarpe genstande såsom sten eller grene. De kan forårsage skade på dugen.
- Produktet bør kun bruge til det erklærede formål, bør ikke udsættes for overbelastning. Der bør for eksempel ikke hænges noget på nogen dele af skelettet.
- **Du skal være opmærksom på følgende vigtige oplysninger om sikker brug!**

Det erklærede formål:

Produktet er velegnet til udendørs brug.

Produktet er beregnet til brug for familier, det er ikke egnet til kommercielle formål.

Rengøring og opbevaring:

- Tør dugen af med en fugtig mikrofiber klud. Brug et af de professionelle rengøringsmidler produceret til telte for genstridige pletter, der kan opstå på teltets dug.
- Brug ikke slibende eller ætsende rengøringsmidler ej heller hårde børster etc. til rengøring. Dugen er ikke egnet til vask i vaske maskine eller kemisk rensning, ej heller egnet til tørring i tørretumbler eller strygning.
- Kontroller ofte dugen for skader og utætheder. Hvis du har brug for at lappe, brug passende materialer, der sælges i specialbutik ker, disse vil give dig mulighed for at opnå gode resultater.
- Hvis du vil tage Garden Igloo ned og opbevare det på lager: Så rengør alle dele grundigt til Garden Igloo inden du kægger det sammen og pakker det ned.
- Læg snorene ned i opbevaringsposerne, som først er tømt for sand.
- Garden Igloo opbevares beskyttet mod frost, tørt og på et køligt, godt ventileret sted. Beskyttes mod varme og direkte sollys.
- Materialet, som Garden Igloo er fremstillet af, er fremstillet ud fra vejrforhold og sollys, vil med tiden blive brugt. Dette medfører med tiden misfarvning og kan føre til materialetræthed. Derfor bør du opbevare Garden Igloo på et beskyttet sted.

Oplysninger vedrørende stabilitet:

- Installer altid produktet på en flad overflade uden hældning.
- Vælg en placering, der så meget som muligt ligger i læ for vinden. Garden Igloo bør altid sikres i hjørnerne med medfølgende sandsække og/eller klemmer. Fyld sandsække helt op med tørt og fint sand. Lukkes forsigtigt med Velcro remkappe.
- Garden Igloo holder op til vindstyrke 6 (Beaufort skala = omkring 50km/h) (Forudsætning: At Garden Igloo er sikret som beskrevet med sandsække og/eller sikret med klemmer, når døre og vinduer er lukkede) Ved vindstyrke 7 eller mere (Beaufort skala, storm/orkan advarsel), fjernes dækket.
- Det transparente dækkeer ikke beregnet til udendørsbrug hele året rundt. Produktet er beregnet til temperaturer mellem -20°C og +60°C i temperatur og UV index niveau 5 for sollys. Ved solrige forårsdage/sommerdage, hvor udetemperaturen stiger til over +10°C, kan temperaturen inde i Garden Igloo hurtigt stige til +60°C. I sådanne situationer kan Garden Igloo skades og vil kunne skadehavemøbler og planter inde i Garden Igloo og kan også være farlig for mennesker og dyr, som opholder sig indenfor. Derfor anbefaler vi, at du luffer ud, når temperaturen stiger til +10°C og åbner vinduerne, og hvis det er nødvendigt døren, for at holde øje med luftcirkulationen. Når den indvendige temperatur stiger til over +40°C, skal du fjerne det gennemsigtige dække. Hvis du bekymrer dækket på denne måde overfor stærke UV-stråler vil det forlænge dækkets levetid.
- Hvis vejrsudsigt tyder på en stærk storm eller orkan, nedtages Garden Igloo.
- Garden Igloo kan bære op til 40kg af sne. Hvis snedækket overstiger 15cm på toppen af kuplen, kan sneen ryddes med en kost eller lignende for at undgå skader Garden Igloo.

HU Biztonságuk érdekében:



Gyermekek számára VESZÉLYES

- A csomagolási anyagokat gyerekektől elzárandó helyen tartandó. A műanyag zacskók és védő szalagok nem játékra valók. Ne engedjék, hogy a gyermek fejére húzza ezeket és bizonyosodjanak meg róla, hogy a gyerekek ne nyeljék le. Fulladás veszélye fenn áll!
- Kisbabákat távol kell tartani a terméktől, mért a termékre rákapaszkodva felmaszotnának rá és kihúzhatják ezt.

FIGYELMEZTETÉSEK – tűz / elektromosság / hőség

- Ne felejtsek azt, hogy a fedő éghető anyagból származik:
 - Terméket ne helyezze tűzhely vagy főzőkészülékek közelébe.
 - A termék környékén lángot kibocsátó eszközöket ne használjanak, pld. gázpalack, kandalló vagy olajlámpa.
 - A Garden Igloo-on belül ne dohányozzanak.
- Soha ne gyújtsanak tüzet vagy állítsanak fel grillsütőt a Garden Igloo-ban! Szénmonoxid mérgezés esetén halálveszély fennáll.
- Viharos időben soha semmilyen esetben ne építsék össze ill. ne bontsák le a Garden Igloo-t olyan időkből, amikor égdörgés és vihar van, azonnal hagyják el a Garden Igloo-t és vonuljanak a biztonságos területre.
- FIGYELEM! Amikor átlátszó fedővel használja a Garden Igloo-t:
 - Napos időjárás esetén a Garden Igloo-ban hőmérséklet hamar +60°C felé emelkedhet.
 - Gyerekeket és háziállatokat ellenőrzés nélkül soha ne hagyjanak a Garden Igloo-ban.
 - Szellőztetés miatt az ajtókat és ablakokat előre nyissátok ki.
- A Garden Igloo-ban felgyülemlett nedvesség miatt csak a külső területek számára gyártott elektromos eszközöket használja (melegítés, világítás stb.).
- Beltéri/otthoni használatra gyártott elektronikai eszközöket ne használjanak.

FIGYELEM! – Sérülés és anyagi kár veszélye!

- A Garden Igloo-t legalább 2 személy állítsa fel (önt is beleértve)
- A termék összeszerelése közben vigyázzon arra, hogy az ujjai ne szoruljanak be az feszítőkárok és az összekötő alkatrészek közé.
- A termék összeszerelése közben bizonyosodjanak meg róla, hogy a más személyek – főleg gyerekek – távol maradjanak a munkaterületről.
- Teljes súllyal ne helyezkedjenek termékre, az rájuk eshet vagy sérülést okozhat.
- Az időközönként ellenőrizze az összekötő helyeket, hogy jól vannak-e rögzítve, szükség esetén rögzítse össze újra.
- Bizonyosodjanak meg róla, hogy azon a helyen, ahol a Garden Igloo-t összeszerelik, nincsenek kődarabok, faágak és éles tárgyak. Ezek a lefedésen sérülést okozhatnak.
- Terméket csak előírt célokra használják és ne terheljék túl. Például a váznak semmilyen részén ne akasszanak tárgyakat.
- **A biztonságos használat érdekében ezeket a fontos információkat jegyezzék meg!**

Használati célok:

Termék külsőterületi használatra felel meg.

Terméket családi használatra tervezték, a kereskedelmi célokra nem használható fel.

Tisztítás és tárolás:

- A lefedést egy nedves mikro fiber ronggyal takarítsák le. Vásznon keletkező foltokat a sátrak tisztítására alkalmas professzionális tisztítószereket használjanak.
- Tisztításra dörzsölő vagy égető tisztító eszközöket vagy pedig szilárd keféket stb. ne használjanak. Vásznon mosógépen való mosásra és szárításra illetve szárítógépen való szárításra valamint vasalásra nem alkalmas.
- Gyakran ellenőrizték a vászon sérülés és szivárgás mentességét. Foltozás esetén speciális boltokban kapható anyagok használata jó eredmény biztosít.
- Ha szétakarják és elakarják raktározni a Garden Igloo-t: Hajtogatás, csomagolás és a raktárba helyezés előtt alaposan tisztítsanak meg minden alkatrészt.
- A feszítő karokat előzőleg kiürített homokzsákokban lehet tárolni.
- A Garden Igloo-t fagytól védett, száraz, hűvös és jól szellőztetett helyeken tárolják. Közvetlen napsugártól és hőtől védjék.
- Egyhajlati viszonyok és napfény következtében a Garden Igloo anyaga elhasználódik. Az pedig egy idő után színváltozást és az anyag fakulását okozhatja. Ezért amennyiben nem használják a Garden Igloo-t egy védett helyen tarolják.

Stabil beállítással kapcsolatos információk:

- Terméket mindig sík területen szerelik össze.
- Lehetőleg szélvédett helyet válasszanak. Garden Igloo-t mindig a szeleitől, vele együtt hozott homok zsákokkal és/vagy rögzítő gyűrűkkel rögzítse. A homokzsákokat száraz finom homokkal töltsék meg. A fedőt óvatosan rögzítse a kerethez a Velcro övekkel.
- Garden Igloo 6-os szélerősségű (Beaufort skála = kb. 50km/h) ellenállási képességgel rendelkezik. (Előfeltétel: Garden Igloo fent leírták szerint homok zsákokkal és/vagy rögzítő gyűrűkkel rögzítve van; ajtók és ablakok be vannak zárva) a 7-nél magasabb szélerősség esetén (Beaufort skála vihar/hurrikán figyelmeztető) a fedőt vegyék le.
- Az átlátszó fedőt nem úgy tervezték hogy az egész éven keresztül szabadég alatt használják. -20°C és +60°C hőmérséklet között és az 5-ös szintű UV napsugárzásig ellenálló. Napos időben tavasszal/nyáron kinti hőmérséklet amennyiben +10°C vagy afölött emelkedik, akkor Garden Igloo belső hőmérséklete nagyon gyorsan +60°C vagy afölött emelkedhet. Ilyen esetben magával a Garden Igloo-val együtt benne lévő bútorzat és növényekre kárt okozhat, valamint bent lévő emberek és állatokra veszély jelenthet. Azért ha a kinti hőmérséklet +10°C és afölött emelkedik a légáramlás biztosítása érdekében ablakokat és szükség esetén az ajtókat nyissák ki. Ajánlatos, hogy a bent lévő hőmérséklet figyelemmel kísérni. Ha a benti hőmérséklet +40°C és afölött emelkedik, akkor az átlátszó fedőt vegyék le. Ha ilyen módon a fedőt erős UV sugárzásoktól megvédik, akkor fedőnek a használati ideje egyre meghosszabbodik.
- Ha az időjárási jelentések egy erős vihart vagy hurrikánt jeleznek, akkor teljesen szereljék szét a Garden Igloo-t.
- A Garden Igloo legfeljebb 40kg havat bír el. Ha a kupola feletti hó vastagság meghaladja 15cm-t, akkor egy seprű vagy hasonló eszközzel takarítsák le a havat, hogy a Garden Igloo ne sérüljön meg.

EN

Dear Customer,

Keep these instructions for future reference. If you give this product to someone else, remember to pass on these assembly instructions.

We hope you will be fully satisfied with your purchase.

Read before starting !

1. Build the frame of Garden Igloo by following the steps of the installation diagram.
2. If the air temperature is below +10°C, keep the cover at room temperature until the assembly of the frame is completed.
3. Before installing, be sure that the ground is leveled and firm for anchorage. Soft grounds like sand, grassland, muddy surfaces, etc., may not be firm enough for using the parts provided in the anchorage kit (metal clamps and sand bags). In this case an extra foundation is recommended before installation.

See the installation video at:

www.gardenigloo.com/pages/videos

DE

Liebe Kunden,

Bewahren Sie diese Anleitung zum späteren Gebrauch auf. Falls Sie dieses Produkt weitergeben, geben Sie bitte auch diese Gebrauchsanweisung mit.

Wir hoffen, dass Sie mit dem erworbenen Produkt vollständig zufrieden sind.

Vor Beginn lesen !

1. Bauen Sie das Gerüst des Garden Igloo mithilfe der Anweisungen in der Montagegrafik auf.
2. Wenn die Außentemperatur unter +10°C liegt, lagern Sie den Überzug bei Zimmertemperatur.
3. Vergewissern Sie sich vor dem Aufbau, dass die Aufbaufläche eben und beständig ist. Flächen wie Sand und Gras sowie schlammige Flächen können für die mitgelieferten Befestigungsteile (Metallschellen und Sandsäcke) nicht ausreichend geeignet sein. Bei solchen Fällen sollte ein extra Fundament geschaffen werden.

Das Video zur Montage können Sie sich unter:

www.gardenigloo.com/pages/videos

CONNECTING THE PARTS VERBINDUNG DER TEILE

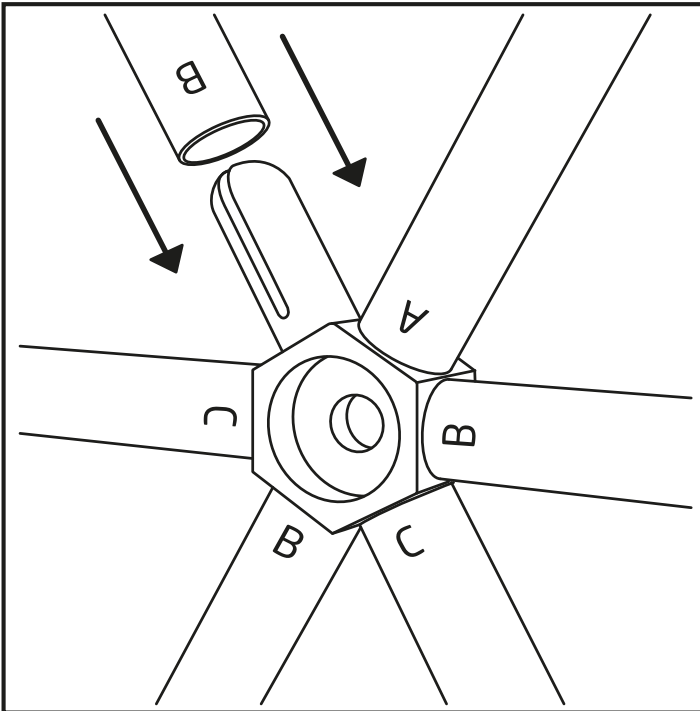

(EN) Put the joint parts in the struts tightly and be sure that they fit **completely**.

(DE) Stecken Sie die Verbindungsteile auf die Spannarme und vergewissern Sie sich, dass sie **komplett** eingesteckt sind.

FORMING THE FRAME AUFBAUEN DES GERÜSTES

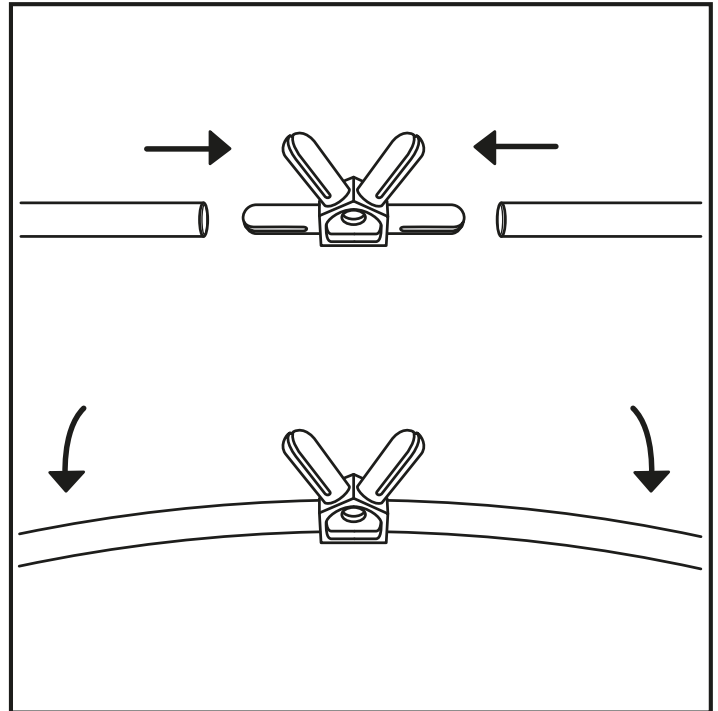

(EN) As the struts are connected, they will bend slightly to form a curved shape.

(DE) Wenn die Teile für das Gerüst montiert werden, biegen sich diese leicht, um dem Garden Igloo seine charakteristische gewölbte Form zu geben.

FR

Chère Clientèle et Cher Client ,

Conservez ces instructions pour référence ultérieure. Si vous donnez ce produit à quelqu'un d'autre, souvenez-vous de lui donner aussi ces instructions de montage.

Nous espérons que vous serez entièrement satisfait de votre achat.

Lire avant de commencer !

1. Construisez le cadre de Garden Igloo en suivant les étapes du schéma d'installation.
2. Si la température de l'air est inférieure à +10°C, entreposez la couverture à la température ambiante jusqu'à ce que l'ensemble du cadre est terminée.
3. Avant l'installation, assurez-vous que le sol est dur et son niveau est approprié pour l'ancrage. Les sols doux comme des sables, des prairies, des surfaces boueuses, etc., ne peuvent pas être assez dur pour utiliser les pièces fournies dans le kit d'ancrage (des pinces métalliques et des sacs de sable).

Voyez la vidéo d'installation à l'adresse:
www.gardenigloo.com/pages/videos

IT

Gentile Clientela,

Conservare queste istruzioni per poter revisionare nel futuro. Nel caso in cui il prodotto viene rilasciato a qualcun altro, ricordarsi di consegnare anche le relative istruzioni di montaggio.

Ci auguriamo che siate pienamente soddisfatti dell'acquisto.

Leggere prima di iniziare !

1. Costruire la struttura di Garden Igloo seguendo passo per passo il diagramma del montaggio.
2. Se la temperatura è sotto +10°C, conservare la copertura nella temperatura ambiente fino a quando si completa il montaggio della struttura.
3. Prima del montaggio, assicurarsi che il terreno sia livellato e stabile in modo che permetta il fissaggio. Le superficie come la sabbia, il prato ed il terreno fangoso potrebbero non sufficienti per l'uso dei pezzi di kit di montaggio (sacchi di sabbia ed i morsetti metallici), in questi casi è raccomandabile gettare una base supplementare.

Vedere il video installazione presso:
www.gardenigloo.com/pages/videos

RACCORDAMENTO DES PIÈCES CONNETTERE LE PARTI

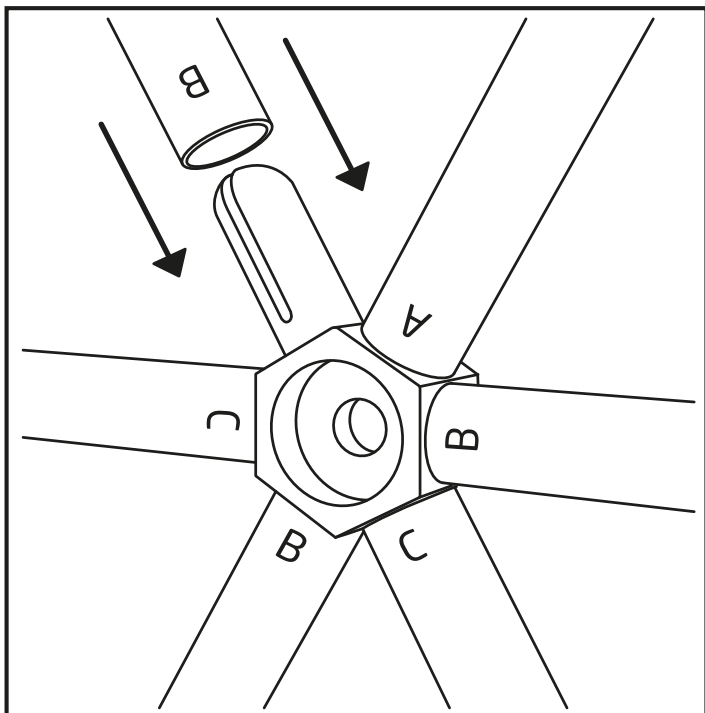

(FR) Mettez étroitement les parties communes dans les entretoises et assurez-vous qu'ils correspondent complètement.

(IT) Inserire le giunture nei puntoni e verificare che siano completamente incastrati.

FORMER LE CADRE FORMARE LA STRUTTURA

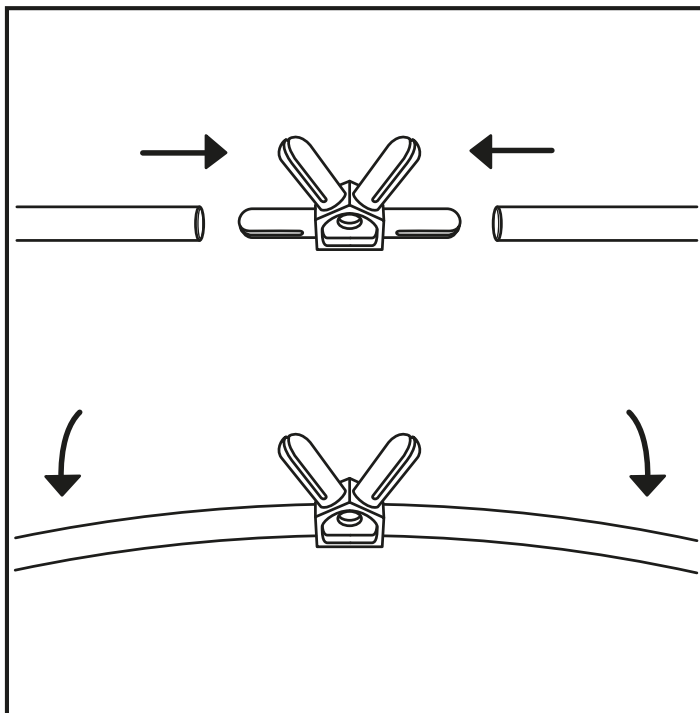

(FR) Une fois les montants reliés, ils vont plier légèrement pour créer une forme incurvée.

(IT) Poiché i puntoni sono collegati, si piegheranno leggermente per formare una figura curva.

SV

Kära kunder,

Förvara dessa instruktioner så att ni senare kan använda den. Om du ger denna produkt till andra, vara noga med att ge monteringsanvisning med.

Vi hoppas att du blir nöjd med produkten du har köpt.

Läs innan du börjar !

1. När du monterar stavnarna för skelettet till Garden Igloo följ anvisningarna i schemat.
2. Om lufttemperaturen är lägre än +10°C; håll duken vid rumstemperatur tills stavnarna till ramverket är sammanställt.
3. Innan du monterar, se till att marken är platt och hård för att ge stabilisering. Vid installation på underlag såsom sand, gräs eller lerig mark, delarna (klämmor, sandsäckar och metall) inte kan vara tillräckligt. I sådana fall rekommenderas att ni ger ytterligare grund.

Du kan titta på videon om montering på följande adress:
www.gardenigloo.com/pages/videos

NL

Geachte klant,

Bewaar deze instructies voor toekomstig gebruik. Als u dit product aan iemand anders zou geven voor gebruik, vergeet dan niet om deze montage-instructies mee te geven.

Hopelijk bent u volledig tevreden bent met uw aankoop.

Lees voordat u begint !

1. Monteer het frame/ skelet van Garden Igloo met behulp van de installatie diagram.
2. Indien de luchttemperatuur lager is dan +10°C, houdt dan de tentdoek/afdekhoe bij kamertemperatuur tot de montage van het frame/ skelet voltooid is.
3. Zorg ervoor dat de grond wordt geëgaliseerd en stevig voor verankering is, voor de montage. Zachte ondergrond zoals zand, grasland, modderige ondergronden, enz., is mogelijk niet stevig genoeg om de uitrusting (metalen klemmen en zandzakken) te bevestigen. In dergelijke gevallen wordt aanbevolen om voor een extra fundering te zorgen.

Bekijk de video-installatie op:
www.gardenigloo.com/pages/videos

SAMMANSÄTTNING DELAR DE ONDERDELEN VERBINDEN

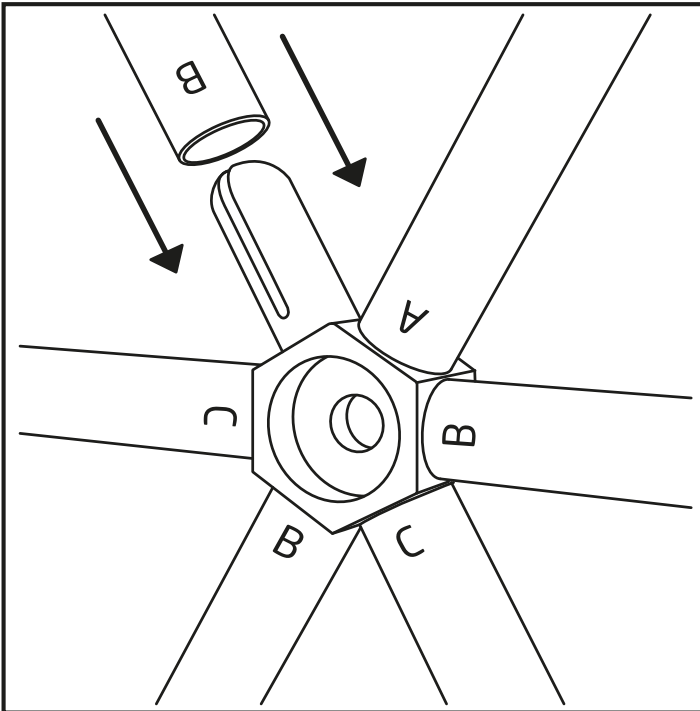

(SV) Placera fästelementen och stavar och se till att de är väl anslutna.

(NL) Leg de gezamenlijke onderdelen in de stutten strak en zorg ervoor dat ze volledig in elkaar passen.

FORMA RAMEN HET FRAME VORMEN

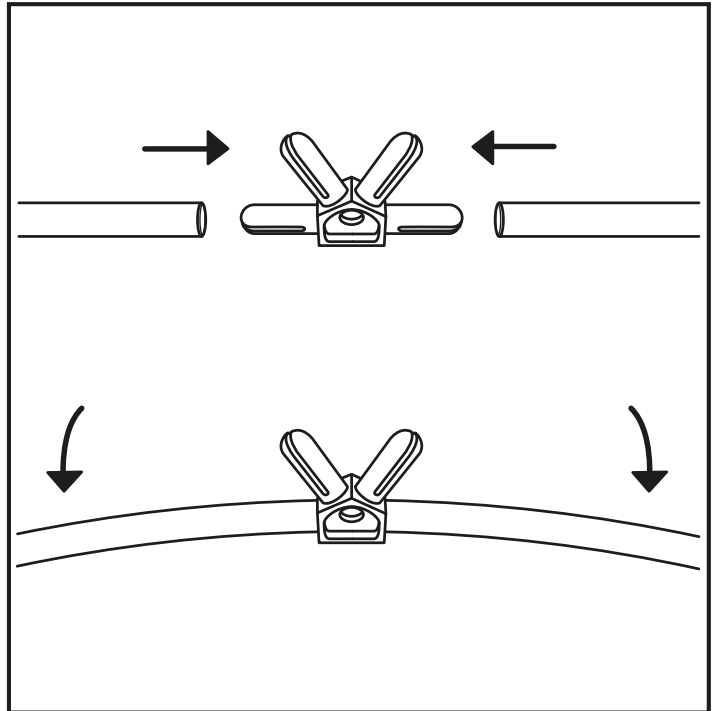

(SV) När stagen är fastsatta kommer de att böjas en aning för att forma en böjd ram.

(NL) Als de steunen verbonden zijn, buigen ze licht in een gebogen vorm.

DA

Kære kunder,

Opbevar denne instruktion så du senere vil kunne kigge på den. Hvis du giver dette produkt til andre, så husk at give monteringsvejledningen med.

Vi håber, at du bliver helt tilfreds med det produkt, du har købt.

Læs før du begynder !

1. Når du samler stængerne til skelettet til Garden Igloo så følg trinene i diagrammet.
2. Hvis lufttemperaturen er under +10°C; så opbevar dugen i ved stuetemperatur indtil stængerne til skelettet er sat sammen.
3. Inden du monterer, skal du sørge for at jorden er flad og hård for at give stabilisering. Ved opsættelse på underlag så som sand, græs eller mudret jord, kan delene (metal klemmer og sandsække) måske ikke være tilstrækkelige. I sådanne tilfælde anbefales det at sørge for et ekstra fundament.

Du kan se videoen om opsættelse på følgende adresse:
www.gardenigloo.com/pages/videos

HU

Kedves ügyfelünk,

Ezek az utasításokat jövőbeni felhasználás érdekében őrizze meg. Amennyiben ezt a terméket valaki másnak oda adják, ne felejtsek el összeszerelési utasításokkal együtt oda adni.

Reméljük teljesen elégedett tőlünk vásárolt termékkel.

Kezdés előtt olvassa el !

1. A Garden Igloo vázat összeszerelési ábrán lévő lépéseket követve szereljék össze.
2. Amennyiben hőmérséklet +10°C alatt van, addig a fedőt a váz összeszerelésének ideje alatt szoba hőmérsékleten tárolják.
3. Az összeszerelés előtt bizonyosodjanak meg róla, hogy a föld mennyire sík és szilárd, rögzítésre alkalmas-e. Homokos fűves, mocsáros területek rögzítő táskával hozott alkatrészek (metál gyűrű és homokzsákok) használatára lehet, hogy nem igazán alkalmasak. Ilyen esetekben plusz egy alapozást ajánlott.

Az összeszerelési videót az alábbi linken megtekinthetik:
www.gardenigloo.com/pages/videos

SÅDAN SAMLES DELENE ALKATRÉSZEK ÖSSZEKAPCSOLÁSA

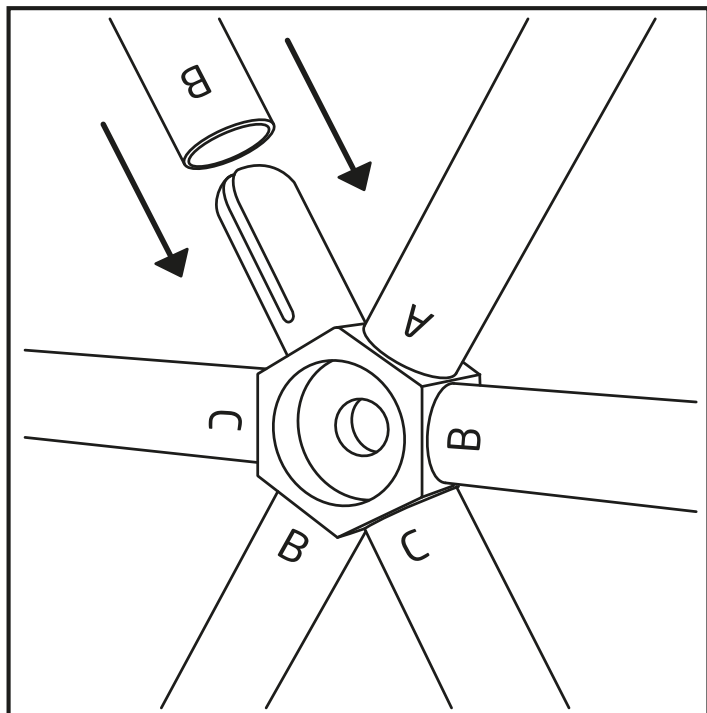

(DA) Placer tilslutningselementerne og snorene og sørg for, at de er **godt** forbundet.

(HU) Kapcsoló alkatrészeket feszítő karokra helyezték fel és bizonyosodjanak még róla, hogy ezek **teljesen** egymásra rögzítve vannak-e.

SÅDAN FORMES RAMMEN A TARTÓKERET KIALAKÍTÁSA

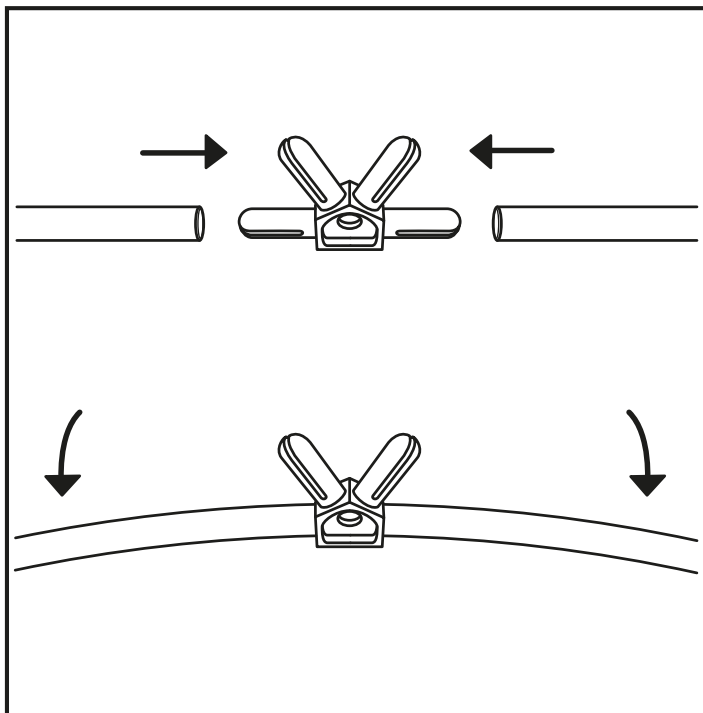

(DA) I det stiverne samles, bøjer de en smule, så der dannes en buet form.

(HU) Miután a rugós támasztékokat összeillesztették, kis hajlítással alakítsanak ki egy ívet.



EN It is recommended to anchor the base circle to the ground, before following steps. (p.30)

DE Bevor Sie die nächsten Schritte durchführen, empfehlen wir Ihnen, den Basiskreis im Boden zu verankern. (s.31)

FR Il est recommandé d'ancrer le cercle de base au sol avant de passer aux étapes suivantes. (p.32)

IT Si raccomanda di ancorare il cerchio della base al suolo, prima di effettuare i passaggi successivi. (p.33)

SV Vi rekommenderar att man fäster bascirkeln till marken före följande steg. (s.34)

NL Het wordt aangeraden om de basiscirkel aan de grond te bevestigen voordat u de volgende stappen uitvoert. (p.35)

DA Det anbefales at forankre bundcirklen på jorden, før de næste trin. (s.36)

HU A következő lépés megtétele előtt ajánlott a báziskör lecövekelése a talajhoz. (37 o.)

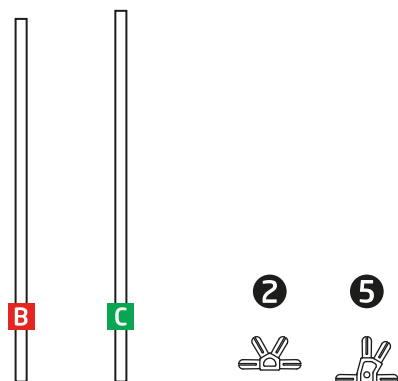
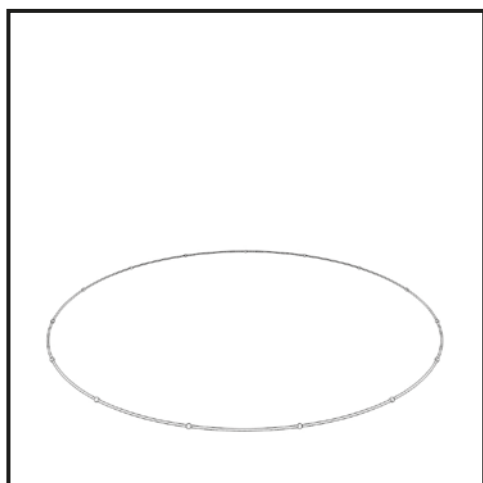
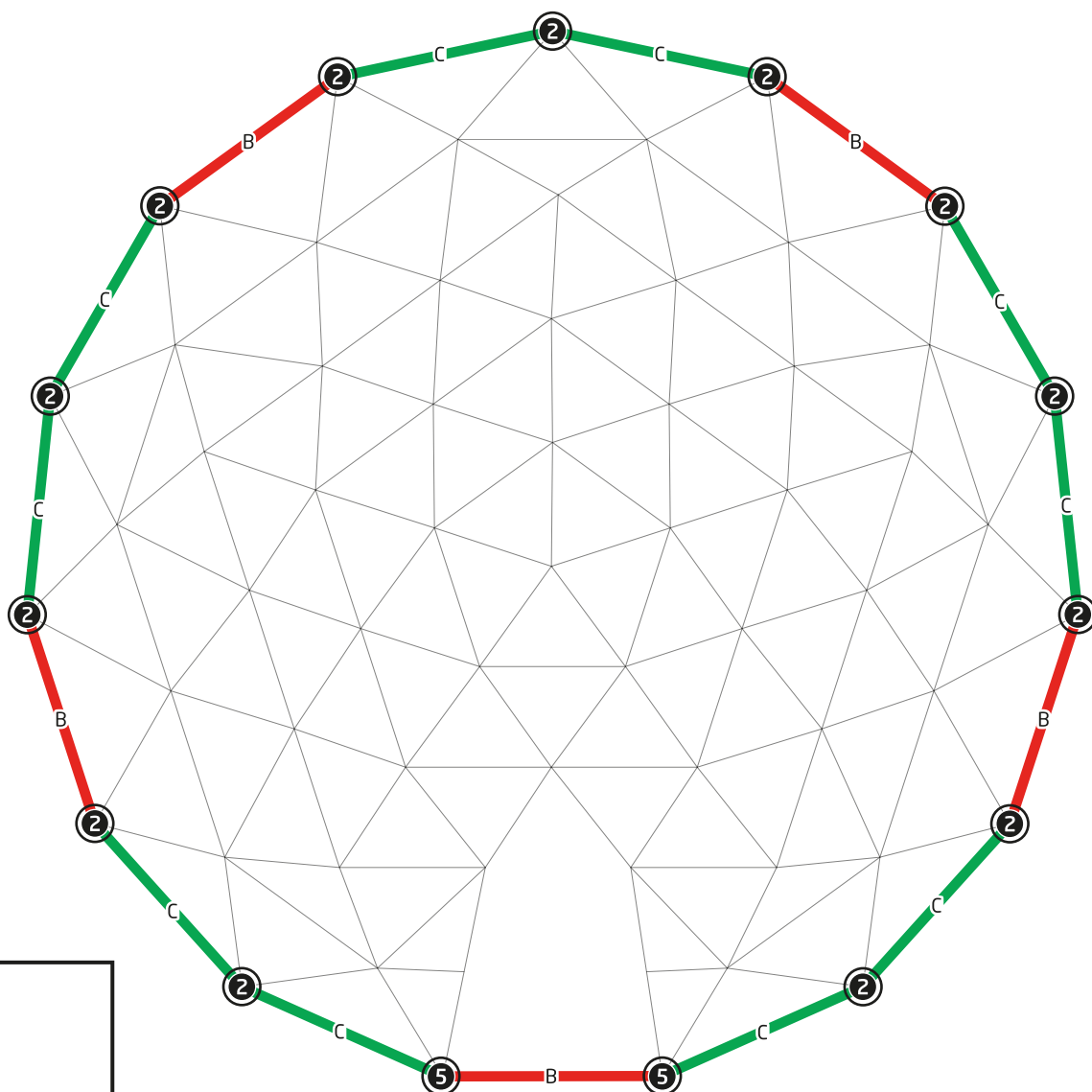

5x 10x 13x 2x

(EN) Connect the parts listed below to build a frame as shown in figure (top view) and proceed to the next step.

(DE) Verbinden Sie die unten aufgelisteten Teile zu einem Rahmen, wie in der Abbildung dargestellt (Ansicht von oben) und gehen Sie dann zum nächsten Schritt über.

(FR) Reliez les pièces indiquées ci-dessous pour construire une structure comme celle de l'illustration (vue en plan) et passez à l'étape suivante.

(IT) Collegare le parti elencate qui sotto per montare una struttura come indicato nella figura (vista dall'alto) e continuare con il passaggio successivo.

(SV) Sätt sammandelarnanedantill en ram som figuren visar (överst) och gå vidare till nästa steg.

(NL) Verbind de onderstaande onderdelen om het frame te bouwen zoals getoond wordt in de afbeelding (bovenaanzicht) en ga verder met de volgende stap.

(DA) Saml de herunder anførte dele, så der bygges en ramme, som vist på illustrationen (set oppefra), og gå videre til næste trin.

(HU) A tartó-keret megépítéséhez csatlakoztassa az alábbi alkatrészeket egymáshoz (lásd felülnézeti ábrát) majd folytassa a következő lépéssel.

2

TOP VIEW DIAGRAM / GRAFIK – ANSICHT VON OBEN / SCHÉMA AVEC VUE EN PLAN / VISTA DALL'ALTO
ÖVERSTA BILDEN / TEKENING BOVENAANZICHT / SET FRA OVEN / FELÜLNÉZETI ÁBRA

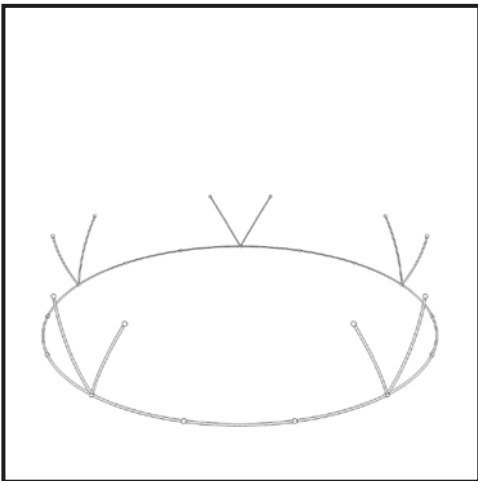
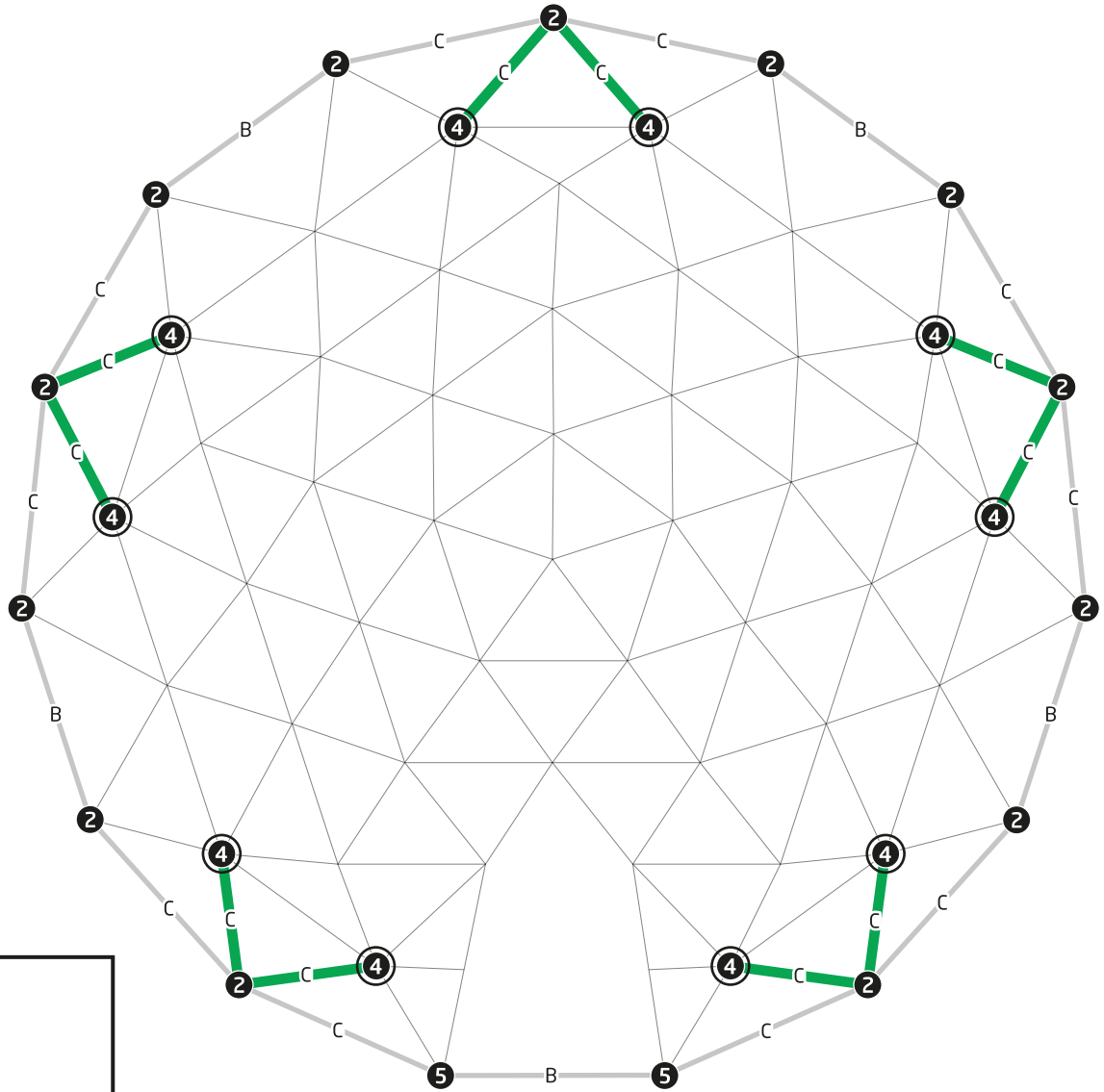

10x



10x

- (EN) Connect the parts listed below to build a frame as shown in figure (top view) and proceed to the next step.
- (DE) Verbinden Sie die unten aufgelisteten Teile zu einem Rahmen, wie in der Abbildung dargestellt (Ansicht von oben) und gehen Sie dann zum nächsten Schritt über.
- (FR) Reliez les pièces indiquées ci-dessous pour construire une structure comme celle de l'illustration (vue en plan) et passez à l'étape suivante.
- (IT) Collegare le parti elencate qui sotto per montare una struttura come indicato nella figura (vista dall'alto) e continuare con il passaggio successivo.
- (SV) Sätt sammandelarnanedantill en ram som figuren visar (överst) och gå vidare till nästa steg.
- (NL) Verbind de onderstaande onderdelen om het frame te bouwen zoals getoond wordt in de afbeelding (bovenaanzicht) en ga verder met de volgende stap.
- (DA) Saml de herunder anførte dele, så der bygges en ramme, som vist på illustrationen (set oppefra), og gå videre til næste trin.
- (HU) A tartó-keret megépítéséhez csatlakoztassa az alábbi alkatrészeket egymáshoz (lásd felülnézeti ábrát) majd folytassa a következő lépéssel.

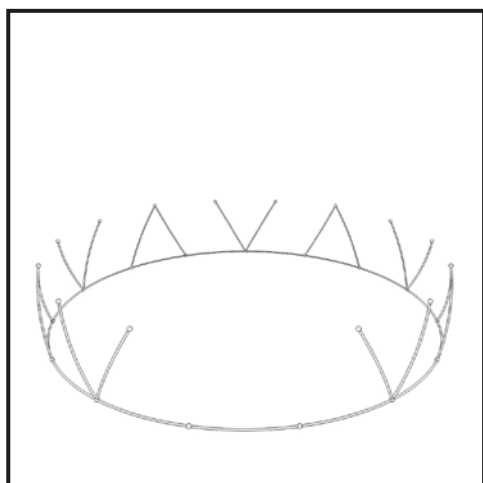
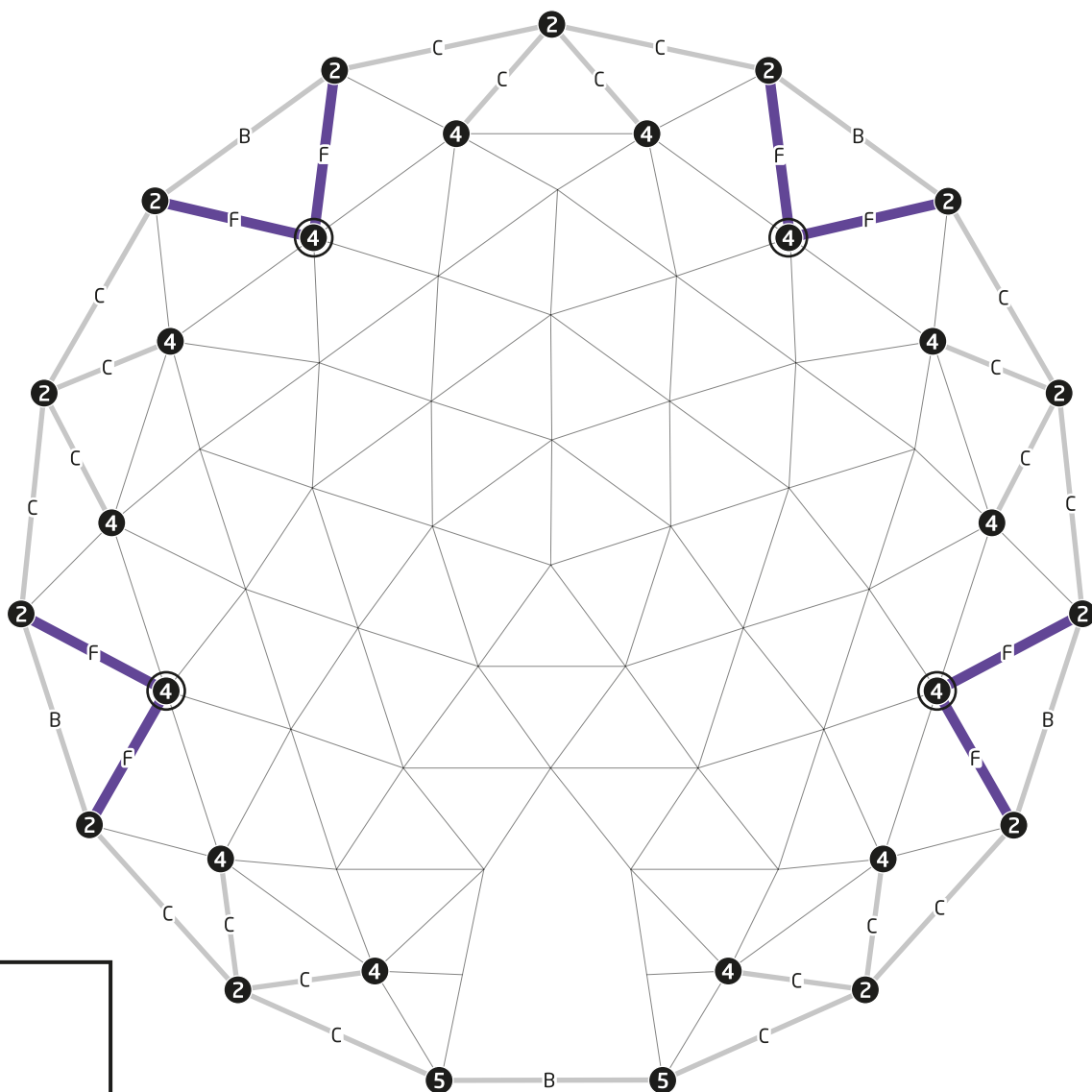

8x



4x

- (EN) Connect the parts listed below to build a frame as shown in figure (top view) and proceed to the next step.
- (DE) Verbinden Sie die unten aufgelisteten Teile zu einem Rahmen, wie in der Abbildung dargestellt (Ansicht von oben) und gehen Sie dann zum nächsten Schritt über.
- (FR) Reliez les pièces indiquées ci-dessous pour construire une structure comme celle de l'illustration (vue en plan) et passez à l'étape suivante.
- (IT) Collegare le parti elencate qui sotto per montare una struttura come indicato nella figura (vista dall'alto) e continuare con il passaggio successivo.
- (SV) Sätt sammandelarnanedantill en ram som figuren visar (överst) och gå vidare till nästa steg.
- (NL) Verbind de onderstaande onderdelen om het frame te bouwen zoals getoond wordt in de afbeelding (bovenaanzicht) en ga verder met de volgende stap.
- (DA) Saml de herunder anførte dele, så der bygges en ramme, som vist på illustrationen (set oppefra), og gå videre til næste trin.
- (HU) A tartó-keret megépítéséhez csatlakoztassa az alábbi alkatrészeket egymáshoz (lásd felülnézeti ábrát) majd folytassa a következő lépéssel.

4

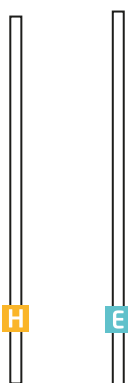
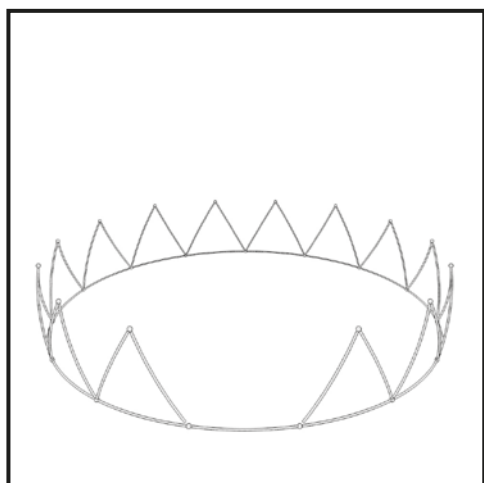
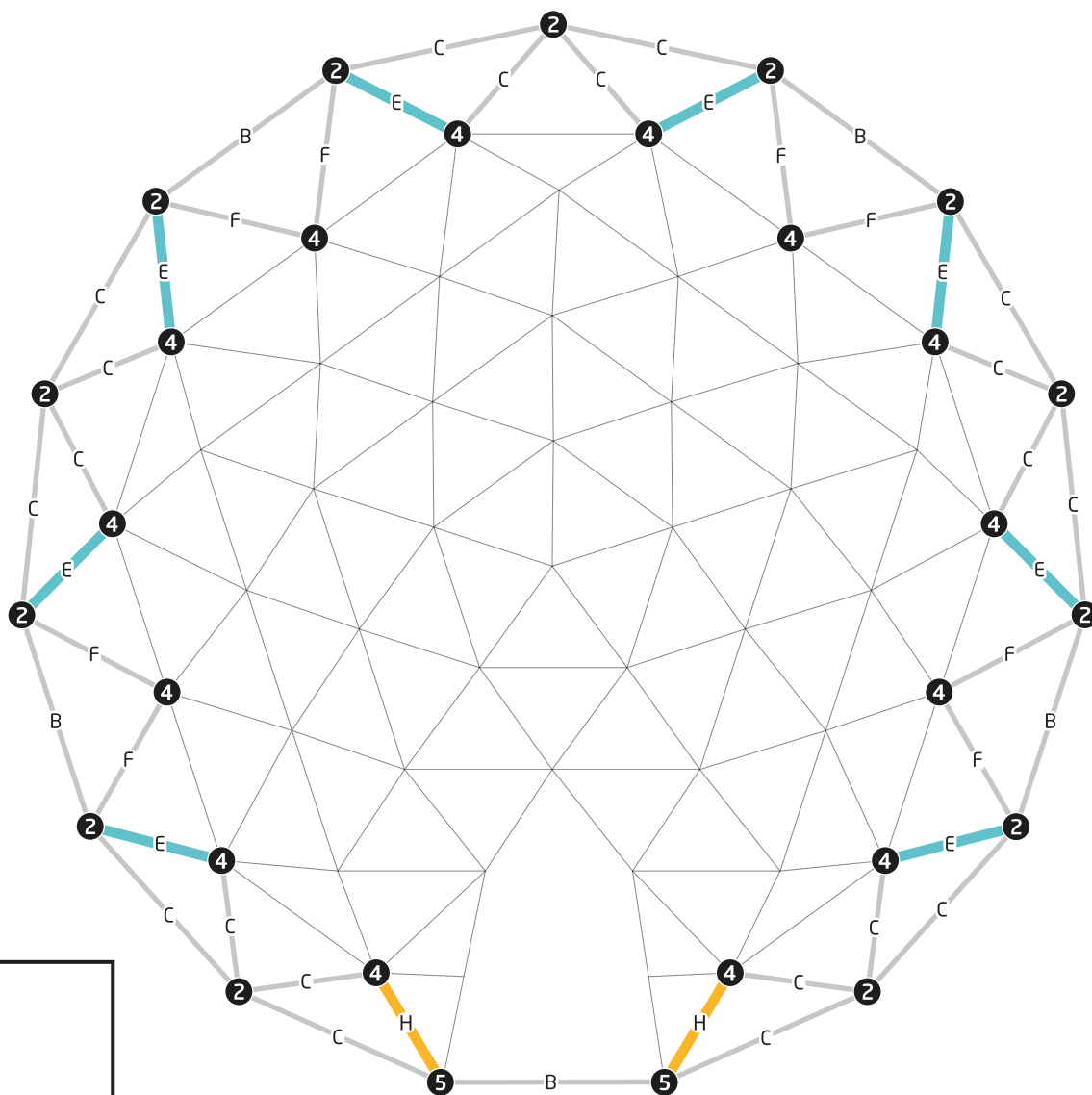

2x

8x

- (EN) Connect the parts listed below to build a frame as shown in figure (top view) and proceed to the next step.
- (DE) Verbinden Sie die unten aufgelisteten Teile zu einem Rahmen, wie in der Abbildung dargestellt (Ansicht von oben) und gehen Sie dann zum nächsten Schritt über.
- (FR) Reliez les pièces indiquées ci-dessous pour construire une structure comme celle de l'illustration (vue en plan) et passez à l'étape suivante.
- (IT) Collegare le parti elencate qui sotto per montare una struttura come indicato nella figura (vista dall'alto) e continuare con il passaggio successivo.
- (SV) Sätt sammandelarnanedantill en ram som figuren visar (överst) och gå vidare till nästa steg.
- (NL) Verbind de onderstaande onderdelen om het frame te bouwen zoals getoond wordt in de afbeelding (bovenaanzicht) en ga verder met de volgende stap.
- (DA) Saml de herunder anførte dele, så der bygges en ramme, som vist på illustrationen (set oppefra), og gå videre til næste trin.
- (HU) A tartó-keret megépítéséhez csatlakoztassa az alábbi alkatrészeket egymáshoz (lásd felülnézeti ábrát) majd folytassa a következő lépéssel.

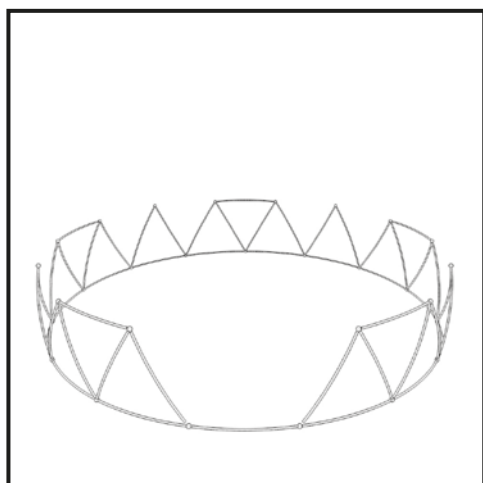
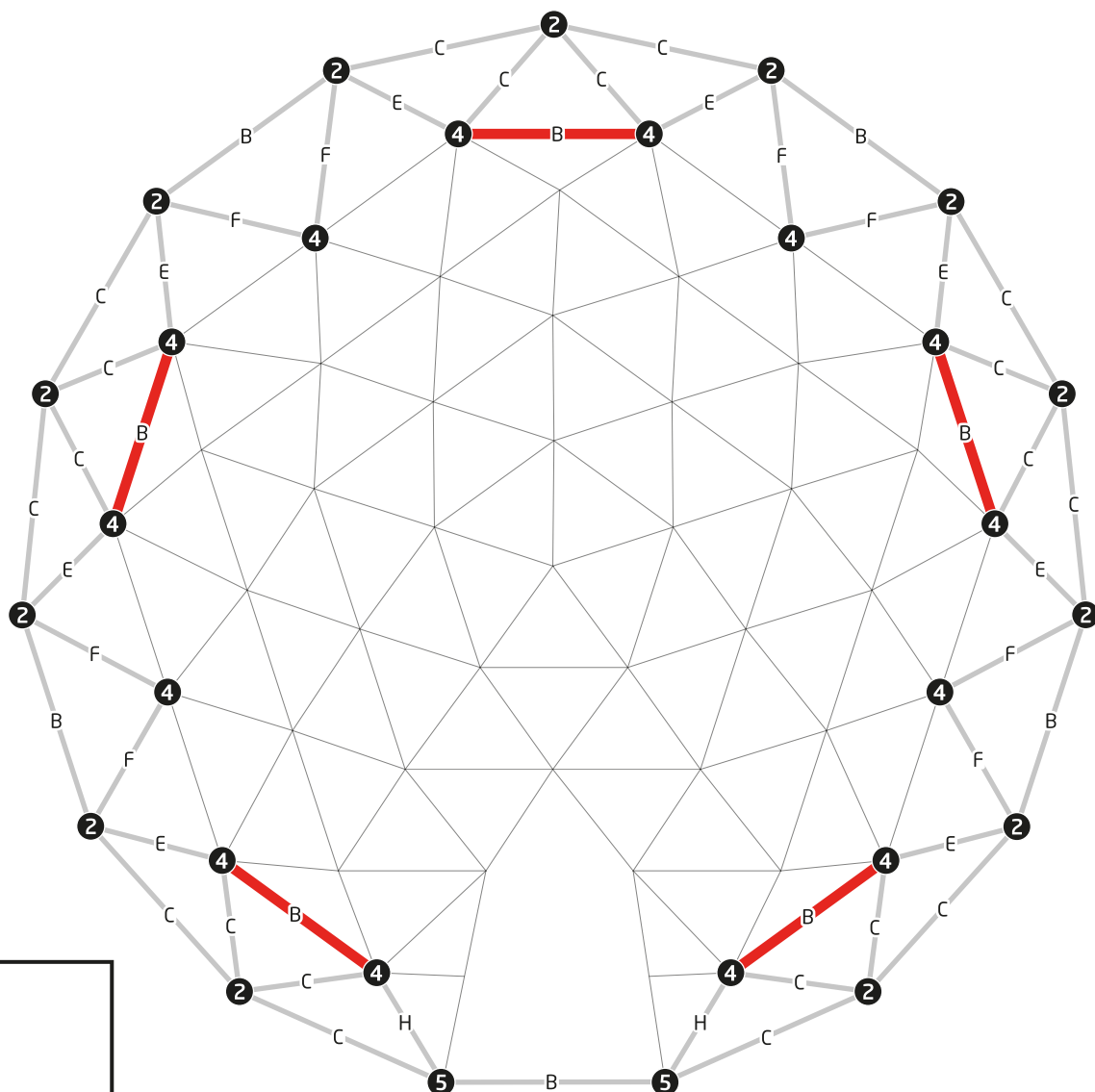

5x

- (EN) Connect the parts listed below to build a frame as shown in figure (top view) and proceed to the next step.
- (DE) Verbinden Sie die unten aufgelisteten Teile zu einem Rahmen, wie in der Abbildung dargestellt (Ansicht von oben) und gehen Sie dann zum nächsten Schritt über.
- (FR) Reliez les pièces indiquées ci-dessous pour construire une structure comme celle de l'illustration (vue en plan) et passez à l'étape suivante.
- (IT) Collegare le parti elencate qui sotto per montare una struttura come indicato nella figura (vista dall'alto) e continuare con il passaggio successivo.
- (SV) Sätt sammandelarnanedantill en ram som figuren visar (överst) och gå vidare till nästa steg.
- (NL) Verbind de onderstaande onderdelen om het frame te bouwen zoals getoond wordt in de afbeelding (bovenaanzicht) en ga verder met de volgende stap.
- (DA) Saml de herunder anførte dele, så der bygges en ramme, som vist på illustrationen (set oppefra), og gå videre til næste trin.
- (HU) A tartó-keret megépítéséhez csatlakoztassa az alábbi alkatrészeket egymáshoz (lásd felülnézeti ábrát) majd folytassa a következő lépéssel.

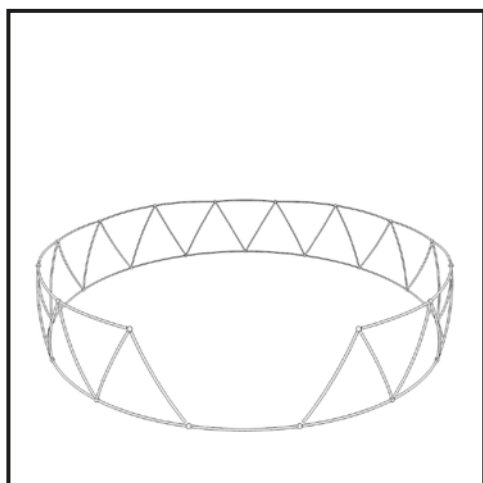
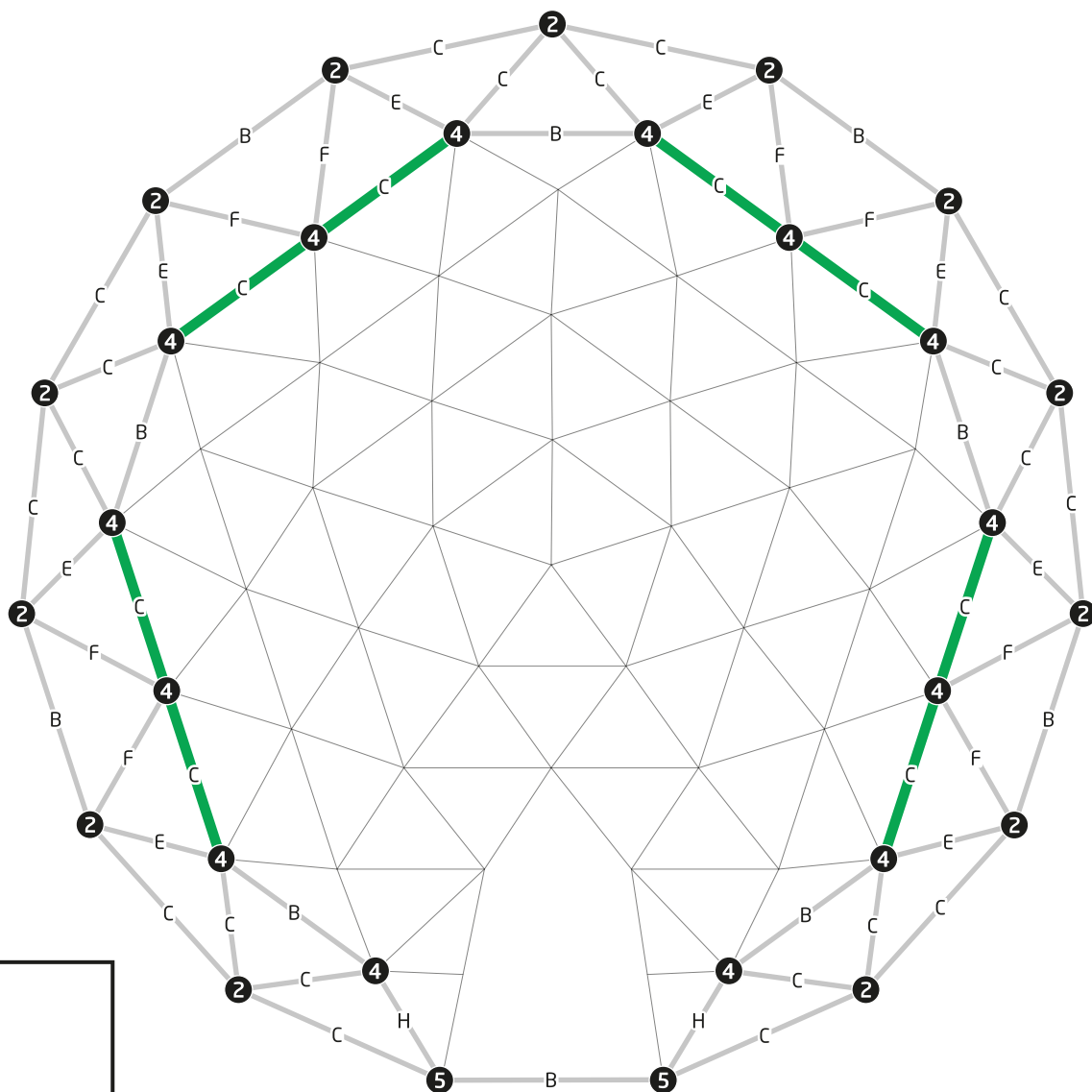

8x

- (EN) Connect the parts listed below to build a frame as shown in figure (top view) and proceed to the next step.
- (DE) Verbinden Sie die unten aufgelisteten Teile zu einem Rahmen, wie in der Abbildung dargestellt (Ansicht von oben) und gehen Sie dann zum nächsten Schritt über.
- (FR) Reliez les pièces indiquées ci-dessous pour construire une structure comme celle de l'illustration (vue en plan) et passez à l'étape suivante.
- (IT) Collegare le parti elencate qui sotto per montare una struttura come indicato nella figura (vista dall'alto) e continuare con il passaggio successivo.
- (SV) Sätt sammandelarnanedantill en ram som figuren visar (överst) och gå vidare till nästa steg.
- (NL) Verbind de onderstaande onderdelen om het frame te bouwen zoals getoond wordt in de afbeelding (bovenaanzicht) en ga verder met de volgende stap.
- (DA) Saml de herunder anførte dele, så der bygges en ramme, som vist på illustrationen (set oppefra), og gå videre til næste trin.
- (HU) A tartó-keret megépítéséhez csatlakoztassa az alábbi alkatrészeket egymáshoz (lásd felülnézeti ábrát) majd folytassa a következő lépéssel.

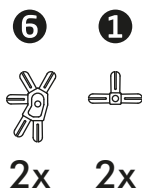
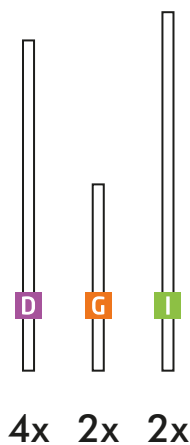
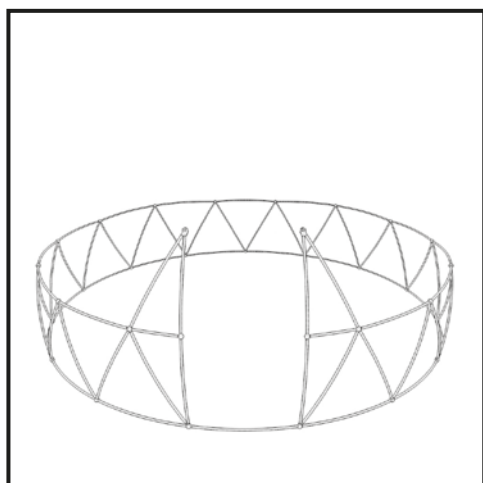
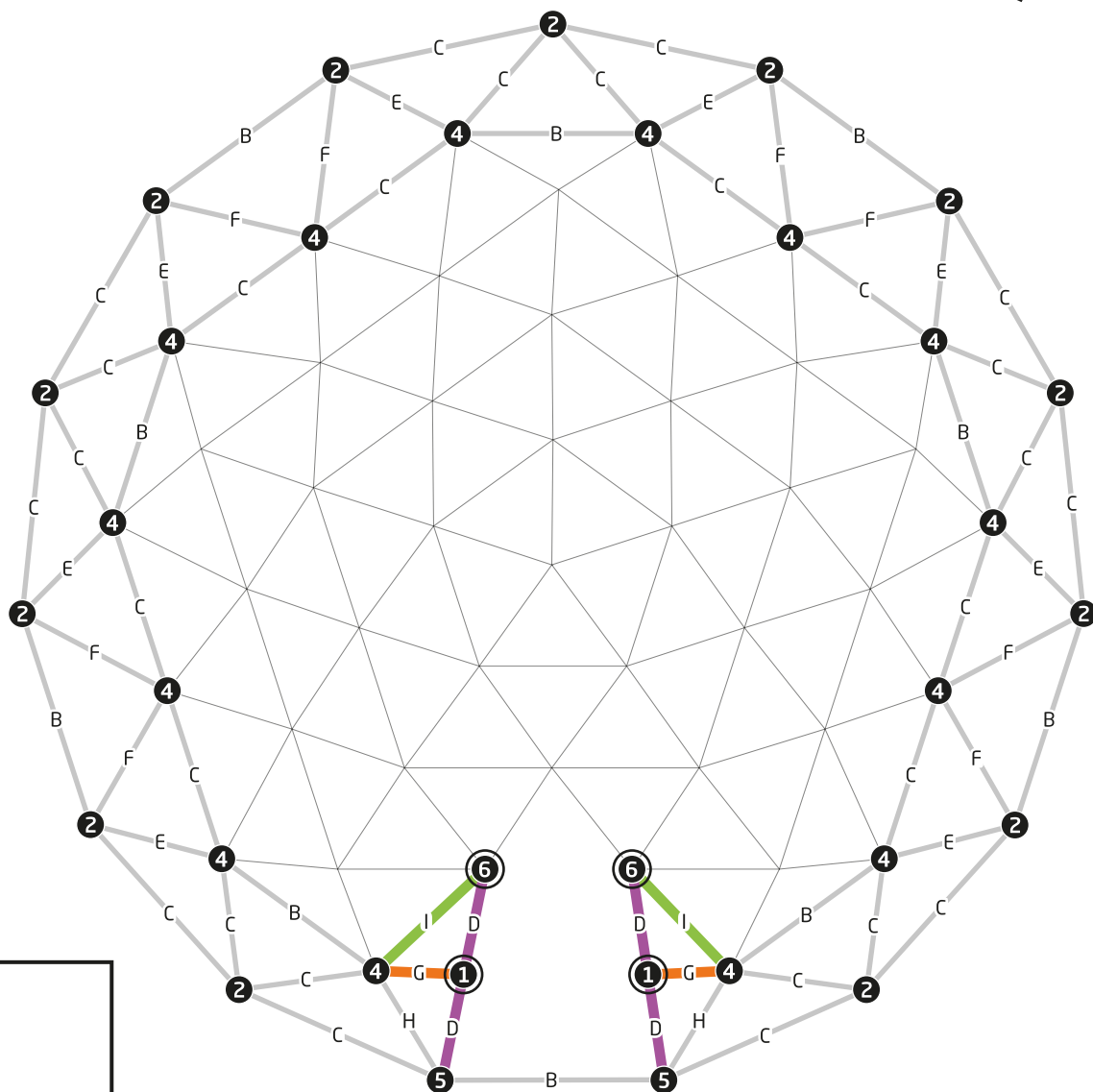

- (EN) Connect the parts listed below to build a frame as shown in figure (top view) and proceed to the next step.
- (DE) Verbinden Sie die unten aufgelisteten Teile zu einem Rahmen, wie in der Abbildung dargestellt (Ansicht von oben) und gehen Sie dann zum nächsten Schritt über.
- (FR) Reliez les pièces indiquées ci-dessous pour construire une structure comme celle de l'illustration (vue en plan) et passez à l'étape suivante.
- (IT) Collegare le parti elencate qui sotto per montare una struttura come indicato nella figura (vista dall'alto) e continuare con il passaggio successivo.
- (SV) Sätt sammandelarnanedantill en ram som figuren visar (överst) och gå vidare till nästa steg.
- (NL) Verbind de onderstaande onderdelen om het frame te bouwen zoals getoond wordt in de afbeelding (bovenaanzicht) en ga verder met de volgende stap.
- (DA) Saml de herunder anførte dele, så der bygges en ramme, som vist på illustrationen (set oppefra), og gå videre til næste trin.
- (HU) A tartó-keret megépítéséhez csatlakoztassa az alábbi alkatrészeket egymáshoz (lásd felülnézeti ábrát) majd folytassa a következő lépéssel.

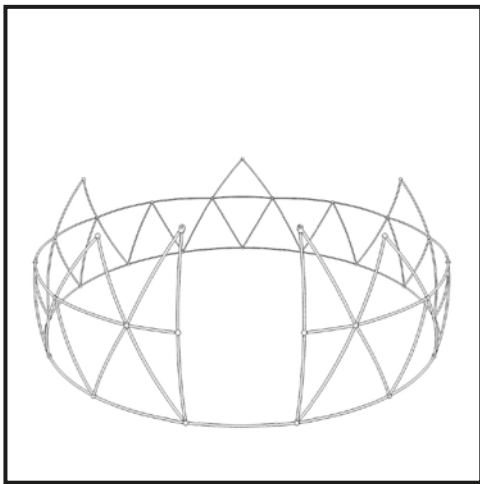
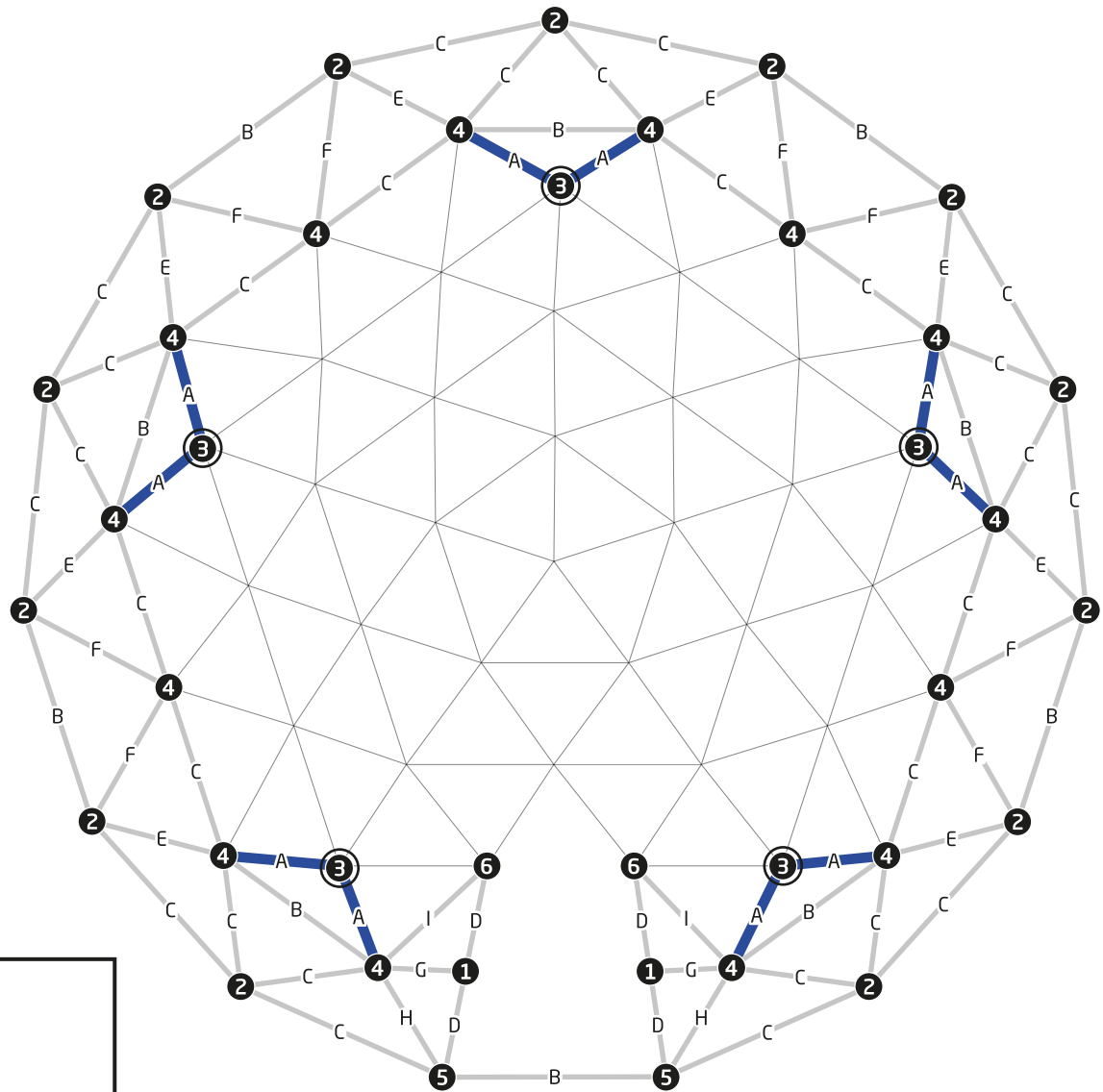

- (EN) Connect the parts listed below to build a frame as shown in figure (top view) and proceed to the next step.
- (DE) Verbinden Sie die unten aufgelisteten Teile zu einem Rahmen, wie in der Abbildung dargestellt (Ansicht von oben) und gehen Sie dann zum nächsten Schritt über.
- (FR) Reliez les pièces indiquées ci-dessous pour construire une structure comme celle de l'illustration (vue en plan) et passez à l'étape suivante.
- (IT) Collegare le parti elencate qui sotto per montare una struttura come indicato nella figura (vista dall'alto) e continuare con il passaggio successivo.
- (SV) Sätt sammandelarnanedantill en ram som figuren visar (överst) och gå vidare till nästa steg.
- (NL) Verbind de onderstaande onderdelen om het frame te bouwen zoals getoond wordt in de afbeelding (bovenaanzicht) en ga verder met de volgende stap.
- (DA) Saml de herunder anførte dele, så der bygges en ramme, som vist på illustrationen (set oppefra), og gå videre til næste trin.
- (HU) A tartó-keret megépítéséhez csatlakoztassa az alábbi alkatrészeket egymáshoz (lásd felülnézeti ábrát) majd folytassa a következő lépéssel.



10x

3



5x

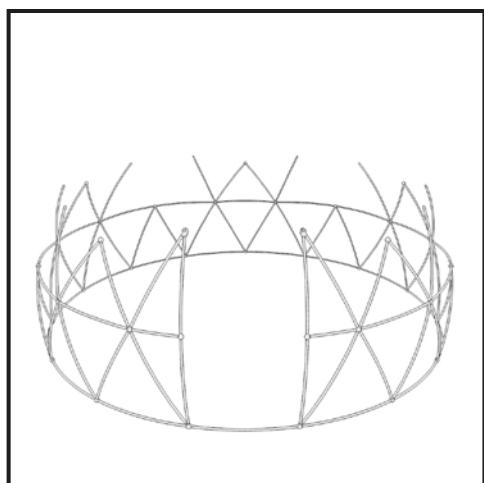
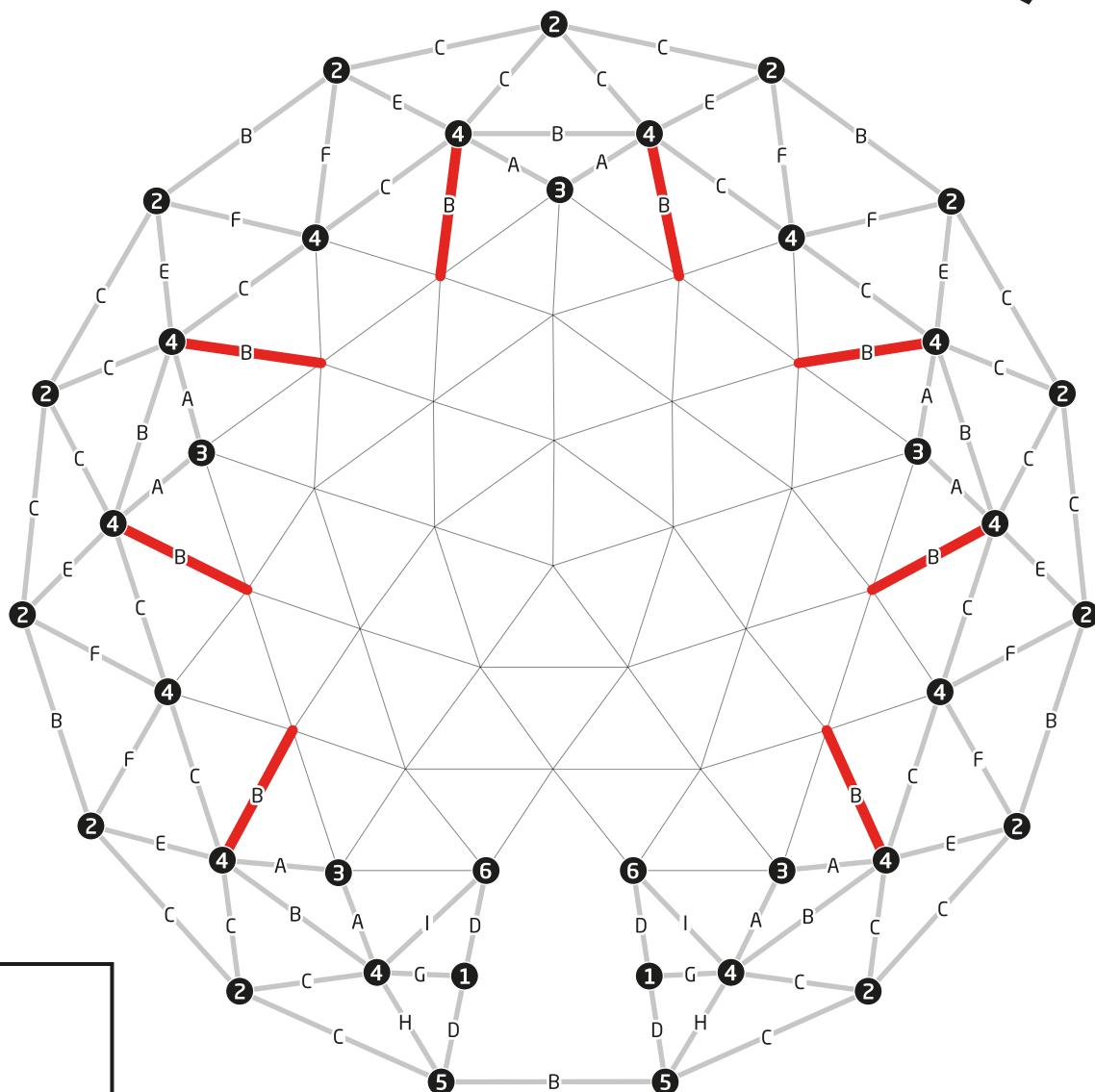

8x

- (EN) Connect the parts listed below to build a frame as shown in figure (top view) and proceed to the next step.
- (DE) Verbinden Sie die unten aufgelisteten Teile zu einem Rahmen, wie in der Abbildung dargestellt (Ansicht von oben) und gehen Sie dann zum nächsten Schritt über.
- (FR) Reliez les pièces indiquées ci-dessous pour construire une structure comme celle de l'illustration (vue en plan) et passez à l'étape suivante.
- (IT) Collegare le parti elencate qui sotto per montare una struttura come indicato nella figura (vista dall'alto) e continuare con il passaggio successivo.
- (SV) Sätt sammandelarnanedantill en ram som figuren visar (överst) och gå vidare till nästa steg.
- (NL) Verbind de onderstaande onderdelen om het frame te bouwen zoals getoond wordt in de afbeelding (bovenaanzicht) en ga verder met de volgende stap.
- (DA) Saml de herunder anførte dele, så der bygges en ramme, som vist på illustrationen (set oppefra), og gå videre til næste trin.
- (HU) A tartó-keret megépítéséhez csatlakoztassa az alábbi alkatrészeket egymáshoz (lásd felülnézeti ábrát) majd folytassa a következő lépéssel.

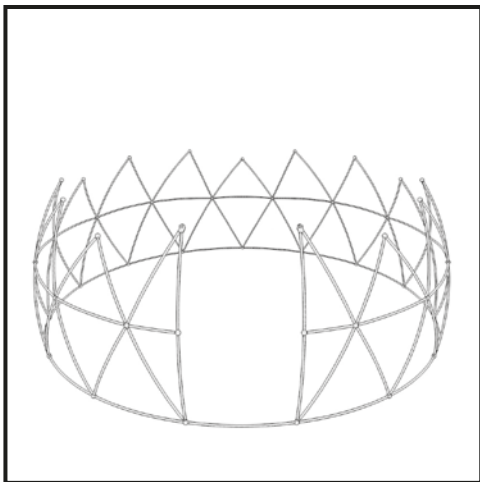
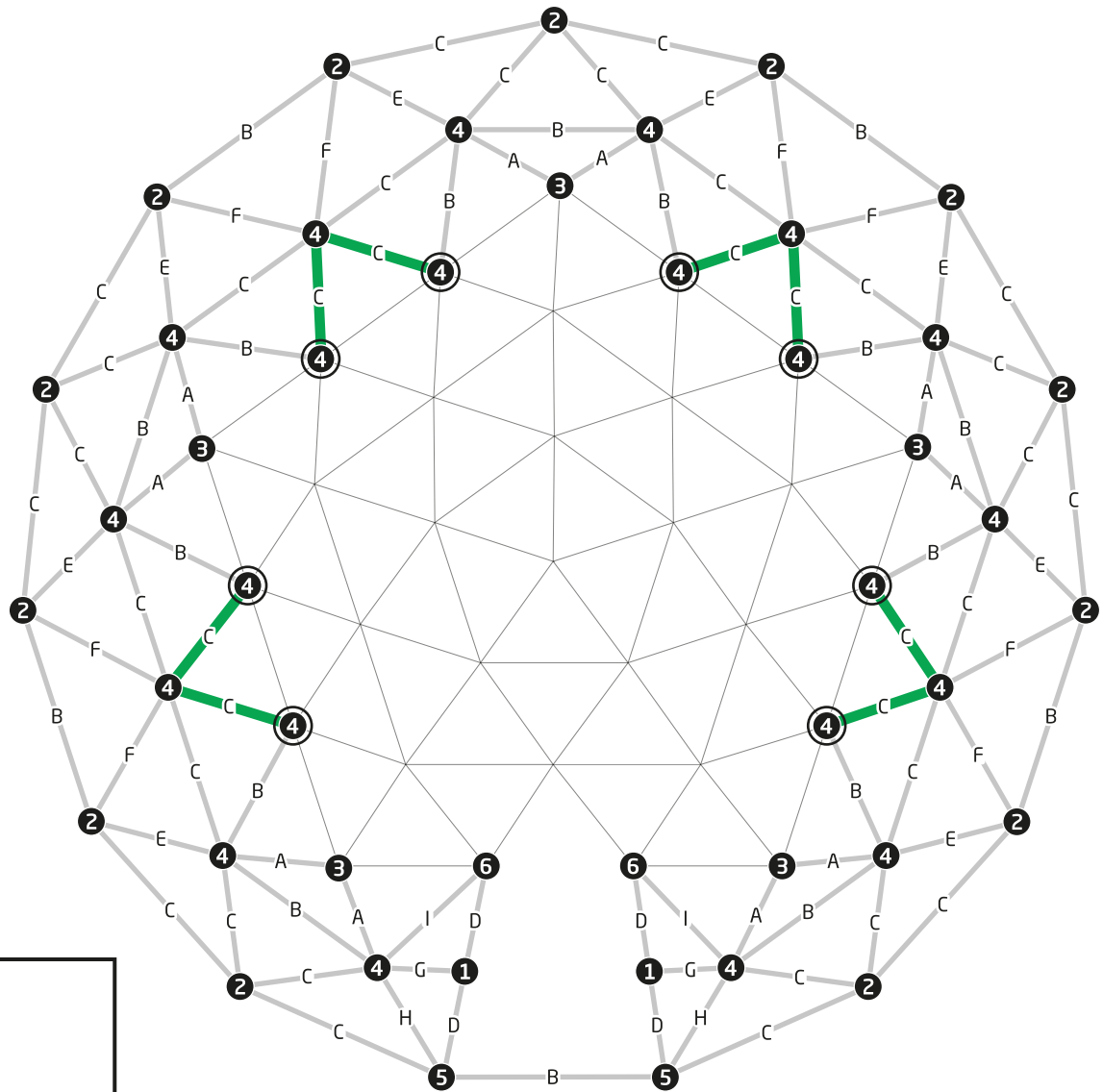

8x

4



8x

- (EN) Connect the parts listed below to build a frame as shown in figure (top view) and proceed to the next step.
- (DE) Verbinden Sie die unten aufgelisteten Teile zu einem Rahmen, wie in der Abbildung dargestellt (Ansicht von oben) und gehen Sie dann zum nächsten Schritt über.
- (FR) Reliez les pièces indiquées ci-dessous pour construire une structure comme celle de l'illustration (vue en plan) et passez à l'étape suivante.
- (IT) Collegare le parti elencate qui sotto per montare una struttura come indicato nella figura (vista dall'alto) e continuare con il passaggio successivo.
- (SV) Sätt sammandelarnanedantill en ram som figuren visar (överst) och gå vidare till nästa steg.
- (NL) Verbind de onderstaande onderdelen om het frame te bouwen zoals getoond wordt in de afbeelding (bovenaanzicht) en ga verder met de volgende stap.
- (DA) Saml de herunder anførte dele, så der bygges en ramme, som vist på illustrationen (set oppefra), og gå videre til næste trin.
- (HU) A tartó-keret megépítéséhez csatlakoztassa az alábbi alkatrészeket egymáshoz (lásd felülnézeti ábrát) majd folytassa a következő lépéssel.

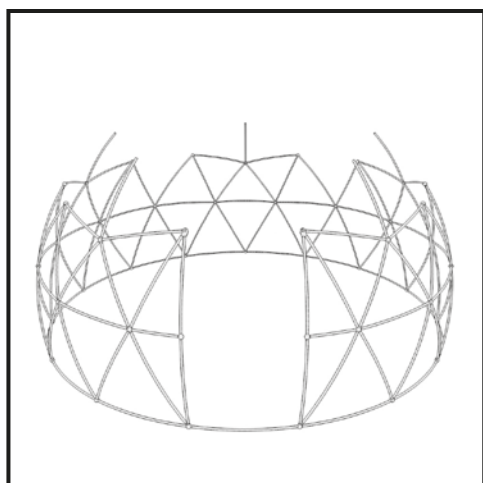
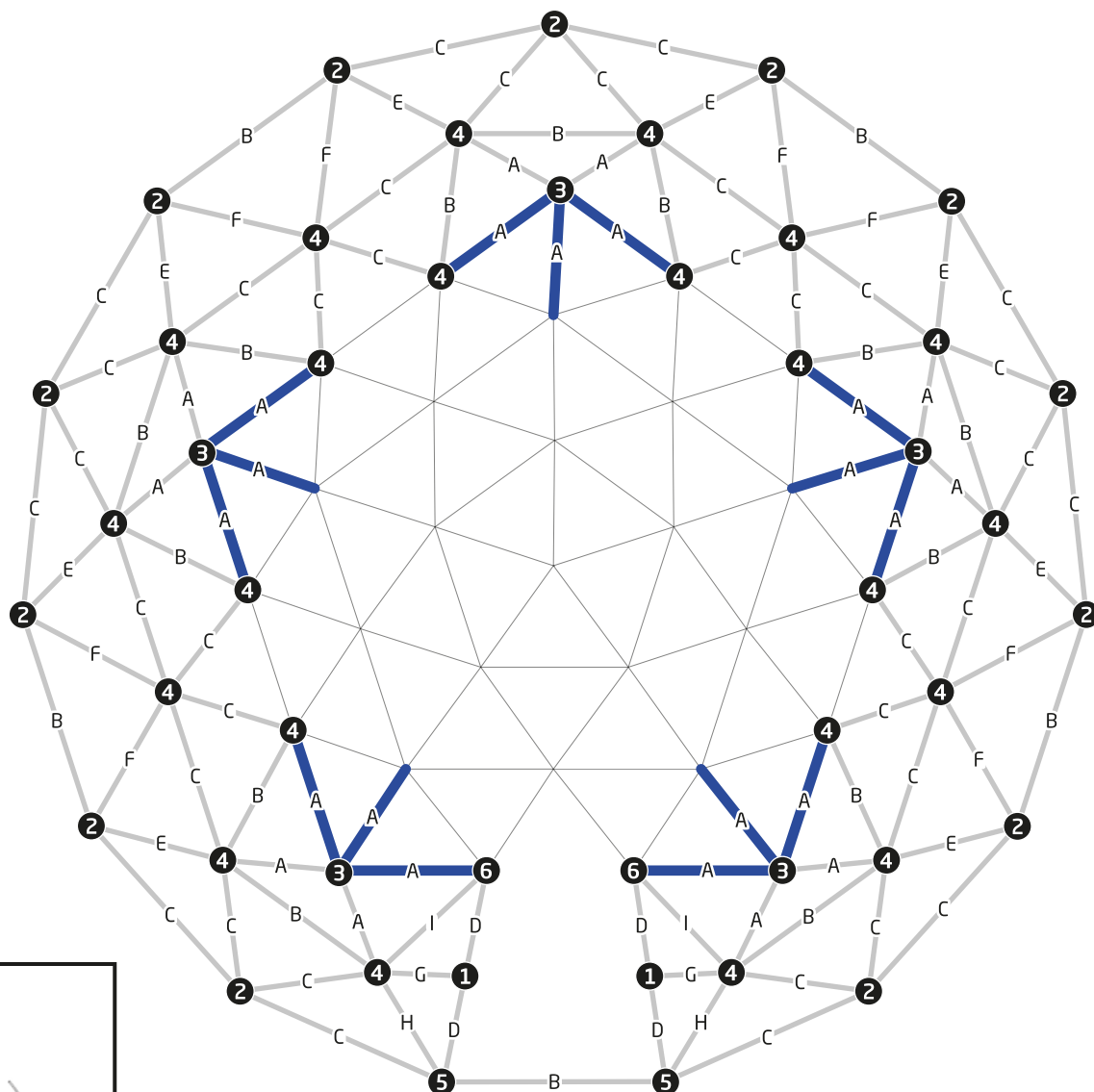

- (EN) Connect the parts listed below to build a frame as shown in figure (top view) and proceed to the next step.
- (DE) Verbinden Sie die unten aufgelisteten Teile zu einem Rahmen, wie in der Abbildung dargestellt (Ansicht von oben) und gehen Sie dann zum nächsten Schritt über.
- (FR) Reliez les pièces indiquées ci-dessous pour construire une structure comme celle de l'illustration (vue en plan) et passez à l'étape suivante.
- (IT) Collegare le parti elencate qui sotto per montare una struttura come indicato nella figura (vista dall'alto) e continuare con il passaggio successivo.
- (SV) Sätt sammandelarnanedantill en ram som figuren visar (överst) och gå vidare till nästa steg.
- (NL) Verbind de onderstaande onderdelen om het frame te bouwen zoals getoond wordt in de afbeelding (bovenaanzicht) en ga verder met de volgende stap.
- (DA) Saml de herunder anførte dele, så der bygges en ramme, som vist på illustrationen (set oppefra), og gå videre til næste trin.
- (HU) A tartó-keret megépítéséhez csatlakoztassa az alábbi alkatrészeket egymáshoz (lásd felülnézeti ábrát) majd folytassa a következő lépéssel.



15x

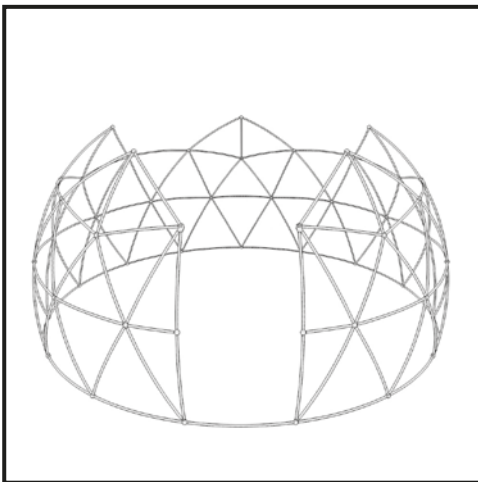
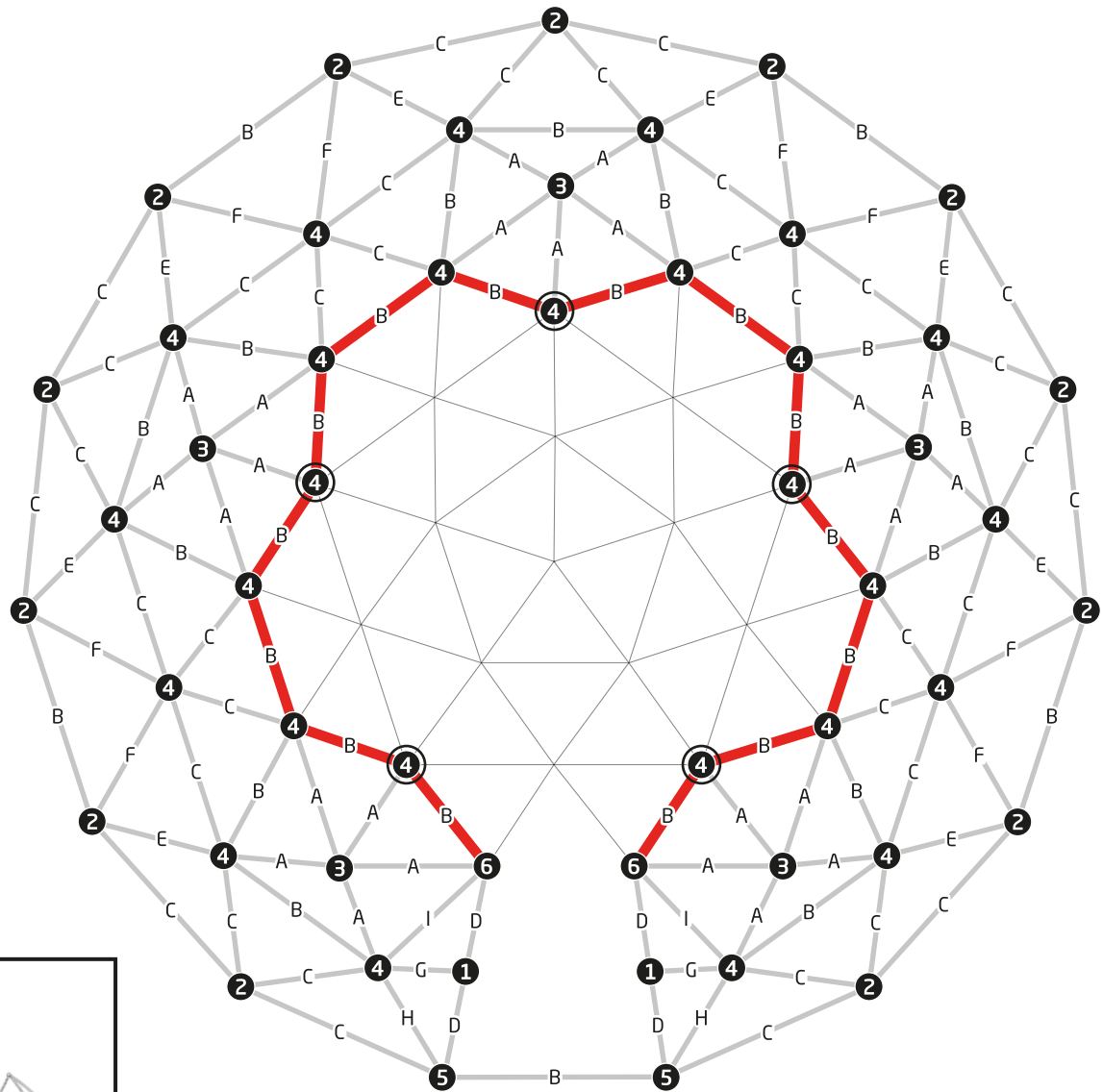

14x



5x

- (EN) Connect the parts listed below to build a frame as shown in figure (top view) and proceed to the next step.
- (DE) Verbinden Sie die unten aufgelisteten Teile zu einem Rahmen, wie in der Abbildung dargestellt (Ansicht von oben) und gehen Sie dann zum nächsten Schritt über.
- (FR) Reliez les pièces indiquées ci-dessous pour construire une structure comme celle de l'illustration (vue en plan) et passez à l'étape suivante.
- (IT) Collegare le parti elencate qui sotto per montare una struttura come indicato nella figura (vista dall'alto) e continuare con il passaggio successivo.
- (SV) Sätt sammandelarnanedantill en ram som figuren visar (överst) och gå vidare till nästa steg.
- (NL) Verbind de onderstaande onderdelen om het frame te bouwen zoals getoond wordt in de afbeelding (bovenaanzicht) en ga verder met de volgende stap.
- (DA) Saml de herunder anførte dele, så der bygges en ramme, som vist på illustrationen (set oppefra), og gå videre til næste trin.
- (HU) A tartó-keret megépítéséhez csatlakoztassa az alábbi alkatrészeket egymáshoz (lásd felülnézeti ábrát) majd folytassa a következő lépéssel.

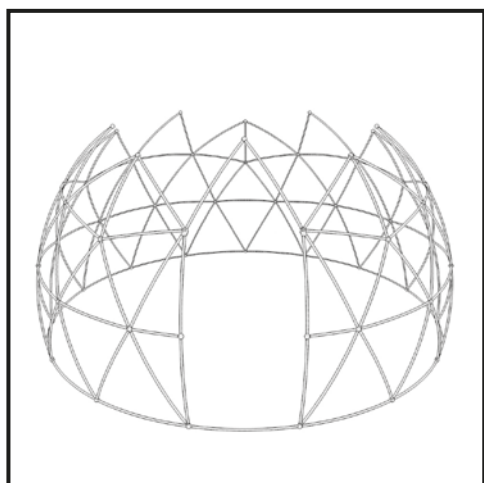
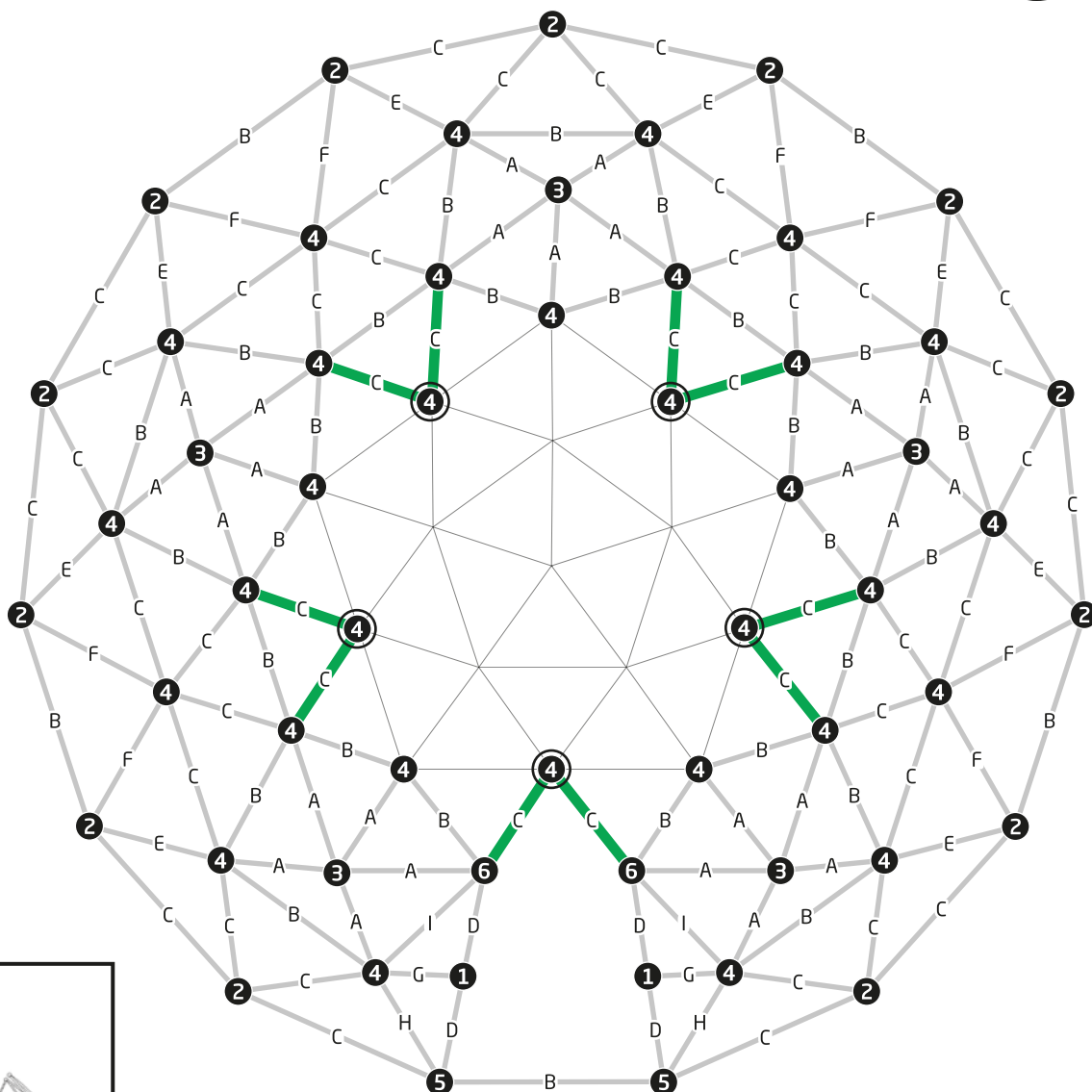

10x

4



5x

- (EN) Connect the parts listed below to build a frame as shown in figure (top view) and proceed to the next step.
- (DE) Verbinden Sie die unten aufgelisteten Teile zu einem Rahmen, wie in der Abbildung dargestellt (Ansicht von oben) und gehen Sie dann zum nächsten Schritt über.
- (FR) Reliez les pièces indiquées ci-dessous pour construire une structure comme celle de l'illustration (vue en plan) et passez à l'étape suivante.
- (IT) Collegare le parti elencate qui sotto per montare una struttura come indicato nella figura (vista dall'alto) e continuare con il passaggio successivo.
- (SV) Sätt sammandelarnanedantill en ram som figuren visar (överst) och gå vidare till nästa steg.
- (NL) Verbind de onderstaande onderdelen om het frame te bouwen zoals getoond wordt in de afbeelding (bovenaanzicht) en ga verder met de volgende stap.
- (DA) Saml de herunder anførte dele, så der bygges en ramme, som vist på illustrationen (set oppefra), og gå videre til næste trin.
- (HU) A tartó-keret megépítéséhez csatlakoztassa az alábbi alkatrészeket egymáshoz (lásd felülnézeti ábrát) majd folytassa a következő lépéssel.

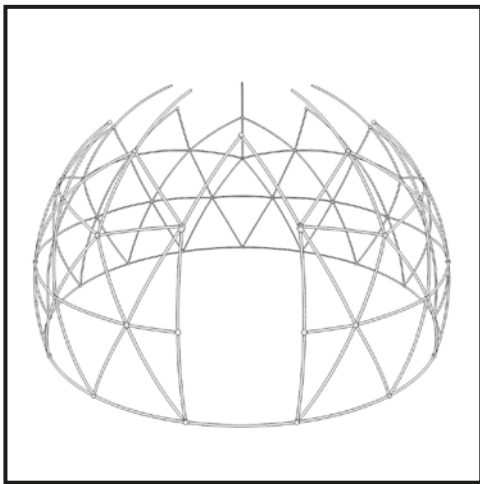
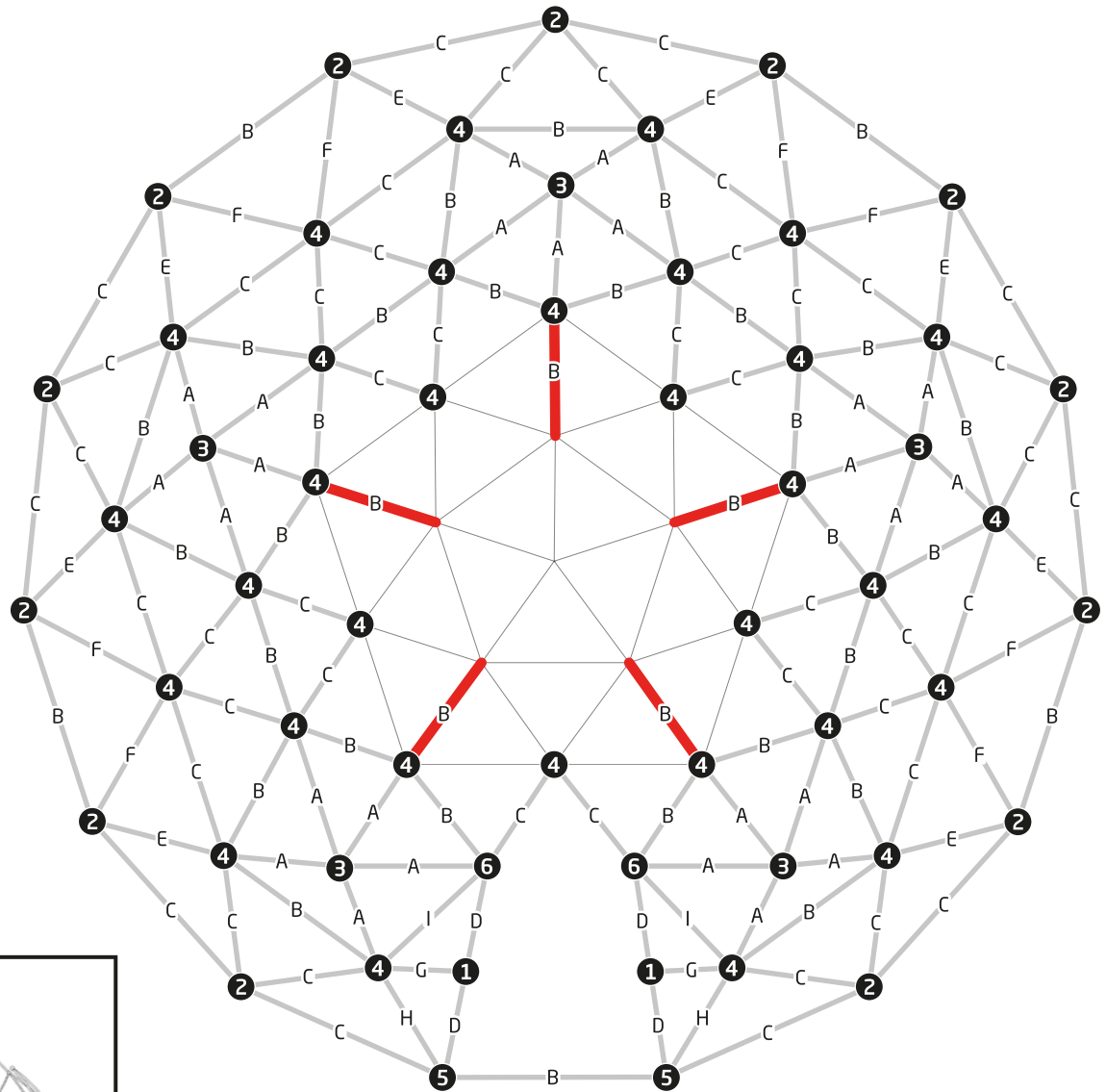

5x

- (EN) Connect the parts listed below to build a frame as shown in figure (top view) and proceed to the next step.
- (DE) Verbinden Sie die unten aufgelisteten Teile zu einem Rahmen, wie in der Abbildung dargestellt (Ansicht von oben) und gehen Sie dann zum nächsten Schritt über.
- (FR) Reliez les pièces indiquées ci-dessous pour construire une structure comme celle de l'illustration (vue en plan) et passez à l'étape suivante.
- (IT) Collegare le parti elencate qui sotto per montare una struttura come indicato nella figura (vista dall'alto) e continuare con il passaggio successivo.
- (SV) Sätt sammandelarnanedantill en ram som figuren visar (överst) och gå vidare till nästa steg.
- (NL) Verbind de onderstaande onderdelen om het frame te bouwen zoals getoond wordt in de afbeelding (bovenaanzicht) en ga verder met de volgende stap.
- (DA) Saml de herunder anførte dele, så der bygges en ramme, som vist på illustrationen (set oppefra), og gå videre til næste trin.
- (HU) A tartó-keret megépítéséhez csatlakoztassa az alábbi alkatrészeket egymáshoz (lásd felülnézeti ábrát) majd folytassa a következő lépéssel.

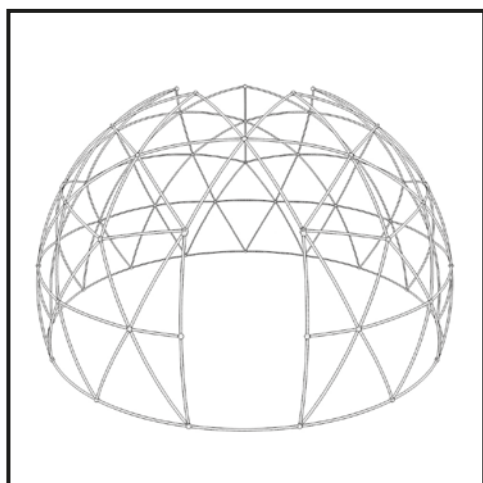
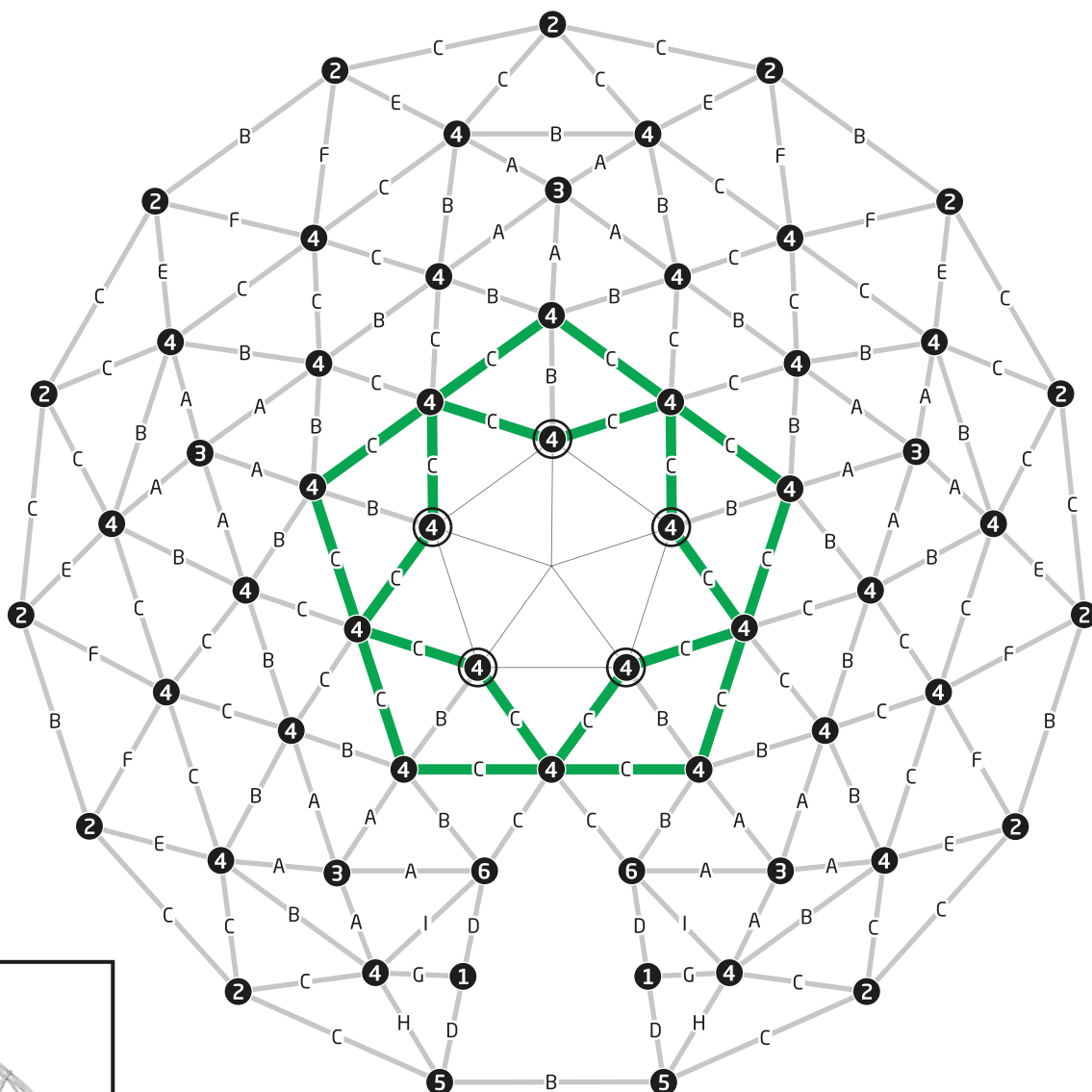

20x

4



5x

- (EN) Connect the parts listed below to build a frame as shown in figure (top view) and proceed to the next step.
- (DE) Verbinden Sie die unten aufgelisteten Teile zu einem Rahmen, wie in der Abbildung dargestellt (Ansicht von oben) und gehen Sie dann zum nächsten Schritt über.
- (FR) Reliez les pièces indiquées ci-dessous pour construire une structure comme celle de l'illustration (vue en plan) et passez à l'étape suivante.
- (IT) Collegare le parti elencate qui sotto per montare una struttura come indicato nella figura (vista dall'alto) e continuare con il passaggio successivo.
- (SV) Sätt sammandelarnanedantill en ram som figuren visar (överst) och gå vidare till nästa steg.
- (NL) Verbind de onderstaande onderdelen om het frame te bouwen zoals getoond wordt in de afbeelding (bovenaanzicht) en ga verder met de volgende stap.
- (DA) Saml de herunder anførte dele, så der bygges en ramme, som vist på illustrationen (set oppefra), og gå videre til næste trin.
- (HU) A tartó-keret megépítéséhez csatlakoztassa az alábbi alkatrészeket egymáshoz (lásd felülnézeti ábrát) majd folytassa a következő lépéssel.

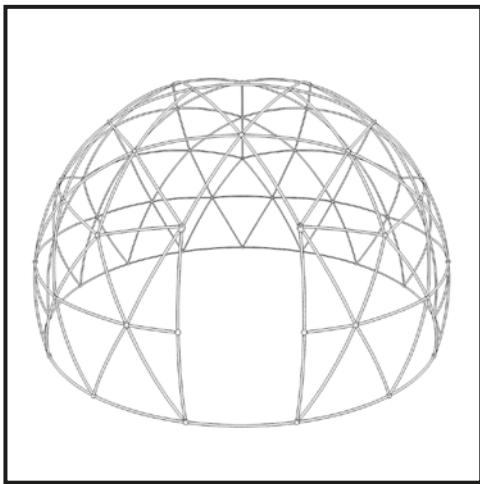
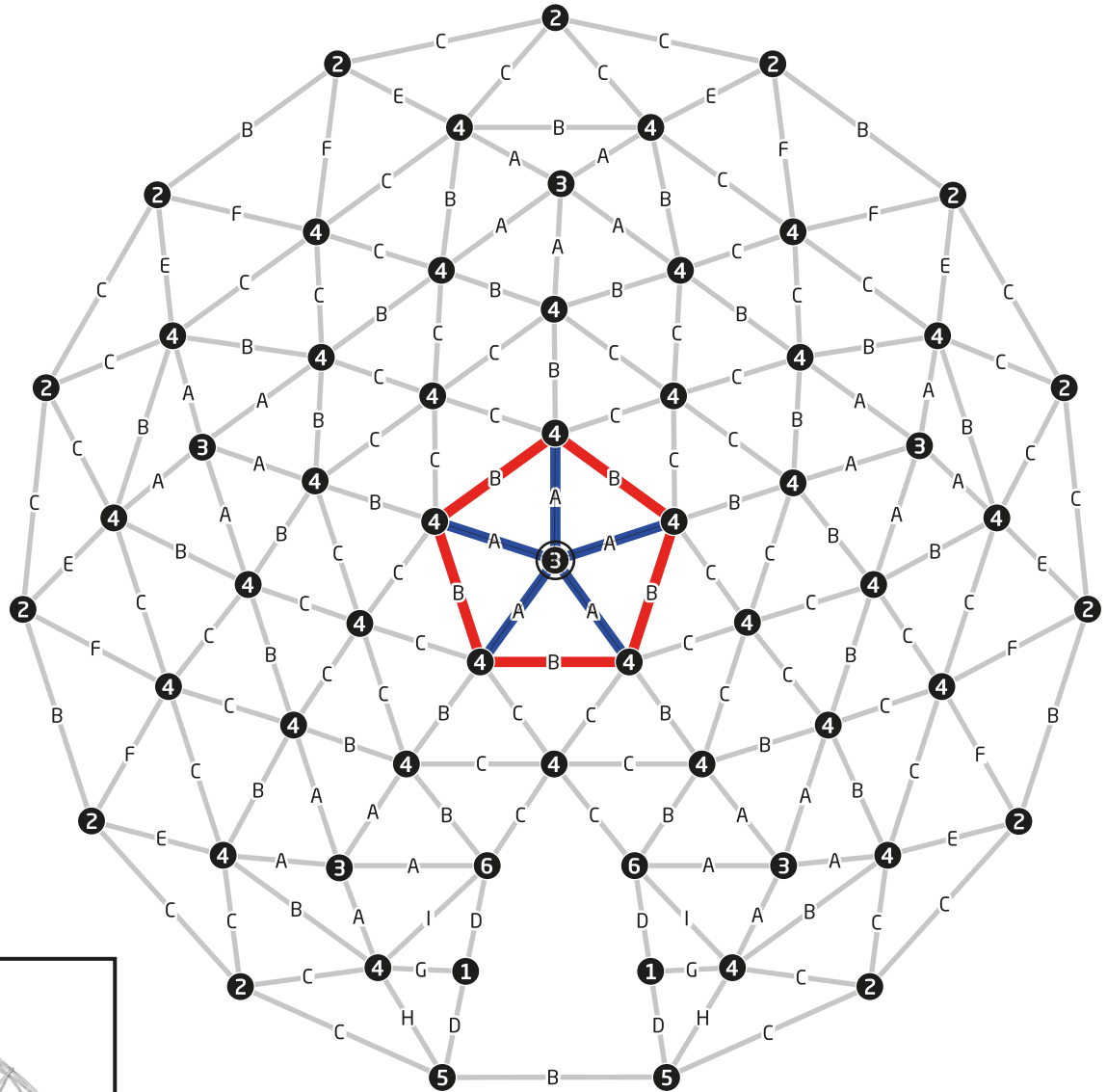

- (EN) Connect the parts listed below to build a frame as shown in figure (top view) and proceed to the next step.
- (DE) Verbinden Sie die unten aufgelisteten Teile zu einem Rahmen, wie in der Abbildung dargestellt (Ansicht von oben) und gehen Sie dann zum nächsten Schritt über.
- (FR) Reliez les pièces indiquées ci-dessous pour construire une structure comme celle de l'illustration (vue en plan) et passez à l'étape suivante.
- (IT) Collegare le parti elencate qui sotto per montare una struttura come indicato nella figura (vista dall'alto) e continuare con il passaggio successivo.
- (SV) Sätt sammandelarnanedantill en ram som figuren visar (överst) och gå vidare till nästa steg.
- (NL) Verbind de onderstaande onderdelen om het frame te bouwen zoals getoond wordt in de afbeelding (bovenaanzicht) en ga verder met de volgende stap.
- (DA) Saml de herunder anførte dele, så der bygges en ramme, som vist på illustrationen (set oppefra), og gå videre til næste trin.
- (HU) A tartó-keret megépítéséhez csatlakoztassa az alábbi alkatrészeket egymáshoz (lásd felülnézeti ábrát) majd folytassa a következő lépéssel.



5x



5x



1x

Hard surfaces

Your Garden Igloo must be fixed to the ground at 20 points near the connection points (as shown in figure below).

- Before fixing, be sure that the ground is leveled and the base circle is not skewed to an elliptic form.
- On hard surfaces such as concrete, wood deck, etc. use the metal clamps with suitable screws.

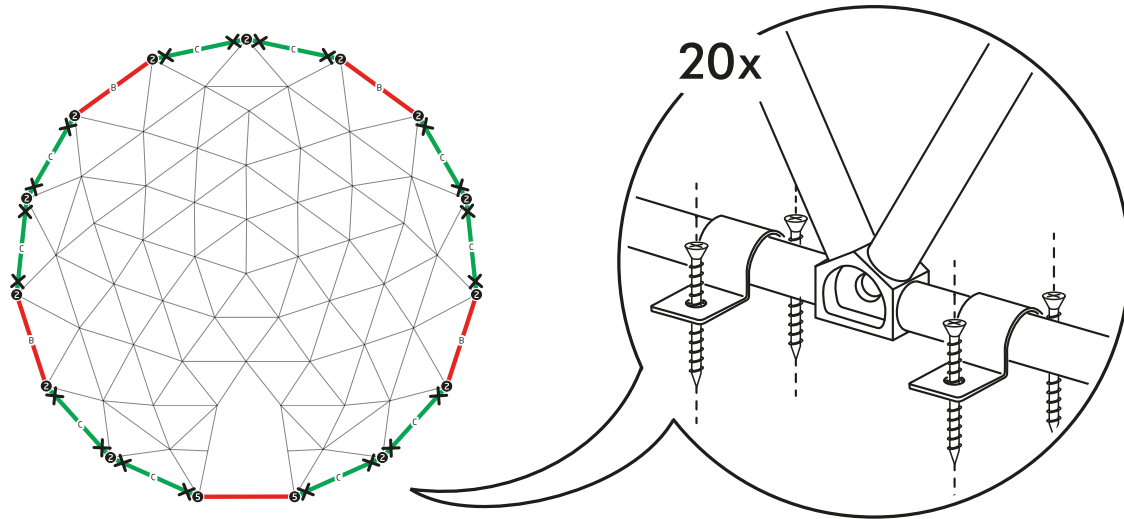

Soft grounds

- Before fixing, be sure that the ground is leveled and the base circle is not skewed to an elliptic form.
- On softer grounds like soil, lawn, etc. use **base weight bags** to fix your Garden Igloo to the ground.
- Garden Igloo may be dragged by the force of wind, turned upside down or worse, broken into pieces. To avoid wind damage to your Garden Igloo, it is mandatory to use the 14 base weight bags.

BASE WEIGHT BAGS

14 X

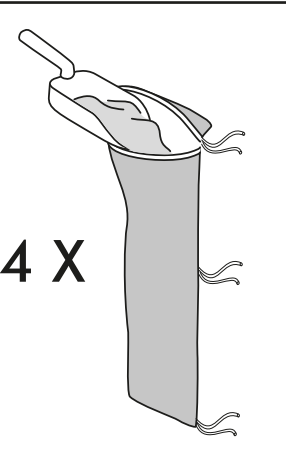

1

Always fill up your weight bags with dry, fine sand.
Weight (each):
 approx. 15kg when filled
Weight (total kit):
 approx. 200kg when filled

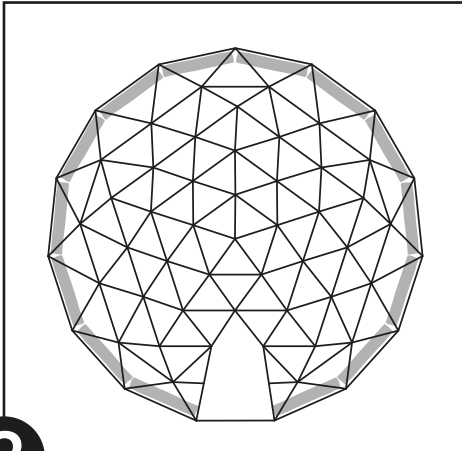

2

Position the weight bags as shown in the figure. Cover the base struts for even weight distribution.

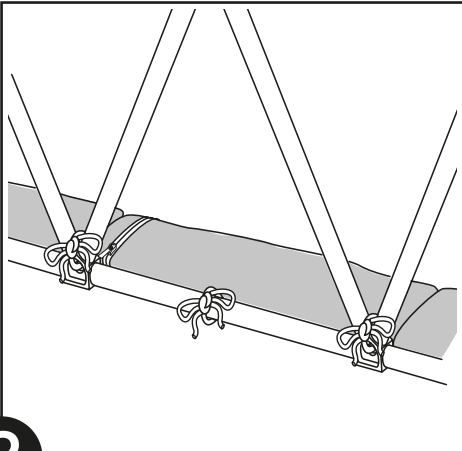

3

Tie each bag to the base struts at three points with tight knot. Weight bags connect to the frame with knots when in use to prevent movement/lifting.

17 DE VERANKERUNG

Harter Untergrund

Ihr Garden Igloo muss an genau 20 Stellen in der Nähe zu den Verbindungspunkten in die Erde verankert sein (wie oben gezeigt).

- Vergewissern Sie sich vor der Verankerung, dass der Untergrund eben und der Basiskreis nicht ellipsenförmig verzogen ist.
- Bei hartem Untergrund wie Beton, Holzfußboden etc. benutzen Sie die Metallschellen mit geeigneten Schrauben.

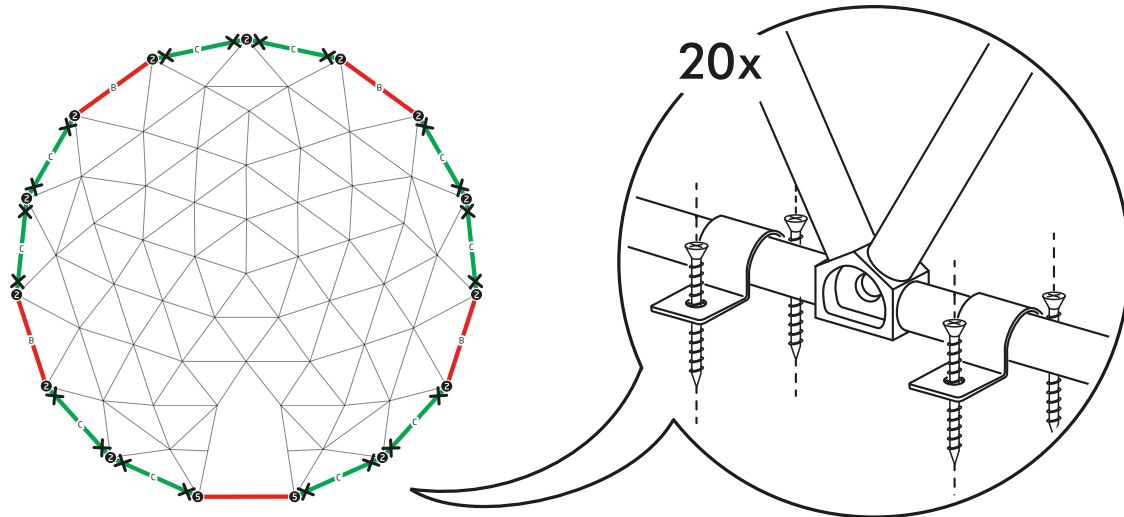

Weicher Untergrund

- Vergewissern Sie sich vor der Verankerung, dass der Untergrund eben und der Basiskreis nicht ellipsenförmig verzogen ist.
- Bei weichem Grund wie Erde, Gras, etc. sollten Sie zur Befestigung ihres Garden Igloo Sandsäcke benutzen.
- Garden Igloo kann bei Sturm abgetrieben werden, umrollen oder im schlimmsten Fall komplett zerstört werden. Um ihr Garden Igloo vor Beschädigungen zu schützen, sollten alle 14 Sandsäcke verwendet werden.

BODENGEWICHTBEUTEL

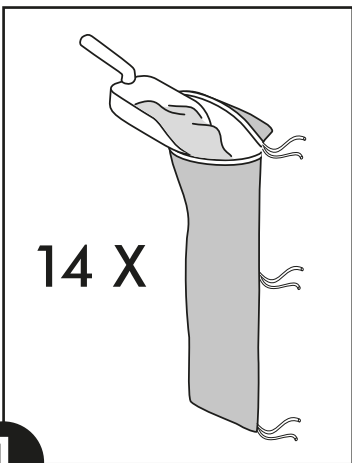
- 

14 X

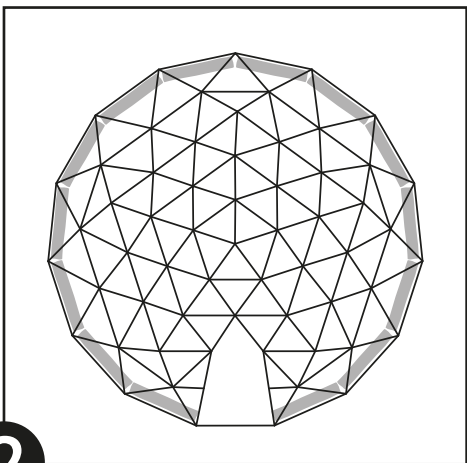
1 Befüllen Sie Ihre Gewichtbeutel immer mit feinem, trockenem Sand.
Gewicht (pro Stück):
befüllt ca. 15kg
Gewicht (gesamtes Set):
befüllt ca. 200kg
- 

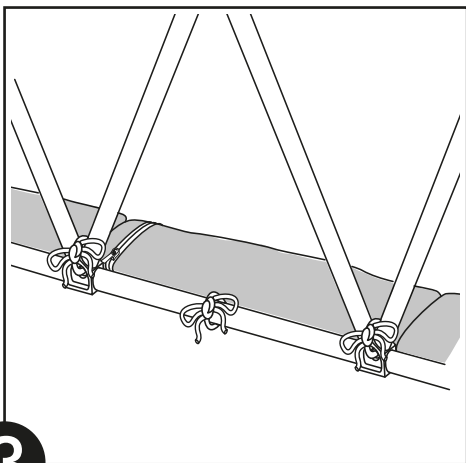
2 Platzieren Sie die Gewichtbeutel wie in der Abbildung dargestellt. Achten Sie auf eine gleichmäßige Gewichtverteilung.
- 

3 Befestigen Sie jeden Sack mit einem Knoten an drei Stellen an den unteren Spannarmen. Die Sandsäcke sollten mit festen Knoten am Gestell befestigt werden, damit diese sich während der Nutzung nicht bewegen oder abheben.

Surfaces dures

Votre Garden Igloo doit être fixé au sol à 20 points à proximité des points de liaison (comme le montre la figure ci-dessous).

- Avant la fixation, assurez-vous que le sol est nivelé et que le cercle de base n'est pas asymétrique tel une forme elliptique.
- Sur des surfaces dures comme le béton, un plancher en bois, etc. utilisez des colliers métalliques avec des vis adéquates.

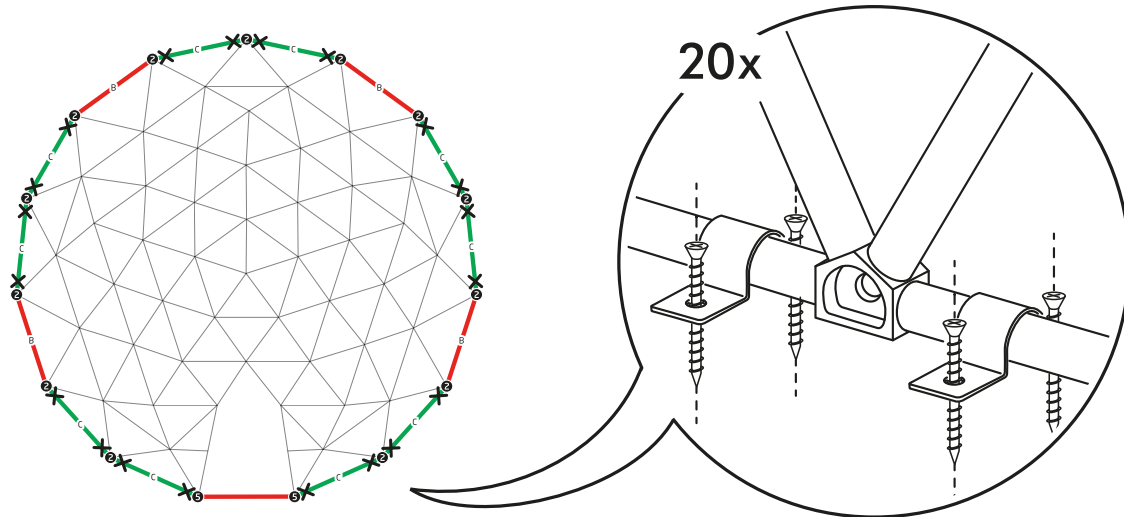

Sols meubles

- Avant la fixation, assurez-vous que le sol est nivelé et que le cercle de base n'est pas asymétrique tel une forme elliptique.
- Sur des sols mous comme le sol, la pelouse etc. utilisez des sacs de poids de base pour fixer votre Garden Igloo au sol.
- Garden Igloo peut être traîné par la force du vent, à l'envers ou pire brisé en morceaux. Pour éviter des dommages de vent à votre Garden Igloo, il est obligatoire d'utiliser les 14 sacs de poids de base.

SACS DE CONTREPOIDS

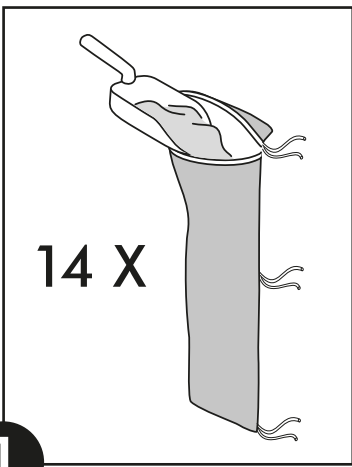

14 X

1 Remplissez toujours vos sacs de contrepois avec du sable fin et sec.

Poids (chaque sac):
environ 15kg une fois rempli

Poids (kit total):
environ 200kg une fois rempli

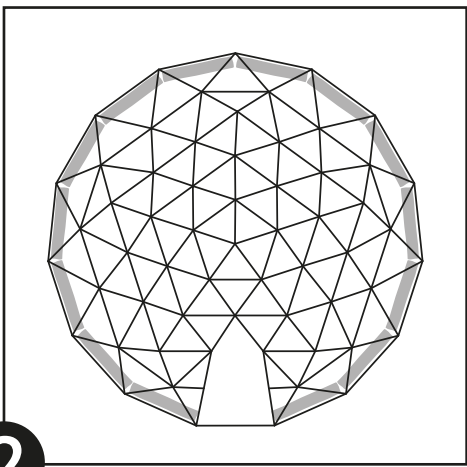

2 Placez les sacs de contrepois comme indiqué sur l'illustration. Couvrez la chambre de base pour une distribution uniforme du poids.

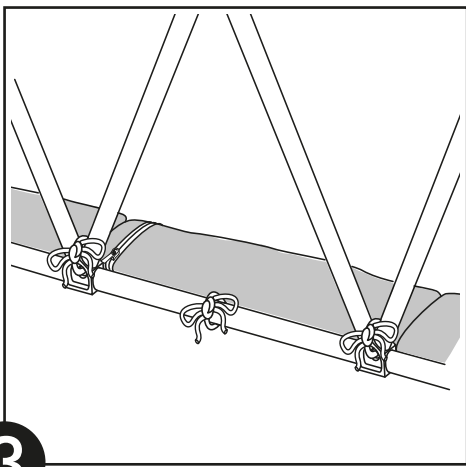

3 Attachez chaque sac aux entretoises de base en trois points avec nœuds serrés. Les sacs de poids se connectent au cadre avec les nœuds lors de l'utilisation pour empêcher le mouvement/levage.

Superfici dure

Il vostro Garden Igloo deve essere fissato solidamente sul terreno da **20 punti** in prossimità delle giunture (come la figura sotto indicata).

- Prima di fissare, assicurarsi che la terra sia livellata e che il cerchio della base non sia distorto in forma ellittica.
- Sulle superfici dure come calcestruzzo, pedana in legno ecc. utilizzare i morsetti in metallo con le viti adatte.

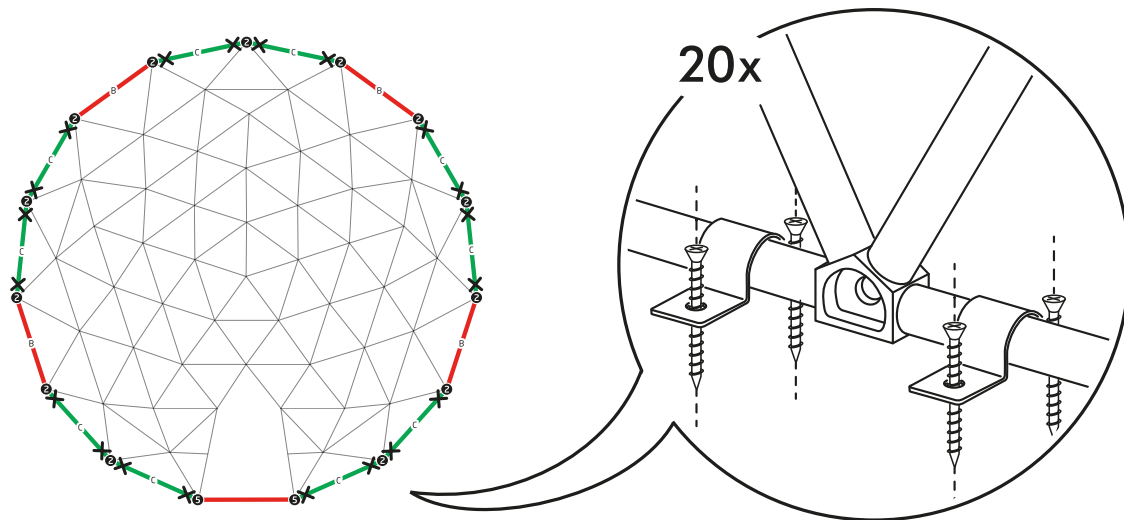

Suoli morbidi

- Prima di fissare, assicurarsi che la terra sia livellata e che il cerchio della base non sia distorto in forma ellittica.
- Nelle superfici più morbide come la sabbia e il prato utilizzare i sacchi di peso per poter fissare il vostro Garden Igloo sul terreno.
- Garden Igloo potrebbe trascinarsi nei casi di un vento forte, capovolgersi o in peggio spezzarsi. Per evitare che Garden Igloo si danneggi è obbligatorio utilizzare 14 sacchi di peso per la base.

SACCHETTI ZAVORRA PER LA BASE

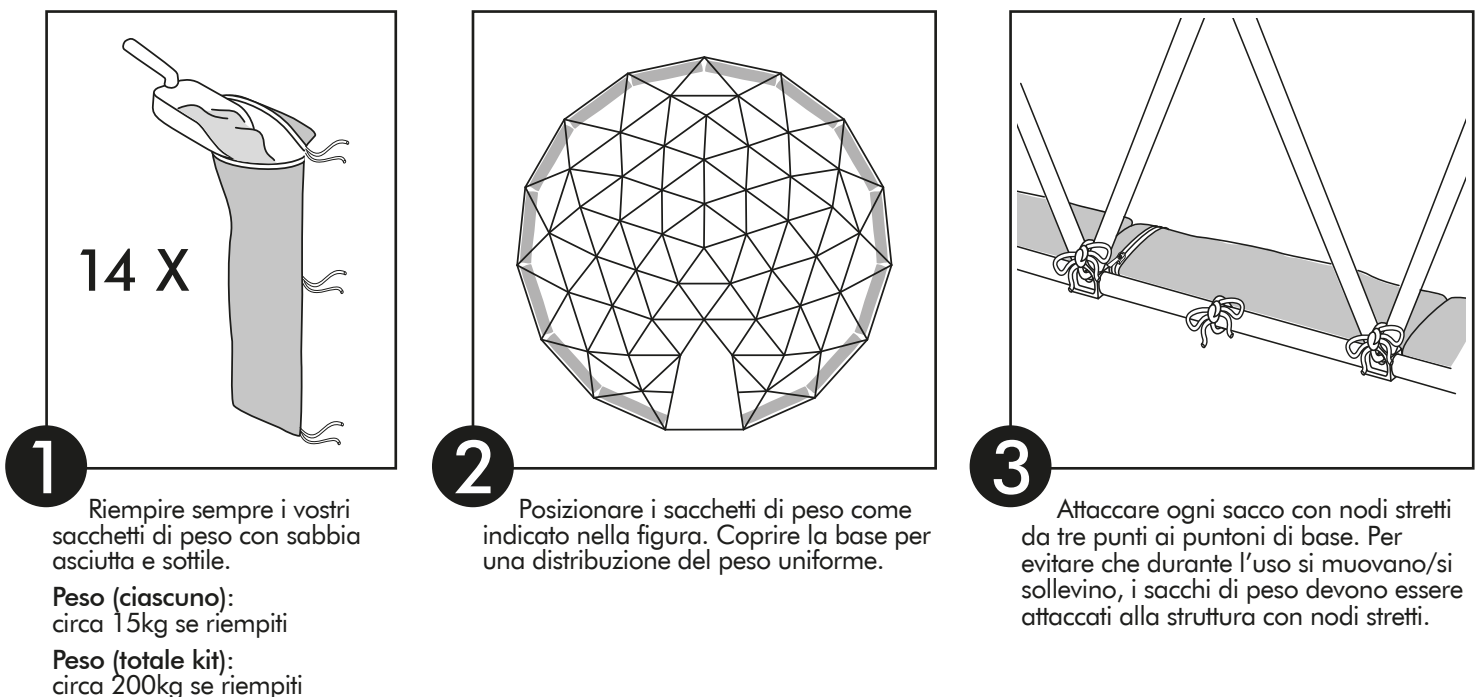

Hårda ytor

Det finns cirka 20 punkter på Garden Igloo att fästa (Som visats ovan).

- Innan man fäster ska man se till att ytan är jämn och att bascirkeln inte är sned som en elliptisk form.
- På hårda ytor som betong, trädäck, etc. ska man använda metallspännena med lämpliga skruvar.

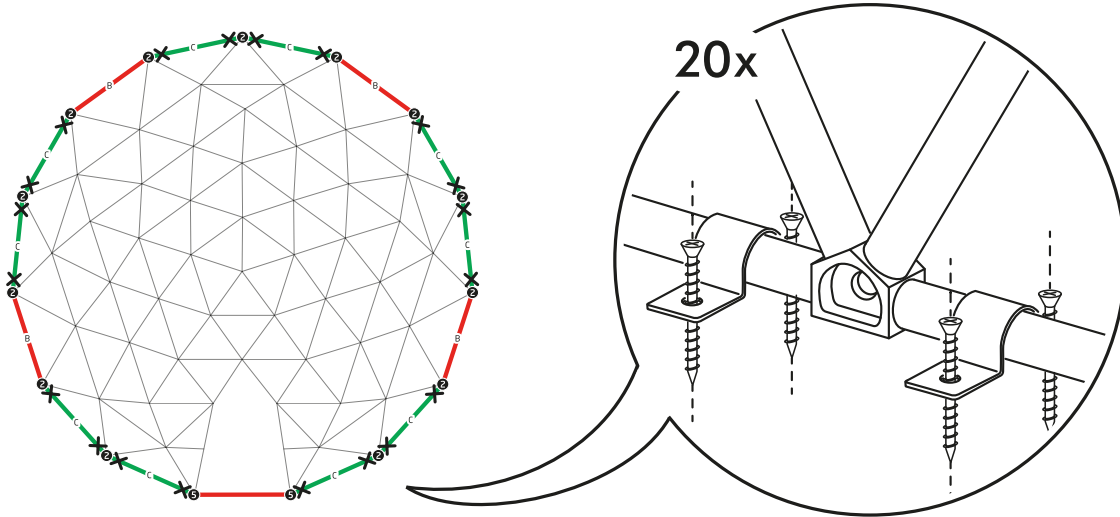

Mjuka underlag

- Innan man fäster ska man se till att ytan är jämn och att bascirkeln inte är sned som en elliptisk form.
- På ytor såsom jord, gräs eller annan mjuk yta, använd sandpåsar som vikt för att säkerställa att Garden Igloo fästs ordentligt.
- Garden Igloo kan genom stark vind flyttas upp eller kan vändas upp och ned eller, ännu värre, kan helt gå sönder. För att förhindra skador på Garden Igloo, är det nödvändigt att använda de 14 påsar som finns.

TYNGDPÅSAR FÖR BASEN

14 X

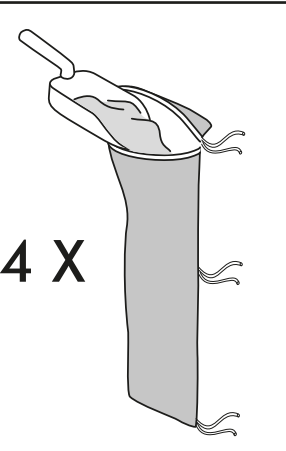

1

Fyll alltid tyngdsäckarna med torr, finkornig sand.
Vikt (per styck):
 ca 15kg när fyllda
Vikt (totalt per kit):
 ca 200kg när fyllda

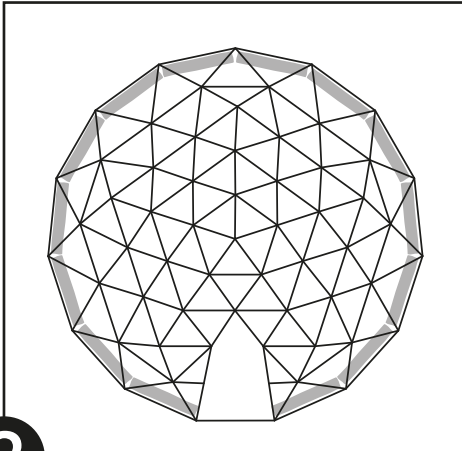

2

Placera tyngdsäckarna så som visas i figuren. Täck basutrymmet för jämn viktfordelning.

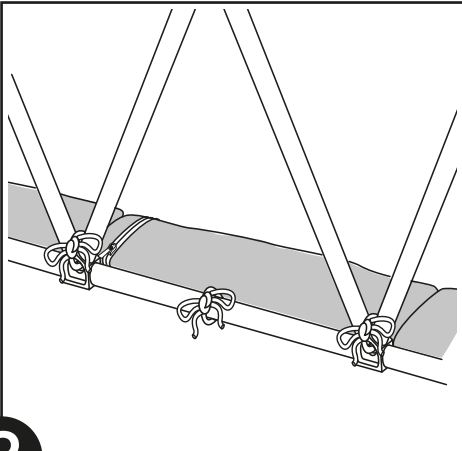

3

Stäng varje påse med en stram knut och knyt snören ihop tre platser. För att förhindra att tältet kommer irörelse/stiger, vikten av påsarna fästs till skelettet med snäva knop.

Harde ondergrond

Uw Garden Igloo moet bevestigd worden aan de grond op 20 punten bij de aansluitpunten (zoals aangegeven op de afbeelding hieronder).

- Verzeker u er voor het bevestigen van dat de grond gelijk is en de basiscirkel rond en niet elliptisch is.
- Op een harde ondergrond als beton, een houten terras enz. gebruikt u de metalen klemmen met geschikte schroeven.

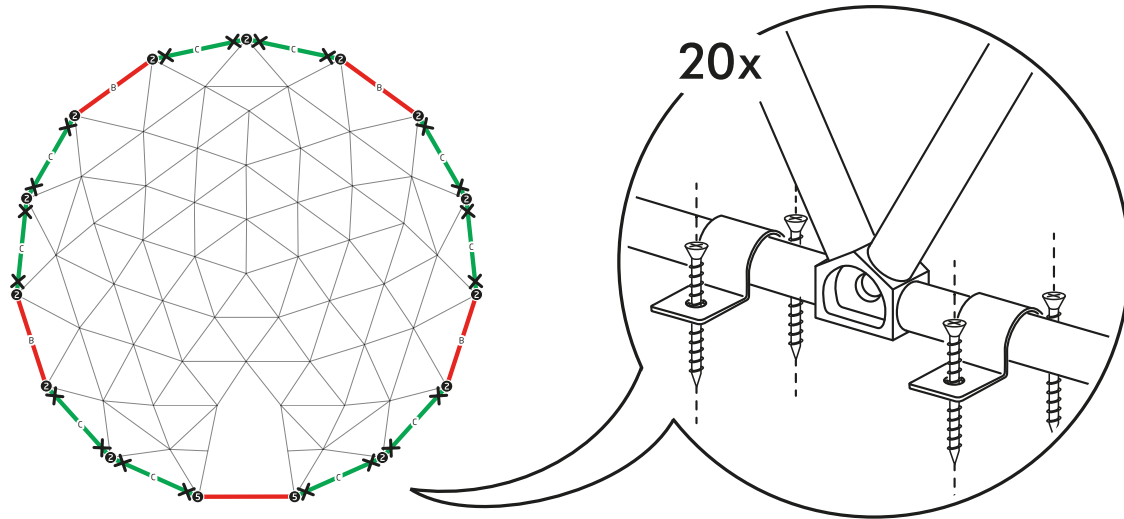

Zachte ondergrond

- Verzeker u er voor het bevestigen van dat de grond gelijk is en de basiscirkel rond en niet elliptisch is.
- Op zachtere gronden zoals bodem, gazon, enz. maak dan gebruik van de basisgewicht zakken om de Garden Igloo aan de grond vast te maken.
- Garden Igloo kan bij krachtige wind gesleept, ondersteboven worden gedraaid of nog erger gescheurd worden. Om wind schade aan uw Garden Igloo te vermijden, is het verplicht om de 14 basisgewicht zakken te gebruiken.

STANDAARD LESTZAKKEN

14 X

1 Vul uw lestzakken altijd met droog, fijn zand.
Gewicht (per stuk):
ong. 15kg gevuld
Gewicht (totale set):
ong. 200kg gevuld

2 Plaats de lestzakken zoals op de tekening. Bedek de basisruimte voor evenwichtige gewichtsverdeling.

3 Bind elke zak op drie punten aan de basis steunen met strakke knoop. Maak de gewichtszakken met een strakke knoop vast aan het frame om beweging te voorkomen.

Hårde overflader

Der er omkring 20 punkter på Garden Igloo'som skal fastgøres (som vist på illustrationen ovenfor).

- Sørg forud for monteringen for, at jorden er plan og fast, og at bundcirklen ikke er vredet skæv som en ellipseform.
- På hårde overflader, såsom beton, træbund osv. bruges metalklemmerne med dertil egnede skruer.

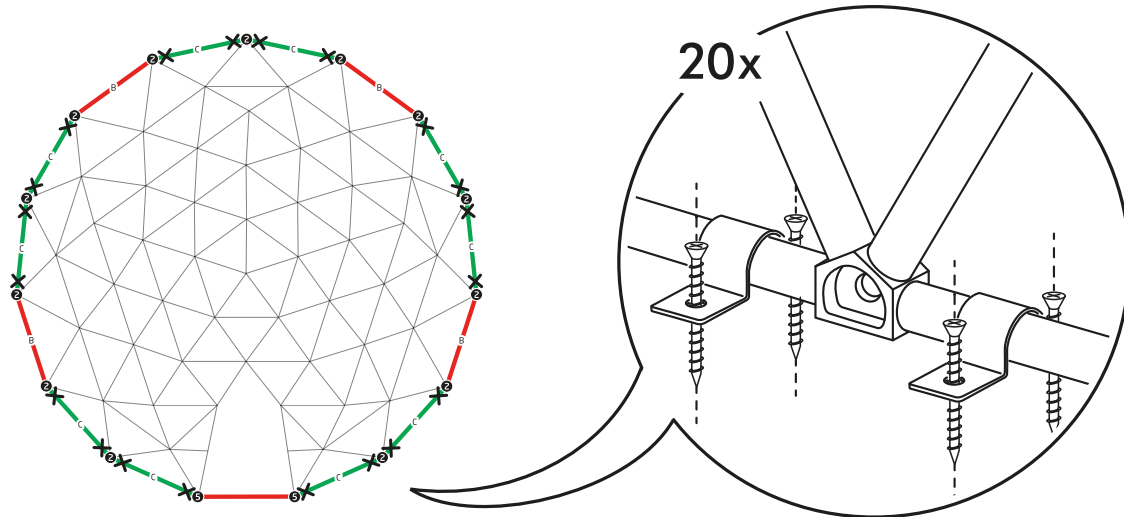

Blød grund

- Sørg forud for monteringen for, at jorden er plan og fast, og at bundcirklen ikke er vredet skæv som en ellipseform.
- På underlag som jord, græs eller lignende bløde underlag, bør vægtposerne bruges for at sikre, at Garden Igloo er fastgjort.
- Garden Igloo kan ved stærk vind flyttes sig eller kan vende på hovedet eller endnu værre kan blive fuldstændigt revet itu. For at forhindre skade på Garden Igloo, er det nødvendigt at bruge 14 vægtposer.

SÆKKE TIL BUNDVÆGT

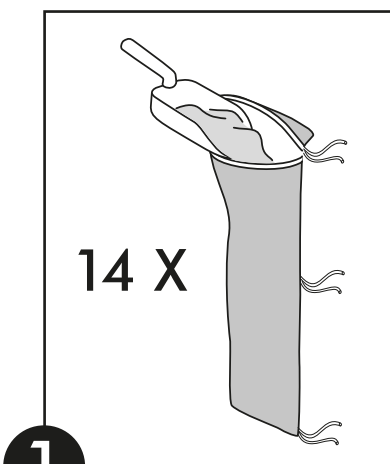

14 X

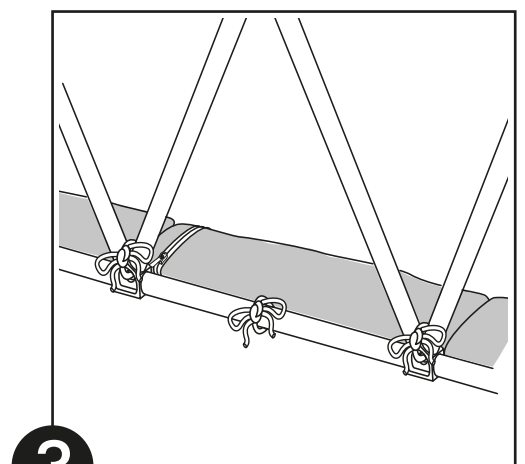
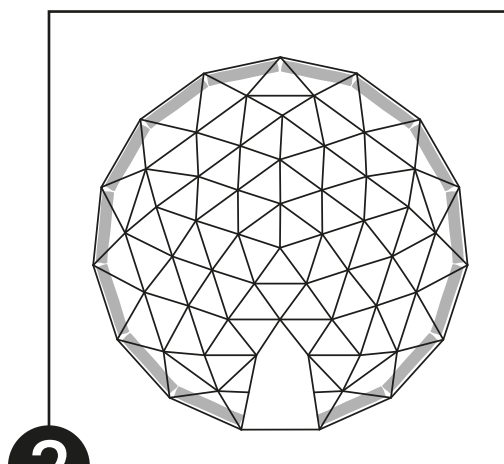

1 Fyld altid vægtsækkene med tørt, fint sand.

Vægt (i hver):
ca. 15kg, når de er fyldte

Vægt (i alt udstyret):
ca. 200kg, når alt er fyldt

2 Placér vægtsækkene som vist på illustrationen. Tildæk bundkammeret, så vægten fordeles ensartet.

3 Luk hver pose med en stram knude og bind snorene sammen 3 steder. For at forhindre, at teltet bevæger sig/løfter sig, bør vægtposerne fastgøres til skelettet med stramme knuder.

17 **HU** RÖGZÍTÉS

Kemény felülethez

Az ön Garden Igloo-ja 20 egymáshoz közel álló csatlakozási pontokban legyen rögzítve a földhöz (ahogyan az ábrán látható).

- Lerögzítés előtt győződjön meg róla, hogy a talaj egyenletes, és az alapkör nem deformálódott ellipszis alakúra.
- Kemény felületen, mint beton, fa járólapp stb. használja a fém rögzítő bilincseket a megfelelő csavarokkal.

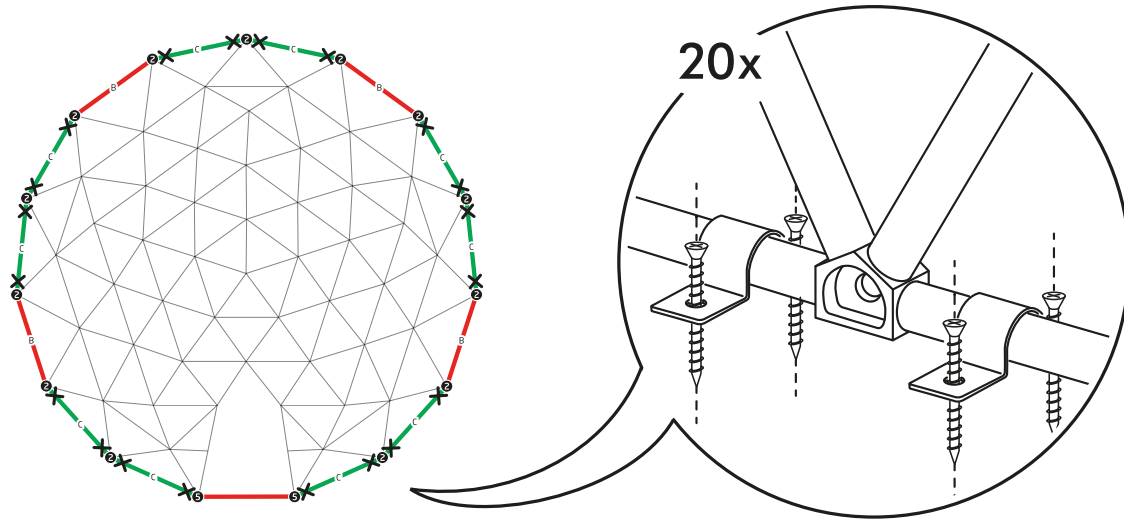

Puha felülethez

- Lerögzítés előtt győződjön meg róla, hogy a talaj egyenletes, és az alapkör nem deformálódott ellipszis alakúra.
- Garden Igloo puha talajhoz, földhöz való rögzítéséhez használja a súlyzsákokat.
- Garden Igloo erős szél következtében vonszolódhat, felborulhat vagy annál is rosszabb feldarabolhat. A Garden Igloo sérülésének megakadályozásához 14 talaj súlyzsák használata kötelező.

TERHELŐSÚLY TÁSKÁK

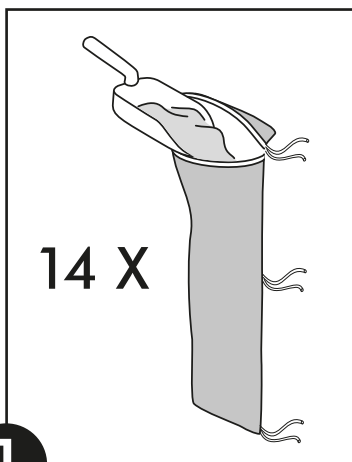

14 X

Mindig száraz, finom homokkal töltsé fel a táskákat /zsákokat.

Mindegyik megtöltött homokzsák súlya: kb. 15kg.

A teljes készlet súlya: kb. 200kg megtöltve.

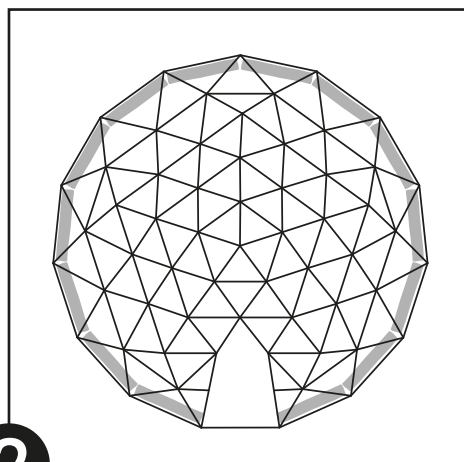

2

Helyezze el a táskákat a képen látható módon. Egyenesse el a táskákat az egyenletes súlyeloszlás érdekében.

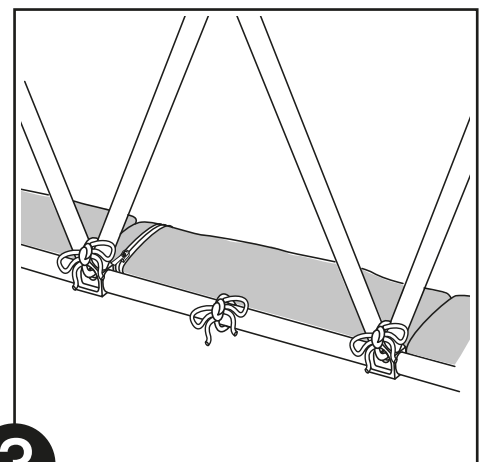

3

Minden zsákot egy erős csomóval három pontban feszítő karokra kössék fel. Használat során mozgás/lebegés megakadályozása érdekében súlyzsákokat a vázra erősen kössék rá.



EN INSTALLATION OF THE COVER

18

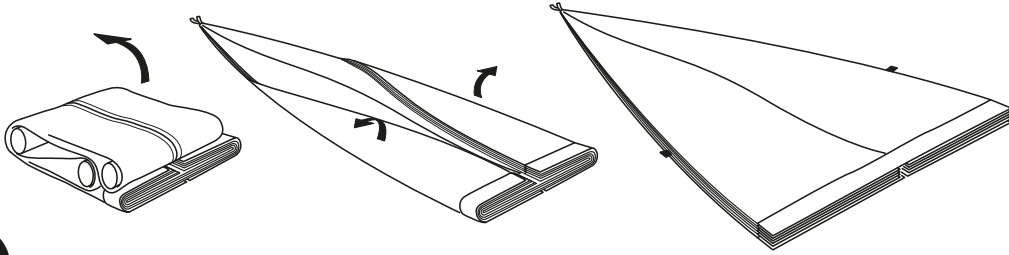

1 Unfold the cover on a clean, smooth surface as shown in the figure. Keep your cover away from sharp-edged or pointed objects (sticks, stones), cutting surfaces to prevent damage. If the outside air temperature is below +10°C, keep your cover warm at room temperature until you are ready to install.

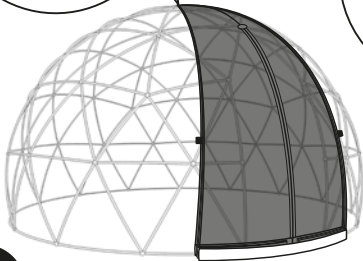
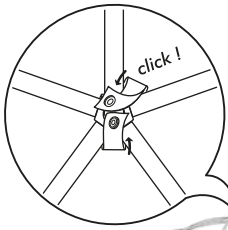

2 Lay the cover over the frame so that the zip fastener of the door is facing inside. Attach the strap on the tip of the cover to the joint on the highest point on the frame.

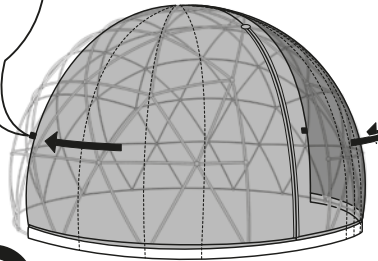
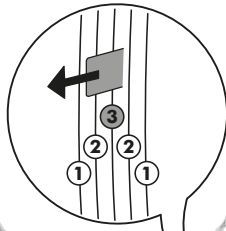

3 Pull the marked layers to both sides equally until they cover exactly half the total surface area.

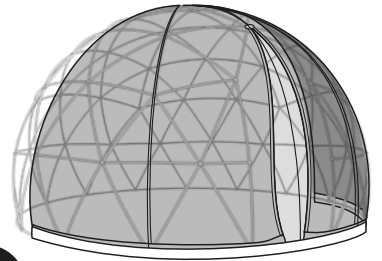

4 Open the door zipper from inside.

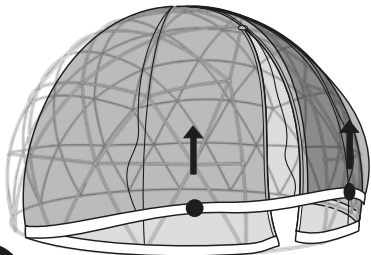

5 Hold the cover tail of the outer layer as shown in the figure.

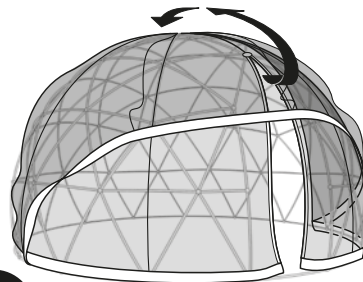

6 Lift the cover tail up and reverse it by sliding it over the frame.

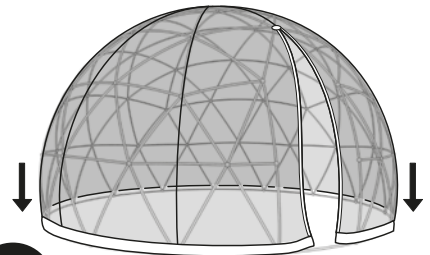

7 Hold the cover tail, gently pull even and tighten the cover.

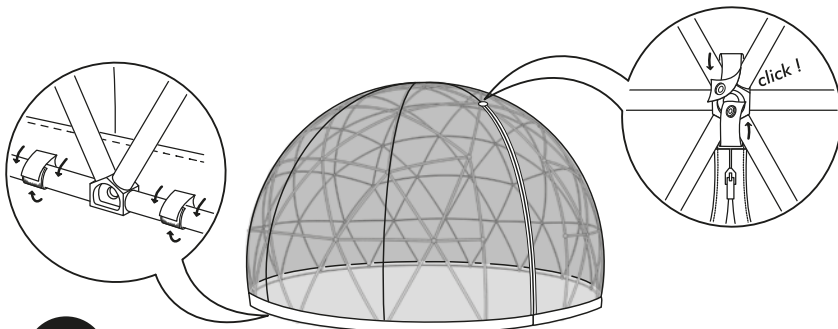

8

Close the zip fastener on the door from the inside. Align the door and windows of the cover with the frame.

Attach...

... the upper strap of the zip fastener to the joint on top of the entry opening of the frame.

... the straps to the struts around the windows.

... the straps around the bottom edge of the cover to the base struts.

See the detailed installation videos at:
<http://gardenigloo.com/pages/videos>

18 DE ANBRINGUNG DES ÜBERZUGES

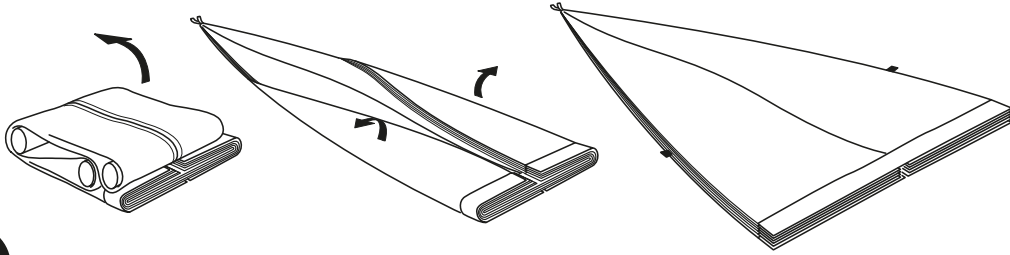
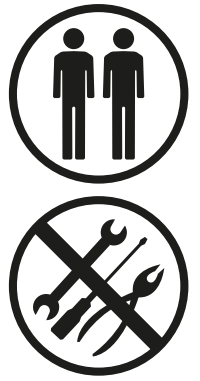

1 Öffnen Sie den Überzug auf einer sauberen und ebenen Fläche, wie in der Abbildung dargestellt ist. Halten Sie den Überzug fern von spitzen und scharfen Gegenständen (Äste, Steine) um sie vor Beschädigung zu schützen. Wenn die Außentemperatur unter +10°C liegt, bewahren Sie den Überzug bis zum Aufbau bei Zimmertemperatur auf.

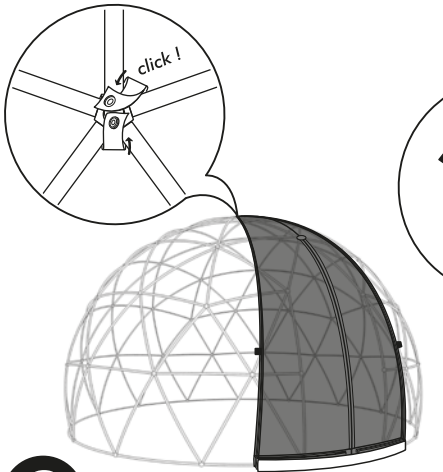

2 Legen Sie den Überzug so auf das Gestell, dass der Zipper der Tür nach innen zeigt. Verbinden Sie den Gurt am Scheitel des Überzugs mit dem Verbindungselement am Scheitel des Gestells.

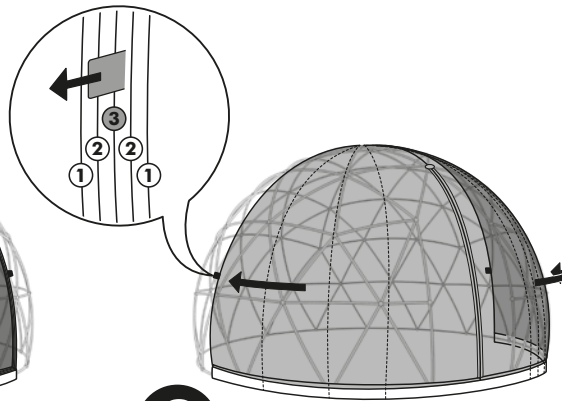

3 Ziehen Sie die markierten Lagen gleichmäßig an beiden Seiten nach unten, bis der Überzug die Hälfte der Fläche abdeckt.

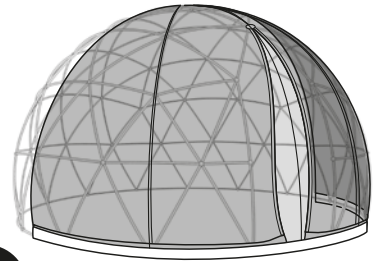

4 Öffnen Sie den Zipper der Tür von Innen.

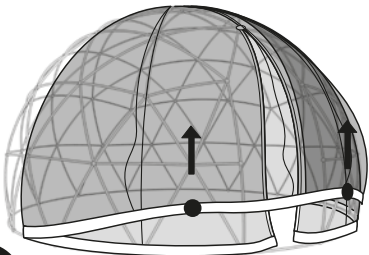

5 Halten Sie die äußere Lage wie gezeigt am Rand fest.

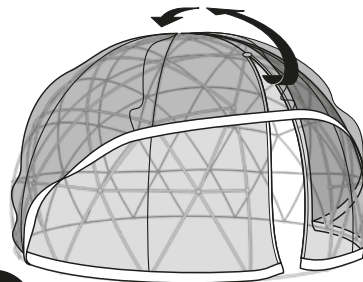

6 Heben Sie den Rand des Überzugs nach oben und stülpen es gleitend über das Gestell.

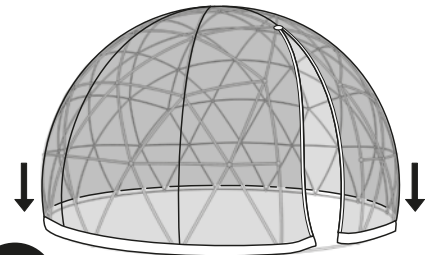

7 Halten Sie den Überzug am Rand, ziehen es vorsichtig gleichmäßig nach unten und legen es stramm.

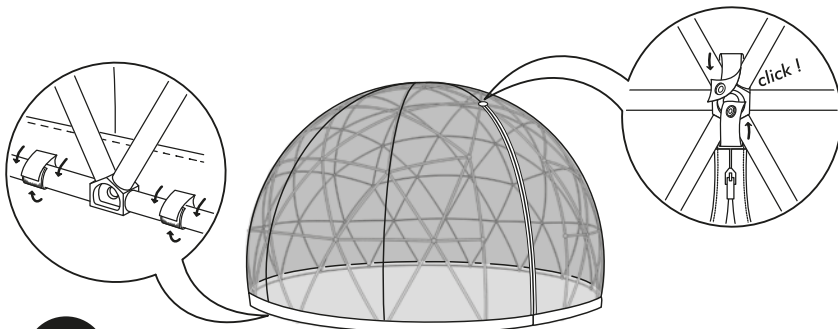

Schließen Sie den Zipper der Tür von Innen. Richten Sie die Fenster und die Tür des Überzugs mit denen des Gestells.

Befestigen Sie folgende Punkte...

... den Gurt oberhalb des Reißverschlusses mit dem Verbindungselement oberhalb der Tür.

... die Gurte an die Seiten des Fensters.

... die Gurte am unteren Rand an die Spannarme am Boden.

8

Das ausführliche Montagevideo können Sie sich unter:
<http://gardenigloo.com/pages/videos>



FR INSTALLATION DE LA COUVERTURE

18

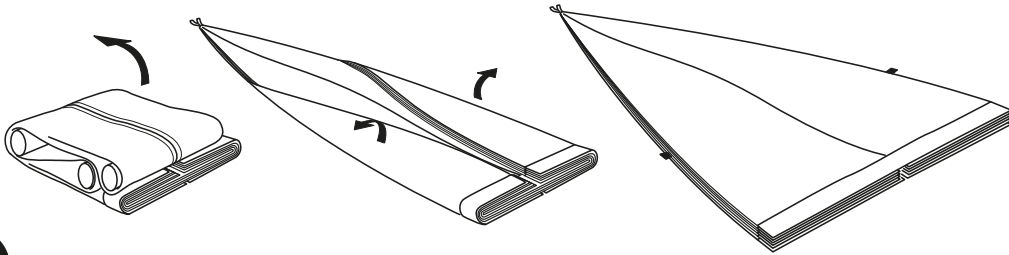

1

Dépliez la couverture sur une surface propre et lisse, comme illustré sur la figure. Gardez votre couverture loin des objets tranchants ou pointus (bâtons, pierres), surfaces de coupe pour prévenir les dommages. Si la température de l'air extérieur est inférieure à +10°C, gardez votre couverture chaude à la température ambiante jusqu'à ce que vous soyez prêt à installer.

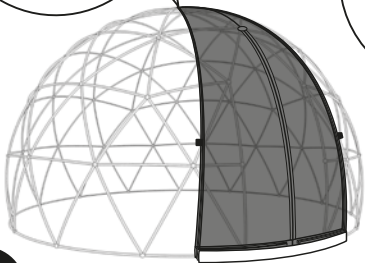
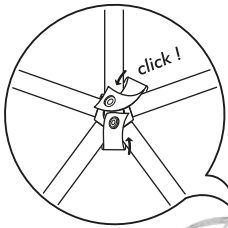

2

Placez la couverture sur le cadre de sorte que la fermeture à glissière de la porte fait face à l'intérieur. Fixez la courroie sur la pointe de la couverture au joint sur le point le plus haut du cadre.

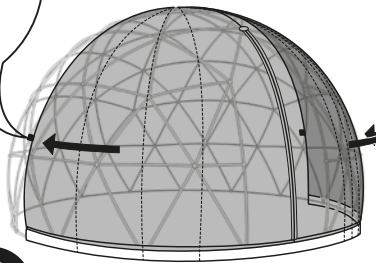
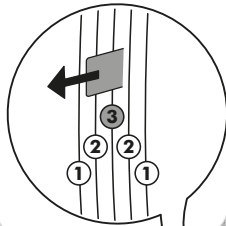

3

Tirez également les couches marquées des deux côtés jusqu'à ce qu'ils couvrent exactement la moitié de la surface totale.

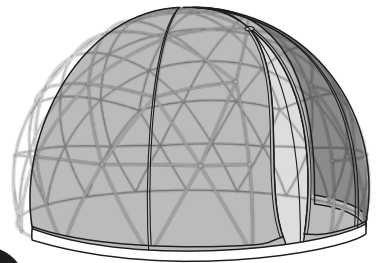

4

Ouvrez la fermeture à glissière de la porte à l'intérieur.

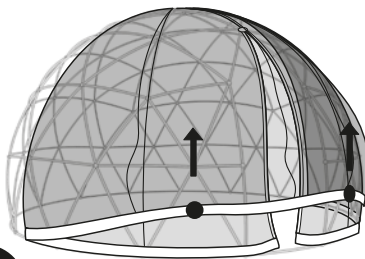

5

Tenez la queue de couverture de la couche externe comme indiqué sur la figure.

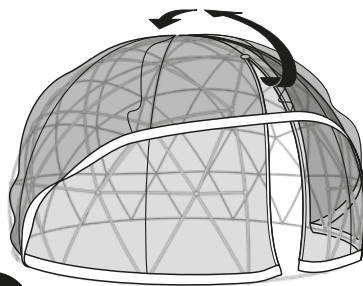

6

Soulevez la couverture et la renversez en la faisant glisser sur le cadre.

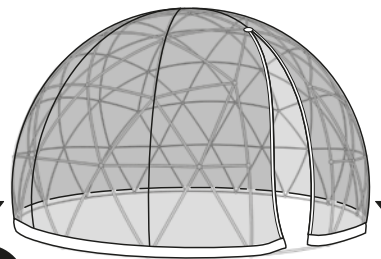

7

Tenez la queue de couverture, tirez doucement et serrez la couverture.

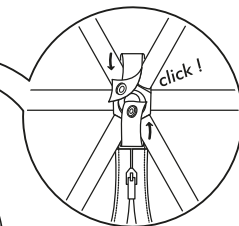
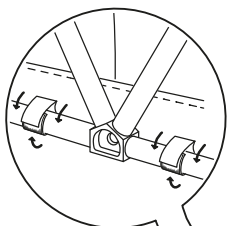

8

Fermez la fermeture à glissière de la porte à l'intérieur. Alignez la porte et les fenêtres de la couverture avec le cadre.

Attachez ci-dessous ...

- ... la courroie supérieure de la fermeture à glissière au joint au-dessus de la porte d'entrée du cadre.
- ... les courroies aux entretoises autour des fenêtres.
- ... les courroies autour du bord inférieur de la couverture pour les entretoises de base.

Voyez les vidéos d'installation détaillées sur: <http://gardenigloo.com/pages/videos>

18 IT INSTALLAZIONE DELLA COPERTURA

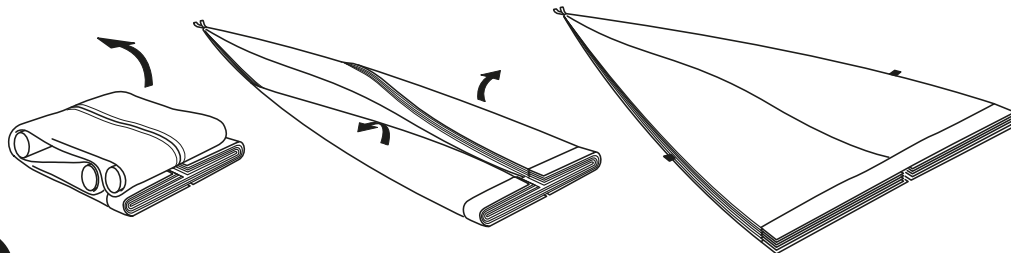

1 Stendere, come viene mostrato in figura, la copertura piegata su una superficie pulita e liscia. Per evitare eventuali danni tenere lontana la vostra copertura dagli oggetti appuntiti e taglienti (ramoscelli, pietre etc.). Se la temperatura esterna è al di sotto di +10°C conservare la copertura nella temperatura ambiente fino a quando si effettua il montaggio.

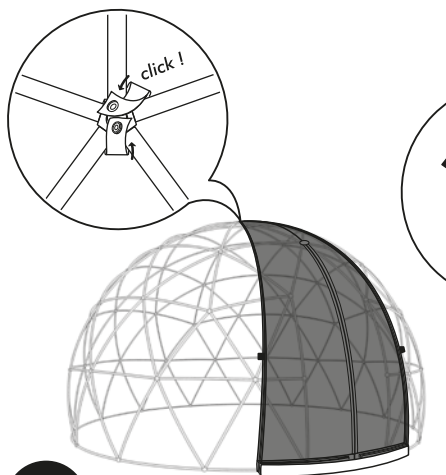

2 Stendere la copertura sulla struttura in modo che la cerniera della porta sia rivolta all'interno. Fissare la cinghia presente sulla cima della copertura alla giuntura più alta

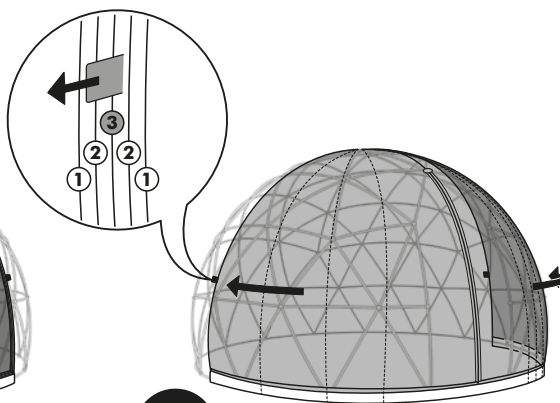

3 Tirare gli strati segnati, in entrambi parti uguali, fino a quando la copertura arriva alla metà dell'area superficiale totale.

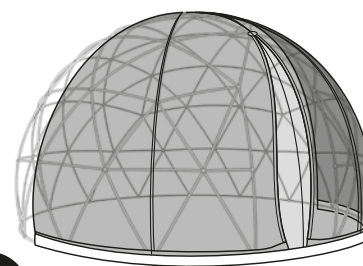

4 Aprire la cerniera della porta dall'interno.

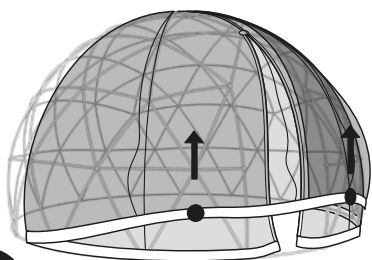

5 Tenere lo strato esterno della copertura dalla coda come mostrato in figura.

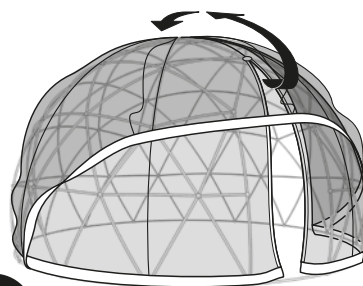

6 Sollevare la coda della copertura ed invertire facendolo scorrere sopra la struttura.

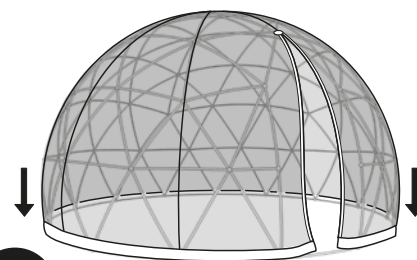

7 Tenere la coda della copertura e tirare delicatamente verso il giù e distenderla.

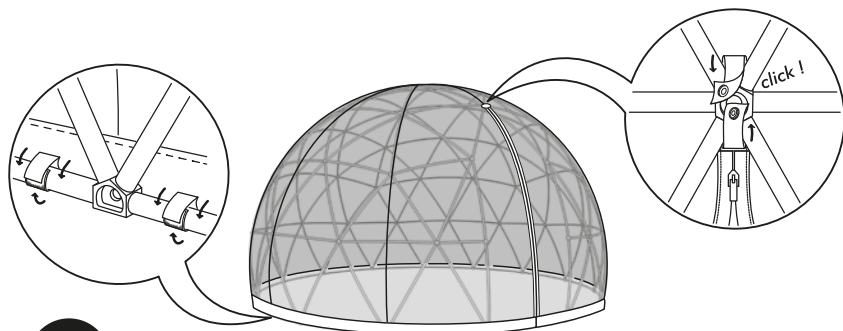

8

Chiudere la cerniera della porta dall'interno. Allineare le finestre e le porte della copertura con quelle della struttura.

Attaccare...

... la cinghia rimasta sulla cerniera al pezzo di giuntura superiore dell'entrata di porta della struttura.

... le cinghie ai puntoni presenti nel bordo delle finestre.

... le cinghie presenti nella coda della copertura ai puntoni di base.

Vedi i video dettagliati di installazione presso:
<http://gardenigloo.com/pages/videos>



SV MONTERING AV ÖVERDRAGET

18

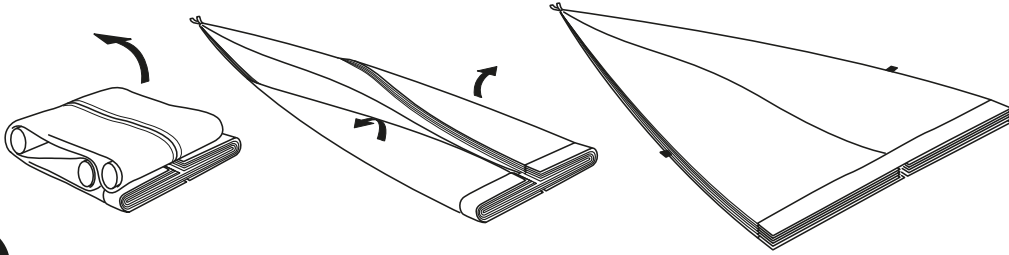

1

Vik upp tyget på en ren, plan yta som visas. För att förhindra skador på tyget, bör du hålla den borta från vassa föremål (kvistar, stenar). Om utomhustemperaturen är under +10°C, håll duken inomhustemperatur tills tyget är redo att monteras.

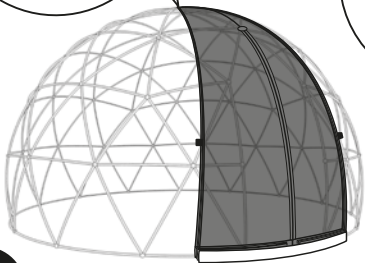
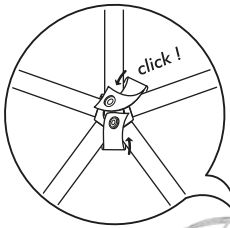

2

Duken bör placeras så blyxtlås dörren tittar inåt. Toppen av tyget är fästsidan övre punkten med band.

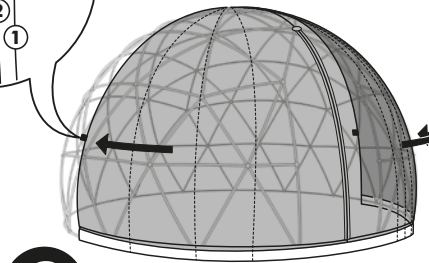
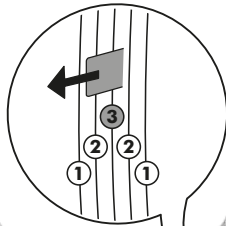

3

Duken dras ut jämnt på båda sidor på ytantills hälften av tyget har dragits ned.

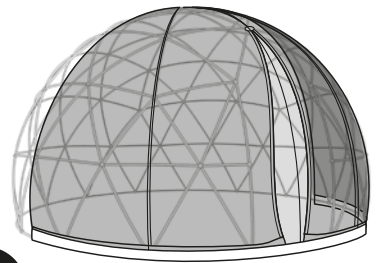

4

Dra upp blyxtlåset till dörren från insidan.

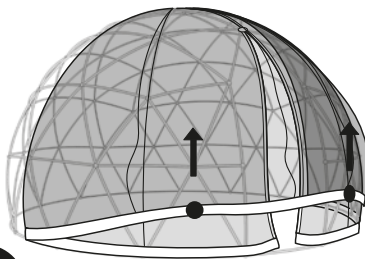

5

Greppa det nedre yttre partiet av tyget som visas i FIG.

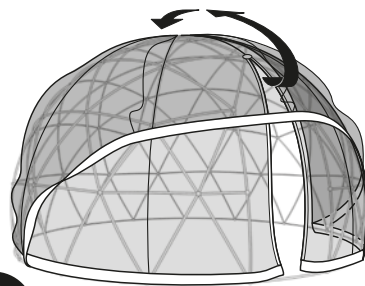

6

Dra upp den nedre delen av tyget och dra tyget över skelettet.

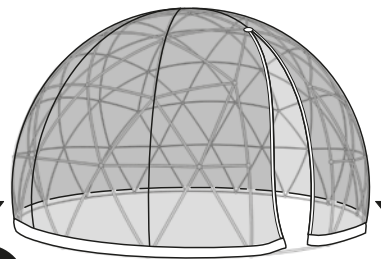

7

Håll den nedre delen av duken, försiktigt dra ner båda sidor.

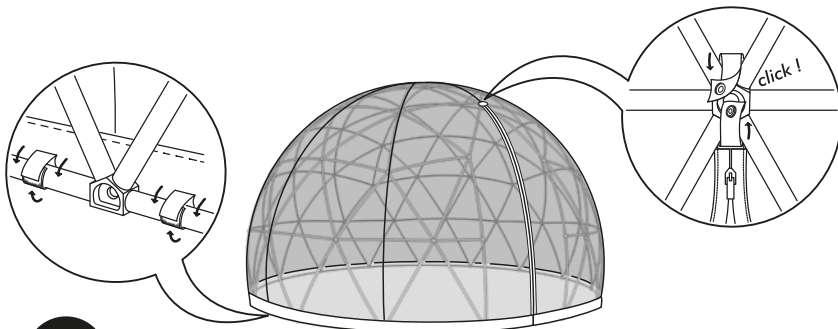

8

Stäng blyxtlåset på insidan av dörren. Se till att dörren och fönstren i linje med skelettet.

Fäst följande...

- ... Bandet på toppen av dragkedjan, används för att binda dörren till skelettet.
- ... Banden bins till stängarna vid fönstren.
- ... Banden fästs på den nedre delen av duken, till underlagets skelett.

Se detaljerade monteringsvideos på:
<http://gardenigloo.com/pages/videos>

18 **NL** INSTALLATIE VAN HET DEK

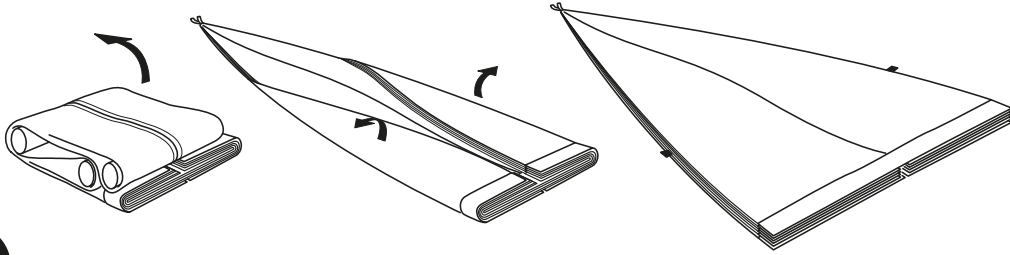
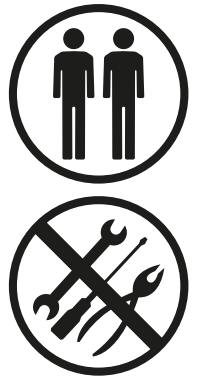

1 Vouw de tentdoek open op een schoon, glad oppervlak, zoals aangegeven. Houd uw tentdoek weg van scherpe of puntige voorwerpen (stokken, stenen), om schade te voorkomen. Indien de luchttemperatuur lager is dan +10°C, houdt dan de tentdoek bij kamertemperatuur tot de montage van het frame/skelet voltooid is.

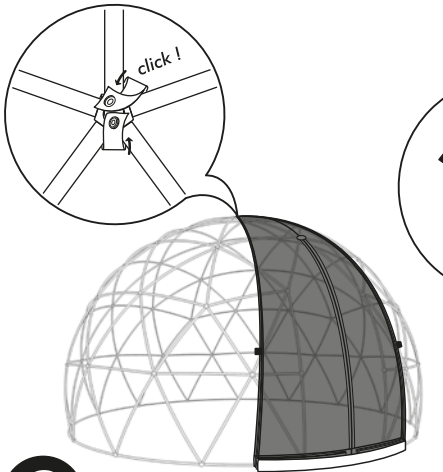

2 Leg de tentdoek op de bovenkant van de frame, zodat de ritssluiting aan de binnenkant van de deur sluiting zit. Bevestig in de eerste plaats de riem aan de bevestigingsmiddelen aan de bovenkant van het frame.

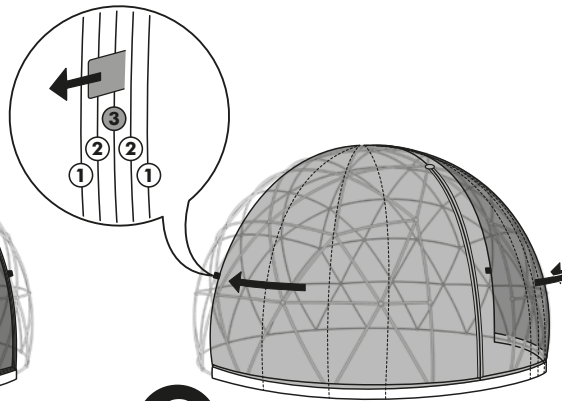

3 Trek de gemarkeerde lagen op beide zijden even totdat zij precies de helft van het totale oppervlak bedekken.

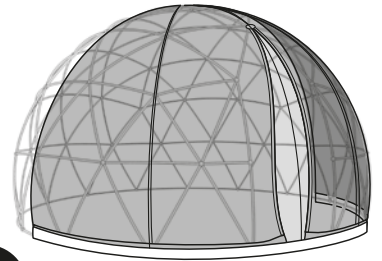

4 Open de ritssluiting langs de binnenzijde van de deur.

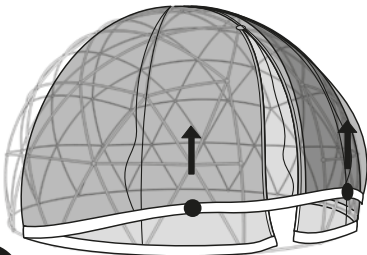

5 Houd de hoes van de buiten laag, zoals afgebeeld.

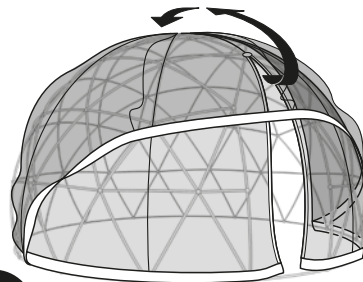

6 Til de hoes omhoog en schuif het omgekeerd over het frame.

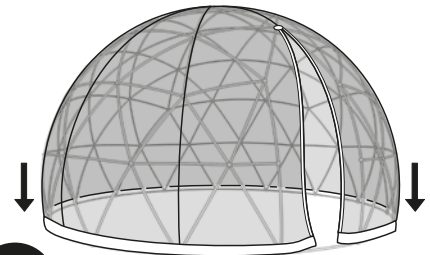

7 Houdt de tentdoek vast aan beide zijden, trek voorzichtig naar beneden en maak het vast aan de uiteinden.

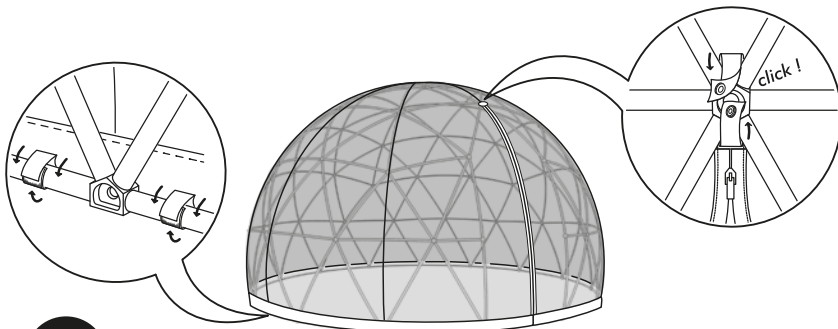

Sluit de ritssluiting langs de binnenzijde van de deur. Zorg ervoor dat de hoes van de ramen en de deur afstemmen met het frame.

Verbind de volgende stukken...

- ... maak de bovenste band van de ritssluiting vast aan de stutten bovenop de ingangsoopening van het frame.
- ... maak de riemen aan de stutten rond de ramen vast.
- ... maak de riemen van de gronddoek aan de stutten van de tent vast.

8

Zie gedetailleerde installatie video's op:
<http://gardenigloo.com/pages/videos>



DA TILDÆKNINGENS MONTERING 18

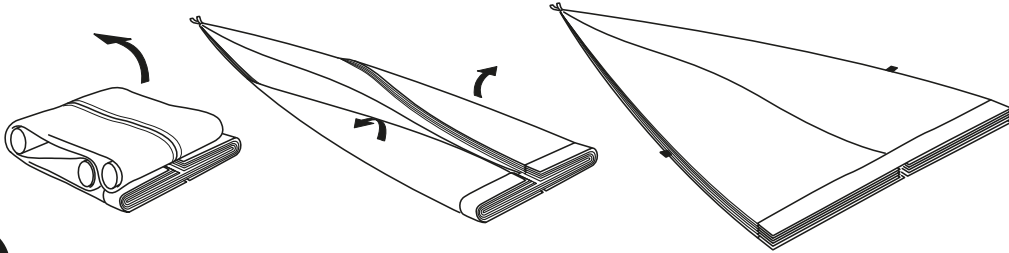

1 Fold dugen ud på en ren, flad overflade som vist. For at forhindre skader på dugen, bør du holde den væk fra skarpe eller spidse genstande (kviste, sten). Hvis udetemperaturen er under +10°C, bør du opbevare dugen ved stuetemperatur indtil dugen er klar til at montere.

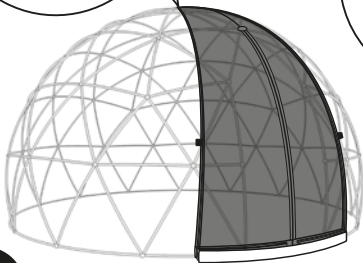
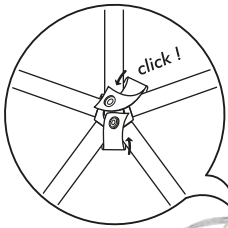

2 Dugen skal placeres så lynlåsen i døren vender indad. Toppen af dugen bindes sammen med det øverste punkt med snore.

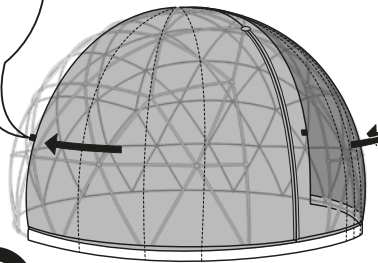
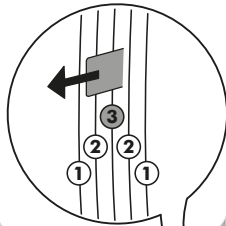

3 De markerede sammenføjetninger trækkes jævnt ud til begge sider på en overflade og sørg for, at teltet trækkes ud indtil den fulde halvdel er trukket ud.

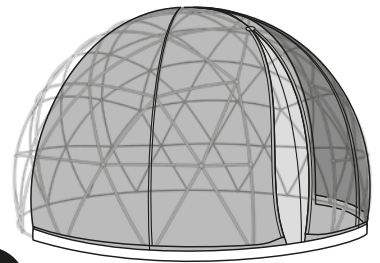

4 Åbn lynlåsen i døren indefra.

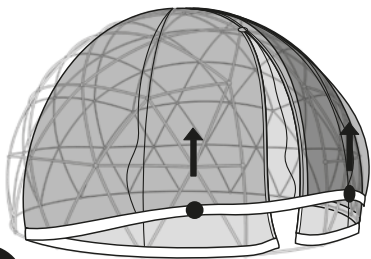

5 Tag fat i den nedre ydre del af dugen som vist i figur.

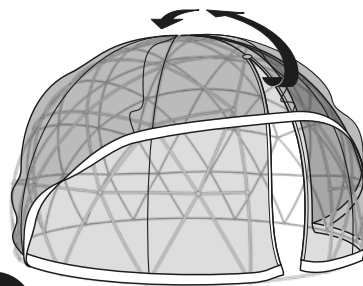

6 Træk op i den nedre del af dugen og træk dugen over skelettet.

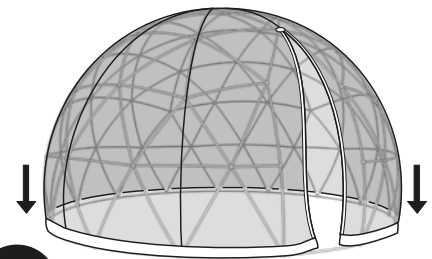

7 Hold fast i den nedre del af dugen, træk forsigtigt ned i begge sider.

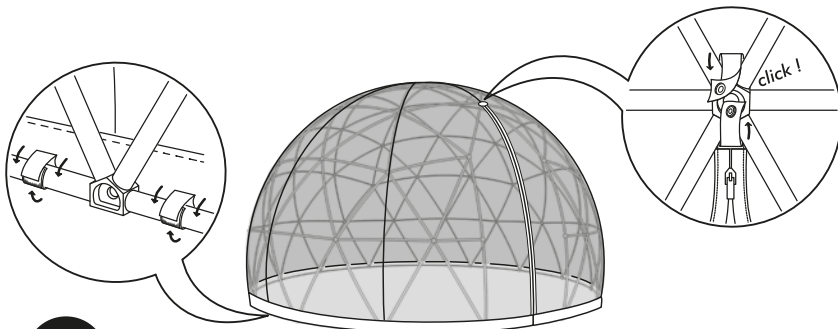

8

Luk lynlåsen på indersiden af døren. Sørg for at døren og vinduer på linje med dem i skelettet.

Tilslut følgende...

... kæden foroven på lynlåsen, er til brug for at binde døren på skelettet.

... kæderne er til at binde vinduerne.

... kæderne på den nederste del af dugen, er til at fastgøre med underlaget.

Se de detaljerede monteringsvideoer på:
<http://gardenigloo.com/pages/videos>

18 HÚ BURKOLAT FELSZERELÉSE

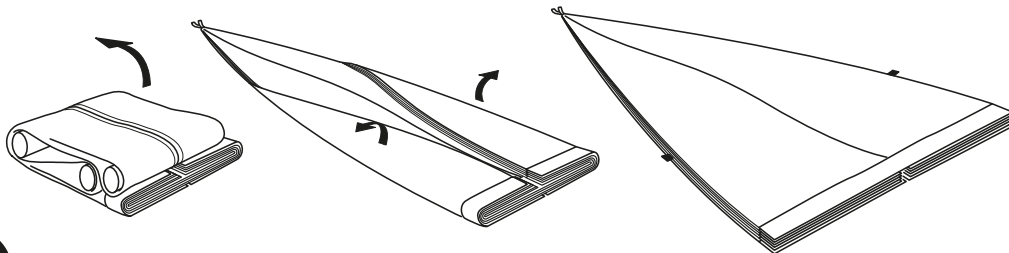

- 1** Hajtsa szét a burkolatot egy fiszta, sima felületen a képen látható módon. A károsodás elkerülése érdekében a burkolatot tartsa távol az éles, szúró tárgyaktól. Ha a külső hőmérséklet $+10^{\circ}\text{C}$ alatt van, akkor felszerelés előtt tartsa a burkolatot szobahőmérsékleten.

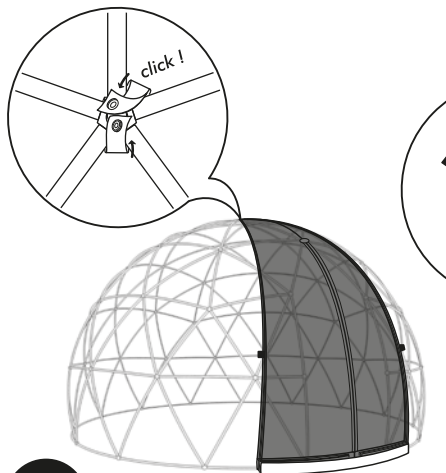

- 2** A fedőt úgy húzzak a váz fölé, hogy az ajtó zipzárija befelé nézzen. A fedő élén lévő övet a váz legfelső pontján található rögzítő ponthoz rögzítse.

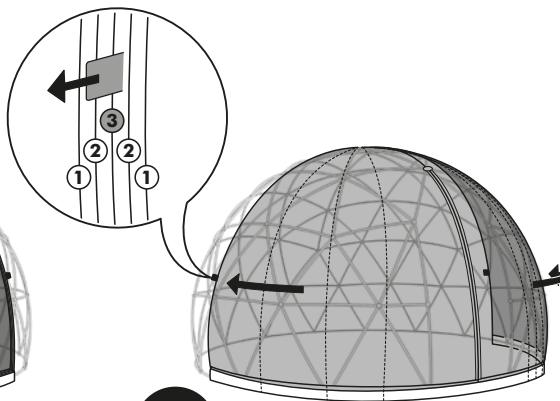

- 3** Húzza a jelölt rétegeket egyformán mindkét oldalra addig, amíg a burkolat a keretnek pontosan a felét befedi.

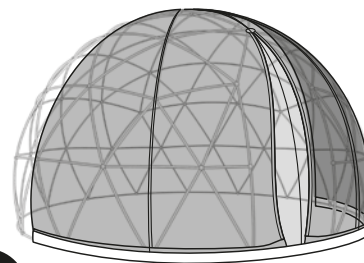

- 4** Nyissa ki belülről az ajtó-cipzárt.

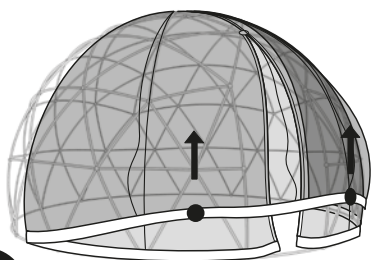

- 5** Fogja meg a burkolat külső rétegének alsó szélét a képen látható módon.

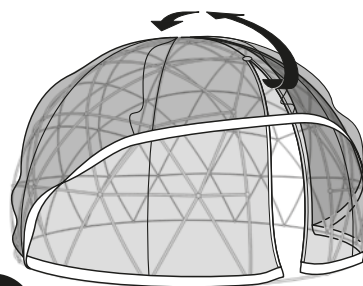

- 6** Emelje fel a burkolat alját és csúsztatva fordítsa át a kereten az ellenkező irányba.

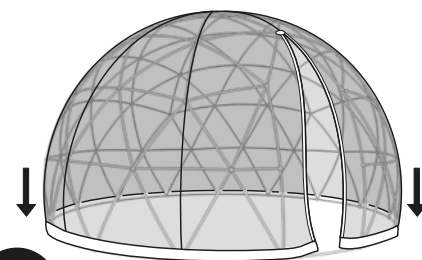

- 7** Fogja meg a burkolat alját, óvatosan és feszesen húzza meg.

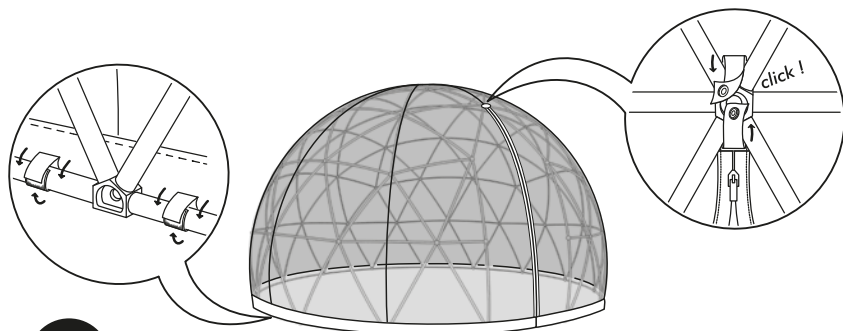

Az ajtó zipzáriját belülről zárja. Fedőt úgy húzzák fel, hogy a vázon lévő ajtó és ablakok megfelelő helyre kerüljön.

Ezeket rögzítsék le...

... a zipzár felső részén lévő övet a váz ajtó bejáratának felső kapcsoló alkatrészhez.

... öveket az ablakok szélén lévő feszítő karokra.

... fedő oldalain lévő öveket talaj feszítő karokra.

8

Az összeszerelésről részletes videót talál az alábbi linken:
<http://gardenigloo.com/pages/videos>

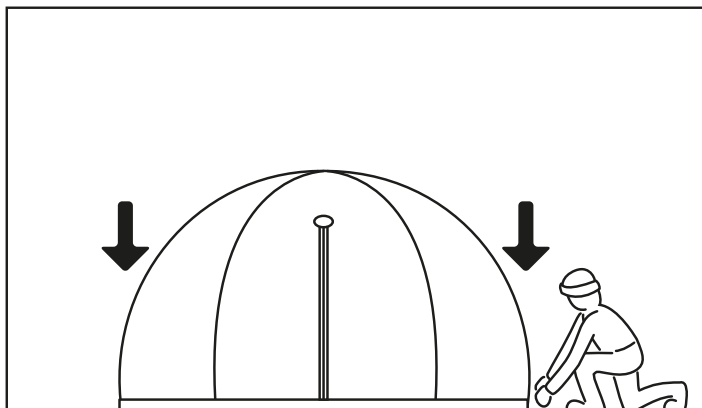
**Anchorage**

Your Garden Igloo must be fixed to the ground at 20 points near the connection points (p.30) !

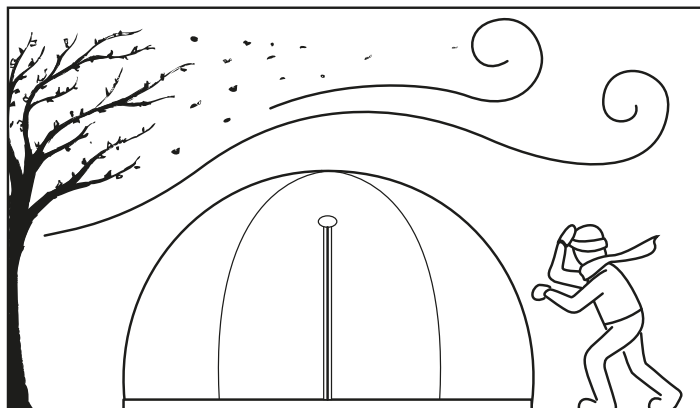
**Wind resistance**

Under proper conditions* Garden Igloo withstands strong wind conditions (Beaufort scale 6 - up to 50km/h).

*Properly anchored on hard surfaces or with the base weight bags on soft surfaces, all air vents and door zippers are closed.

Removal of the transparent cover is recommended if there is a storm or hurricane alert (Beaufort scale 7 and up).

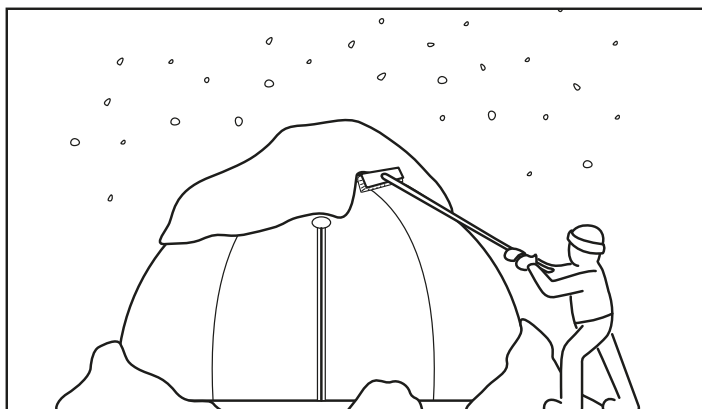
**Snow resistance**

Garden Igloo has a maximum snow load capacity of 40kg. When the snow height over the top exceeds 15cm, it is highly recommended to remove the piled snow to protect your Garden Igloo against the risk of collapse. You can use a broom to remove the piled snow.

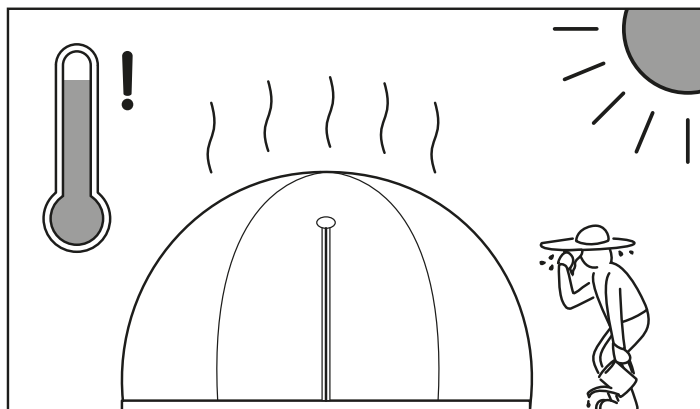
**Heat and UV resistance**

Garden Igloo's structure is stable at temperatures ranging from -20°C and +60°C and withstands exposure to the sun up to UV index 5. However, during sunny spring - summer days, when the outside temperature is above +10°C, the interior air temperature can rise to excessive heat levels (+60°C).

These conditions may harm your Garden Igloo structure, the furniture inside, or your pets and plants.

The sunlight is always transmitted at right angles throughout the day for four seasons, delivering maximum radiant energy into the dome shape. When the outside temperature is above +10°C, it is HIGHLY RECOMMENDED to monitor the interior temperature of Garden Igloo, to keep the air vents open during day time, and to completely remove the transparent cover when the interior temperature exceeds +40°C. Protecting your transparent cover from high UV exposure will extend its service life.

If this recommendation is not complied with, there will be inevitable heat damage to your Garden Igloo structure, any furniture inside, or your pets and plants. In such cases, GardenIgloo GmbH will not be liable for heat damages and we do not provide a guarantee against such damage due to misuse.

Disassembling your Garden Igloo

To disassemble your Garden Igloo, follow the assembling steps in reverse order (from step 16 to step 1). Remove all the joints from the struts. The struts can be wet due to moist conditions, using a garden glove will help increase your grip.

The cover might be damaged if it contacts cigarettes and other flame sources. Do not machine-wash, bleach, tumble dry, iron, or dry-clean. Use a moist microfiber cloth for cleaning the cover.

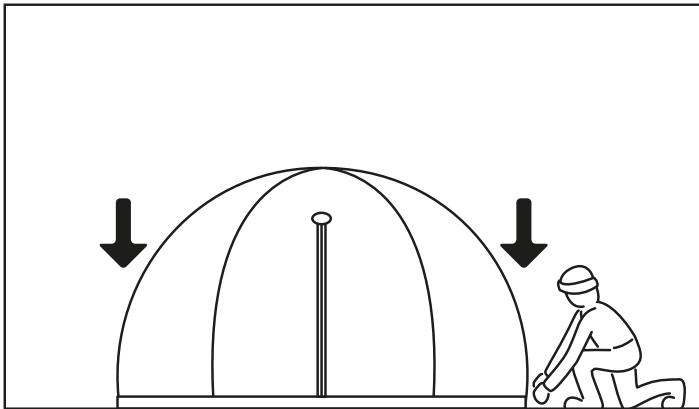

**Verankerung**

Ihr Garden Igloo muss, wie in der Abbildung dargestellt, an 20 Stellen nahe der Verbindungsstelle verankert werden (p.31)!

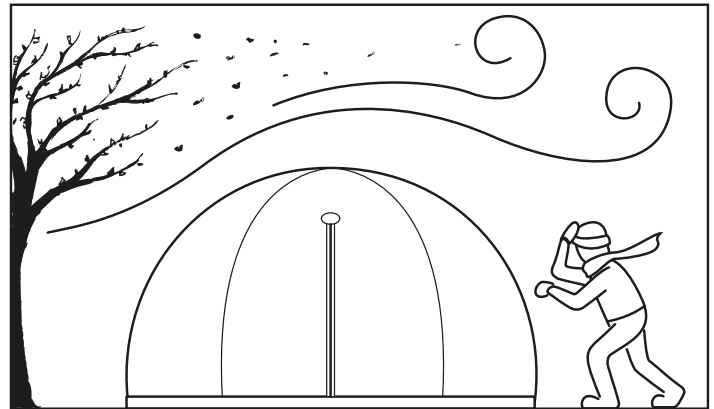
**Windbeständigkeit**

Unter den richtigen Bedingungen* hält Garden Igloo hohen Windstärken stand (6 auf der Beaufortskala - Bis zu 50km/h).
*Gut verankert auf hartem Untergrund oder mit den Bodengewichten auf weichem Untergrund, alle Lüftungsfenster und Reißverschlüsse der Türen geschlossen

Bei Sturm- oder Orkanwarnung (ab 7 auf der Beaufortskala) sollte der transparente Überzug entfernt werden.

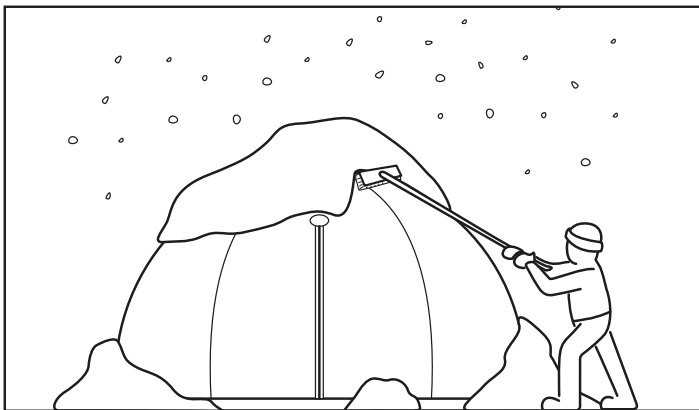
**Schneebelastbarkeit**

Garden Igloo kann eine Schneelast von maximal 40kg tragen. Hat sich auf der Kuppel mehr als 15cm Schnee angesammelt, sollte die Schneedecke entfernt werden, um zu vermeiden, dass Ihr Garden Igloo einstürzt. Sie können den Schnee mit einem Besen abkehren.

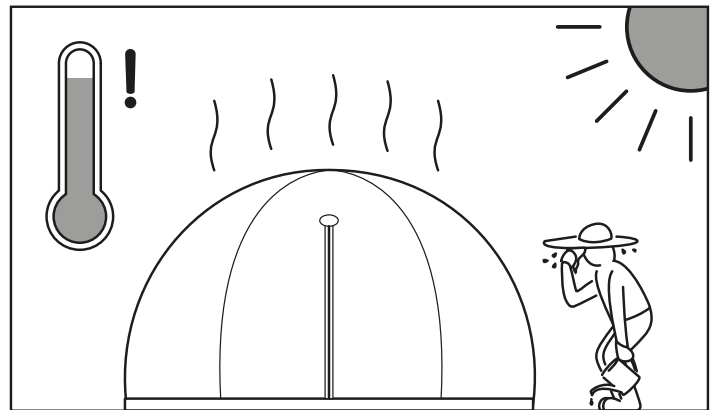
**Hitze- und UV-Beständigkeit**

Das Material des Garden Igloo hält Temperaturen zwischen -20°C und +60°C und einer Sonneneinstrahlung bis zu Stufe 5 des UV-Index stand. An sonnigen Frühlings- und Sommertagen mit Außentemperaturen von über +10°C kann im Inneren jedoch starke Hitze entstehen (+60°C).

Dies kann Ihrem Garden Igloo sowie sich darin befindlichen Möbeln, Pflanzen und Haustieren schaden.

Da das Sonnenlicht zu jeder Jahreszeit den ganzen Tag lang im rechten Winkel einfällt, entsteht in der Kuppel größtmögliche Strahlungswärme. Bei Außentemperaturen ab +10°C EMPFEHLEN wir daher DRINGEND, die Temperatur in Ihrem Garden Igloo zu überwachen, die Lüftungsfenster tagsüber offen zu lassen und, wenn die Innentemperatur auf über +40°C ansteigt, den transparenten Wintergartenüberzug vollständig zu entfernen und durch den Sommerüberzug (Canopy Cover) zu ersetzen. Indem Sie den transparenten Überzug vor starker UV-Strahlung schützen, erhöhen Sie dessen Lebensdauer.

Eine Missachtung dieser Empfehlung führt unweigerlich zu Hitzeschäden an Ihrem Garden Igloo und den sich darin befindlichen Möbeln, Pflanzen und Haustieren. In diesem Fall haftet die Gardenigloo GmbH weder für den Schaden noch werden Garantieansprüche gewährt.

Abbau Ihres Garden Igloo

Um Ihr Garden Igloo abzubauen, befolgen Sie die Aufbausritte in umgekehrter Reihenfolge (von Schritt 16 bis Schritt 1). Trennen Sie die Gelenkteile von den Streben. Die Streben können aufgrund von Witterungsbedingungen feucht sein, bei Einsatz eines Gartenhandschuhs haben Sie einen besseren Griff.

Zigaretten und offenes Feuer können die Überzüge beschädigen.

Die Überzüge dürfen weder in der Waschmaschine gewaschen, im Trockner getrocknet oder chemisch gereinigt noch gebleicht oder gebügelt werden. Reinigen Sie die Überzüge stattdessen mit einem feuchten Mikrofasertuch.

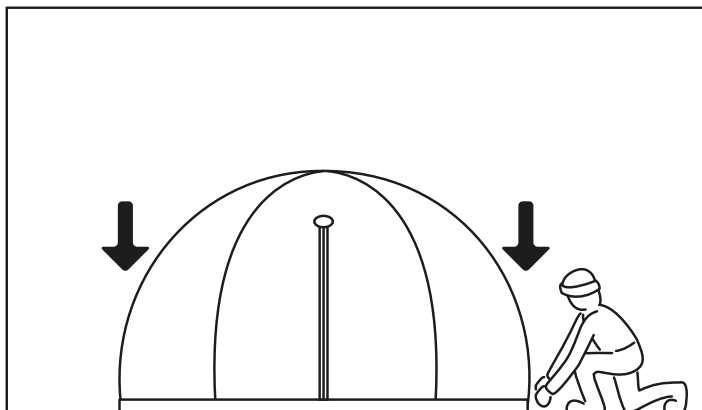

**Ancrage**

Votre Garden Igloo doit être fixé au sol en 20 points situés à proximité des pièces de raccordement (p.32) !

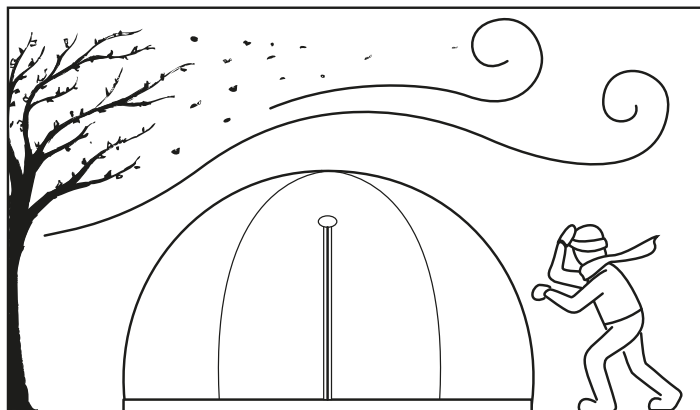
**Résistance au vent**

Dans les circonstances appropriées*, le Garden Igloo résiste à des conditions de vents très forts (Force 6 sur l'échelle de Beaufort – jusqu'à 50km/h).

**Ancrage correct sur des surfaces dures ou avec des sacs de contrepois sur des surfaces molles, tous les événements d'aération et les fermetures éclair des portes étant fermés.*

Le retrait de la couverture transparente est recommandé en cas de tempête – alerte d'ouragan (Force 7 et plus sur l'échelle de Beaufort).

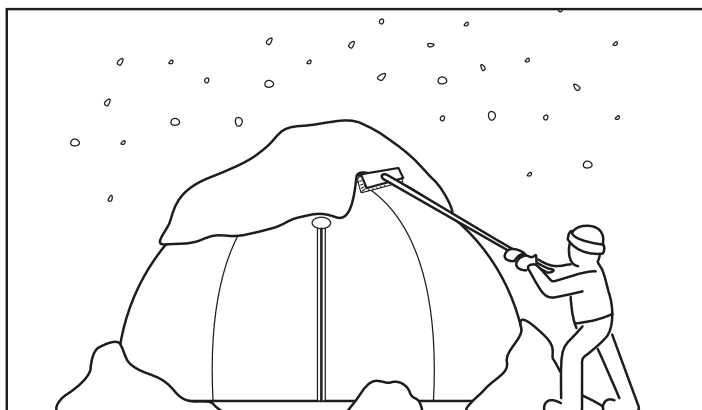
**Résistance à la neige**

Le Garden Igloo a une capacité maximale de charge de neige de 40 kg. Lorsque la profondeur de la neige sur le dessus dépasse 15cm, il est fortement recommandé d'enlever la neige accumulée pour protéger votre Garden Igloo contre tout risque d'effondrement. Vous pouvez utiliser un balai pour retirer la neige accumulée.

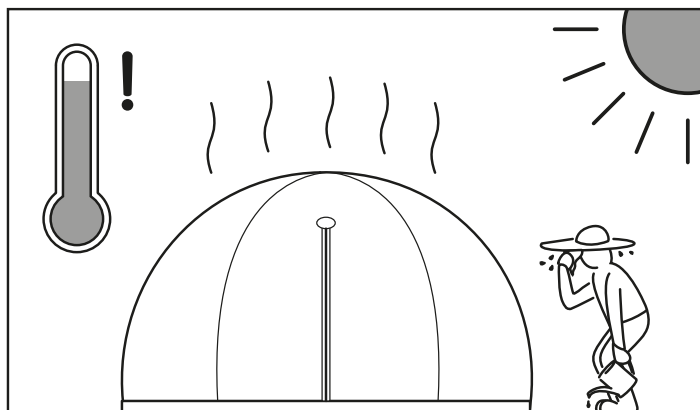
**Heat and UV resistance**

La structure du Garden Igloo est stable entre les températures de -20°C et $+60^{\circ}\text{C}$ et résiste à une exposition au soleil jusqu'à un indice UV 5. Toutefois, au cours des journées ensoleillées de printemps et d'été, lorsque la température extérieure est supérieure à $+10^{\circ}\text{C}$, la température de l'air intérieur peut atteindre des niveaux de chaleur excessifs ($+60^{\circ}\text{C}$).

De telles conditions peuvent endommager la structure de votre Garden Igloo, le mobilier qui se trouve à l'intérieur et peuvent aussi avoir des conséquences néfastes pour vos animaux de compagnie et vos plantes.

La lumière du soleil est toujours transmise à angle droit tout au long de la journée durant les quatre saisons, fournissant une énergie de rayonnement maximale dans la structure en forme de dôme. Lorsque la température extérieure est supérieure à $+10^{\circ}\text{C}$, il est **FORTEMENT RECOMMANDÉ** de contrôler la température intérieure du Garden Igloo, de maintenir les événements d'aération ouverts pendant la journée, et lorsque la température intérieure dépasse $+40^{\circ}\text{C}$, il faut retirer complètement la couverture d'hiver transparente et la remplacer par la toile d'été (Couverture d'auvent). En protégeant votre couverture transparente d'une exposition intense aux rayons UV, vous prolongez sa vie utile.

Si cette recommandation n'est pas respectée, des dommages seront inévitablement causés par la chaleur et affecteront la structure de votre Garden Igloo, le mobilier qui se trouve à l'intérieur, ainsi que vos animaux de compagnie et vos plantes. Dans pareil cas, Gardenigloo GmbH ne sera pas responsable pour les dommages causés par la chaleur et notre garantie ne couvrira pas les dommages occasionnés par une utilisation inappropriée.

Démontage de votre Garden Igloo

Pour démonter votre Garden Igloo, suivez les étapes du montage, dans l'ordre inverse (de l'étape 16 à l'étape 1). Retirez tous les raccords des montants. Il est possible que les montants soient mouillés en raison des conditions d'humidité. Utilisez des gants de jardinage pour améliorer votre préhension.

Les deux couvertures peuvent être endommagées si elles entrent en contact avec des cigarettes et d'autres sources de flamme.

Ne pas laver en machine, blanchir à l'eau de javel, sécher en sèche-linge, repasser, nettoyer à sec. Utilisez un chiffon microfibre humide pour nettoyer la couverture.

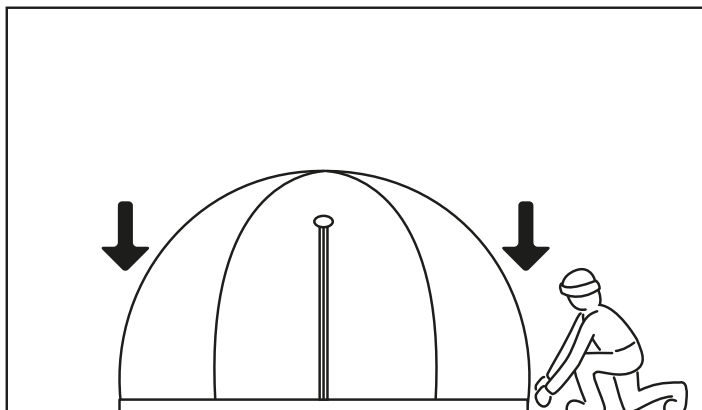

**Ancoraggio**

Il vostro Garden Igloo deve essere fissato al suolo in 20 punti vicino alle parti di collegamento (p.33) !

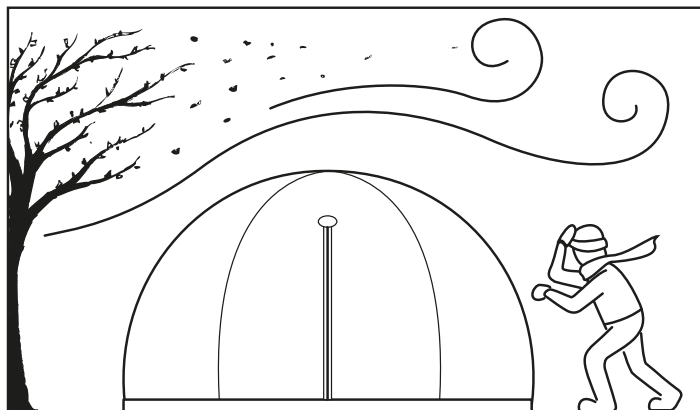
**Resistenza al vento**

In condizioni adeguate* Garden Igloo resiste a condizioni di vento forte (scala di Beaufort 6 - fino a 50km/h).

**Ancorato in modo adeguato su superfici dure o con sacchetti zavorra per la basesu superfici morbide, tutti gli sfoghi di aria e le cerniere dell'apertura sono chiusi.*

Si raccomanda di rimuovere la copertura trasparente in caso di allarme temporale/uragano (scala di Beaufort 7 e superiore).

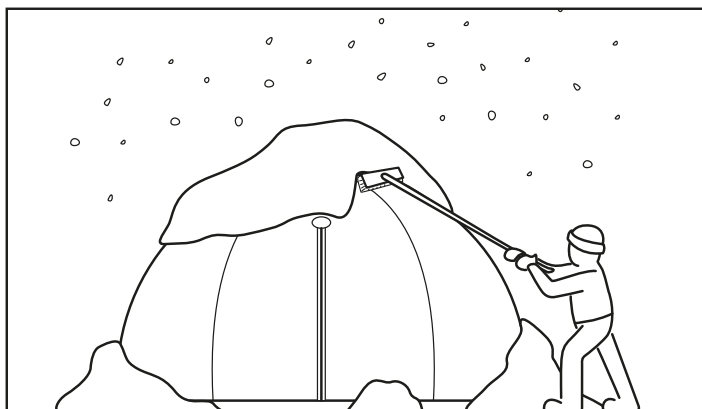
**Resistenza alla neve**

Garden Igloo ha una portata massima neve di 40kg. Quando lo spessore della neve in cima supera i 15cm, si raccomanda vivamente di rimuovere la neve accumulatasi per proteggere il vostro Garden Igloo dal rischio di sprofondare. Potete utilizzare una scopa per rimuovere la neve accumulatasi.

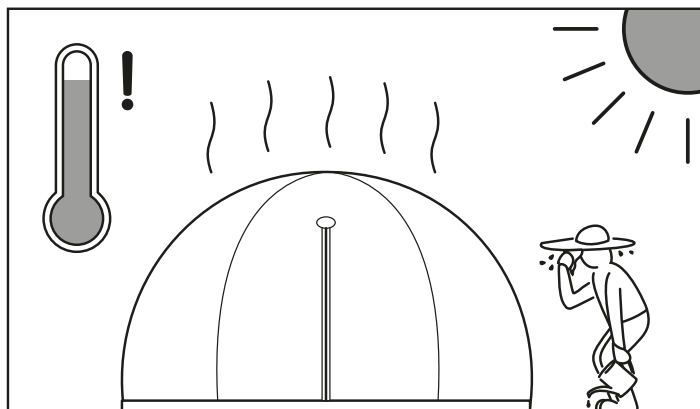
**Resistenza a calore e raggi UV**

La struttura di Garden Igloo è stabile tra le temperature di -20°C e $+60^{\circ}\text{C}$ e sopporta un'esposizione al sole fino all'indice UV 5. Tuttavia, durante i giorni assolati di primavera - estate, quando la temperatura esterna supera i $+10^{\circ}\text{C}$, la temperatura dell'aria interna può raggiungere livelli eccessivi di calore ($+60^{\circ}\text{C}$).

Queste condizioni possono causare danni al vostro Garden Igloo, ai mobili all'interno, agli animali domestici e alle piante.

La luce solare è trasmessa sempre ad angolo retto durante tutto il giorno nell'arco delle quattro stagioni, diffondendo il massimo dell'energia radiante nella cupola. Quando la temperatura esterna supera i $+10^{\circ}\text{C}$, SI RACCOMANDA VIVAMENTE di controllare la temperatura interna del Garden Igloo, mantenere gli sfati d'aria aperti durante il giorno e quando la temperatura interna supera i $+40^{\circ}\text{C}$, rimuovere completamente la copertura invernale trasparente e sostituirla con la tela estiva (copertura a tettoia). Proteggendo la vostra copertura trasparente dall'esposizione ai raggi UV ne prolungherete la durata nel tempo.

Se questa raccomandazione non verrà seguita, si provocheranno danni inevitabili, dovuti al calore, al vostro Garden Igloo, a tutti i mobili all'interno, o ai vostri animali domestici e alle piante. In tale caso, Gardenigloo GmbH non sarà responsabile per i danni dovuti al calore e non sarete coperti da garanzia contro tali danni a causa del cattivo uso.

Come smontare il vostro Garden Igloo

Per smontare il vostro Garden Igloo, seguire le fasi di assemblaggio in ordine inverso (dalla fase 16 - alla fase 1). Rimuovere tutti i giunti dai puntoni. In condizioni di umidità, i puntoni possono essere bagnati: utilizzando un guanto da giardino potrete aumentare la vostra presa.

Entrambe le coperture potrebbero essere danneggiate a contatto con sigarette ed altre fonti di fiamma. Non lavare in lavatrice, non candeggiare, non asciugare in asciugatrice, non stirare, non lavare a secco. Utilizzare un panno umido in microfibra per pulire la copertura.



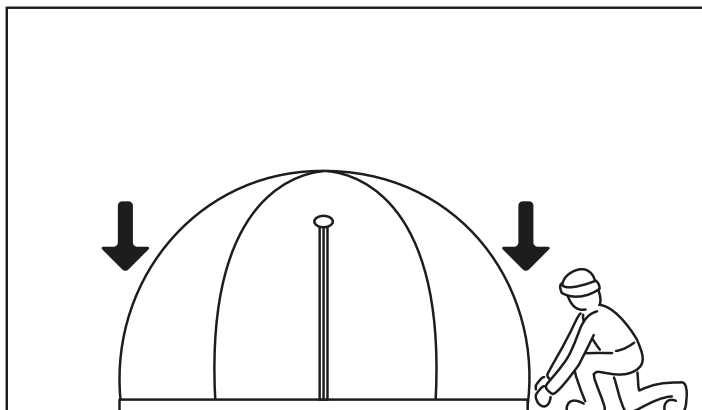

Förankring

Din Garden Igloo måste fästas i marken vid 20 punkter nära kopplingsdelarna (p.34) !

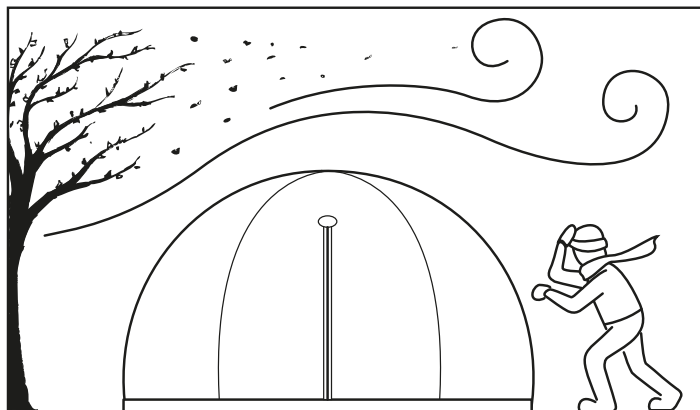

Vindtålighet

Under rätt förhållanden* motstår Garden Igloo starka vindförhållanden (Beauforts skala 6 - upp till 50km/h)

*Ordentligt förankrad på hårda ytor eller med bastyngdspåsar på mjuka ytor, alla lufthål och blixtlås är stängda.

Det rekommenderas att man tar bort det genomskinliga överdraget om storm- eller orkanvarning utfärdas (Beauforts skala 7 och högre).

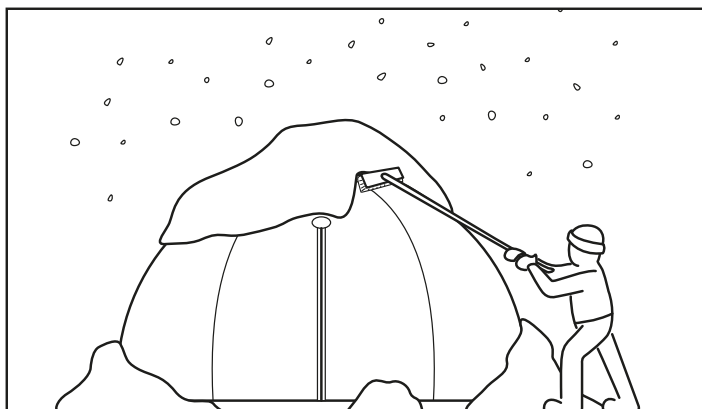

Snötålighet

Garden Igloo har en maximal belastningskapacitet på 40kg. När snödjupet på överdelen överstiger 15cm rekommenderar vi starkt att man tar bort den ansamlade snön för att förhindra att din Garden Igloo kollapsar. Du kan använda en kvast för att ta bort ansamlad snö.

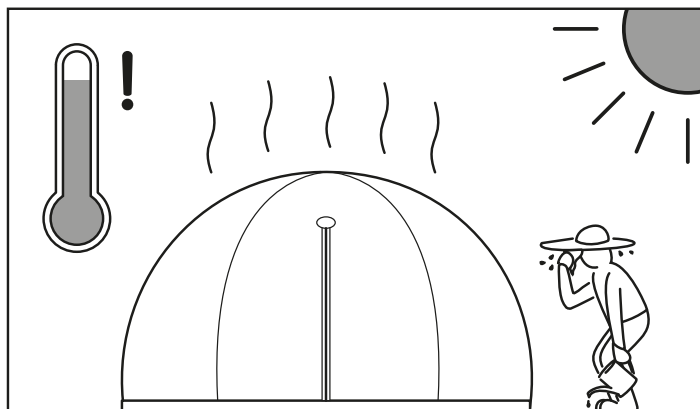

Värme- och solljustålighet

Garden Igloos struktur är stabil mellan temperaturerna -20°C och +60°C. Det tål att utsättas för solljus på upp till UV-index 5. Men under soliga vår- och vinterdagar, när utomhustemperaturen överstiger +10°C kan temperaturen inuti kupolen stiga till alltför höga nivåer (+60°C).

Dessa förhållanden kan skada strukturen på din Garden Igloo, eventuella möbler som finns inuti den, eller dina husdjur och växter.

Solljuset faller alltid i rät vinkel under dagen och under hela året, vilket ger maximal strålningsenergi inuti kupolen. När utomhustemperaturen överstiger +10°C REKOMMENDERAS DET STARKT att man kontrollerar temperaturen inuti Garden Igloo och håller lufthålen öppna under dagtid. När temperaturen överstiger +40°C rekommenderas det att man helt tar bort det genomskinliga vinteröverdraget och ersätter det med sommarbaldokinen (baldokinskydd). Skydda det genomskinliga överdraget mot stark UV-strålning så håller det längre.

Om man inte iakttar denna rekommendation kommer det oundvikligen att uppstå skador på strukturen på din Garden Igloo, eventuella möbler som finns inuti den, eller dina husdjur och växter. I sådana fall kommer Gardenigloo GmbH inte att ansvara för värmeskador och vi ger ingen garanti mot sådana skador som uppstår genom felaktig användning.

Att demontera din Garden Igloo

För att demontera din Garden Igloo ska du följa monteringsanvisningarna i omvänd ordning (från steg 16 till steg 1). Avlägsna alla skarvar från tvärsåarna. Tvärsåarna kan vara blöta pga. fuktiga förhållanden, det blir lättare att hantera dem om du har trädgårdshandskar på dig.

Båda överdragen kan skadas vid kontakt med cigaretter och andra glödkällor.
Tvätta inte överdragen i tvättmaskin, använd inte blekmedel, torktumling eller strykjärn och kemtvätta dem inte.
Använd en fuktig mikrofiberduk för att rengöra överdraget.



NL WAARSCHUWING

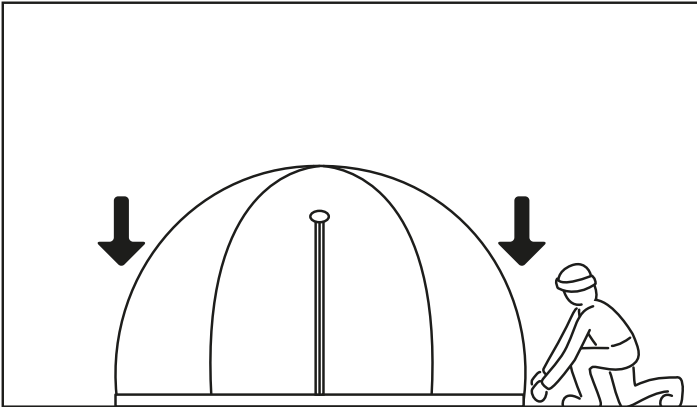

Verankering

Uw Garden Igloo moet op 20 punten in de nabijheid van de verbindingselementen aan de grond bevestigd worden (p.35) !

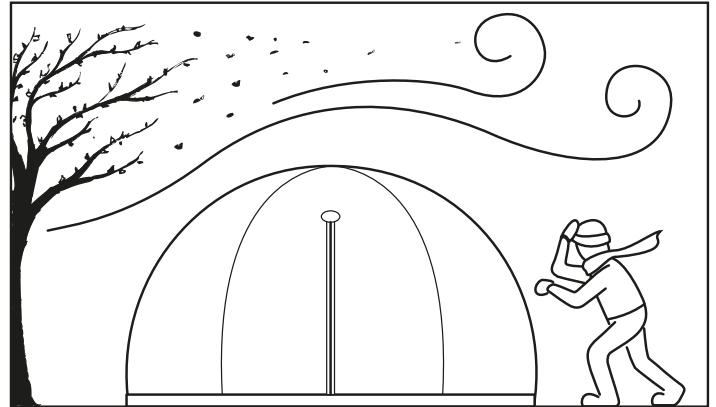

Windbestendigheid

Onder de juiste omstandigheden* is Garden Igloo bestand tegen sterke wind (Beaufort 6 - max. 50km/h).

*Correct verankerd op een harde ondergrond of met de leeszakken lop een zachte ondergrond, met alle ventilatieopeningen en ritssluitingen gesloten.

Het wordt aanbevolen om het transparante dek te verwijderen indien er een storm- of orkaanwaarschuwing wordt uitgegeven (Beaufort 7 en hoger).

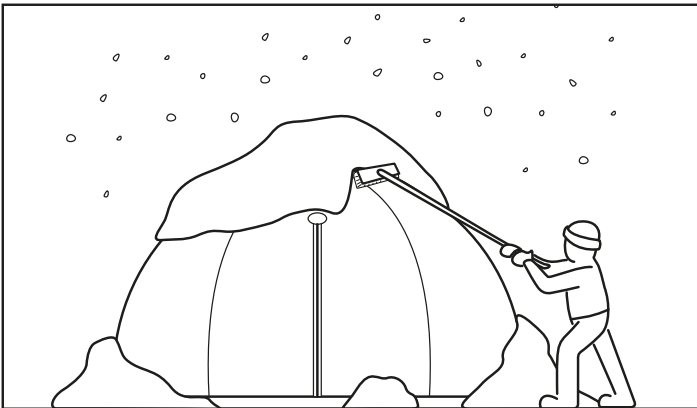

Sneeuwbestendigheid

Garden Igloo heeft een maximale sneeuwbelasting van 40kg. Als de sneeuwlaag op de igloo dikker is dan 15cm, wordt sterk aangeraden om de sneeuw te verwijderen om uw Garden Igloo te beschermen tegen instorten. U kunt hiervoor een bezem gebruiken.

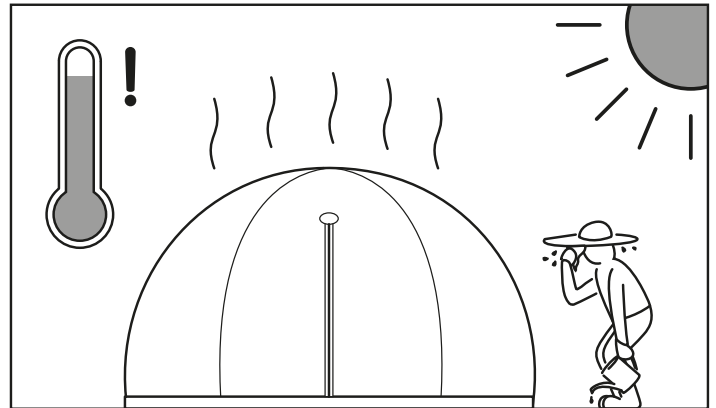

Hitte- en UV-bestendigheid

De structuur van Garden Igloo is stabiel tussen temperaturen van -20°C en +60°C en bestand tegen blootstelling aan de zon tot UV-index 5. Tijdens zonnige lente- of zomerdagen, als de buitentemperatuur hoger is dan +10°C, kan de binnentemperatuur tot zeer hoge niveaus (+60°C) stijgen.

Deze omstandigheden kunnen de structuur van uw Garden Igloo, de meubels of uw huisdieren en planten erin beschadigen.

Zonlicht valt vier seizoenen lang, de hele dag haaks in de koepel, waarbij een maximale stralingsenergie wordt afgegeven. Als de buitentemperatuur hoger is dan +10°C, wordt het **STERK AANBEVOLEN** om de binnentemperatuur van de Garden Igloo te bewaken, alle ventilatieopeningen overdag open te houden en als de temperatuur boven +40°C stijgt, het transparante winterdek geheel te verwijderen en te vervangen door het canvas zomerdek (parasol). Door uw transparante dek te beschermen tegen uv-straling verlengt u de levensduur ervan.

Als deze aanbeveling niet wordt gerespecteerd, zal de structuur van uw Garden Igloo onvermijdelijk door de hitte beschadigd worden. In dergelijke gevallen zal Gardenigloo GmbH niet aansprakelijk zijn voor schade door hitte en wordt de garantie geannuleerd om schade door misbruik.

Uw Garden Igloo demonteren

Volg de montageschappen in omgekeerde volgorde (van stap 16 tot stap 1) om uw Garden Igloo te demonteren. Verwijder alle koppelingen van de stijlen. De stijlen kunnen nat zijn bij vochtig weer, gebruik een tuinhandschoen om meer grip te hebben.

Beide dekken kunnen beschadigd worden door contact met sigaretten en andere vlambronnen.

Niet in de wasmachine wassen, niet bleken, niet drogen in een wasdroger, niet strijken of stomen.

Gebruik een vochtige microvezeldoek om het dek te reinigen.

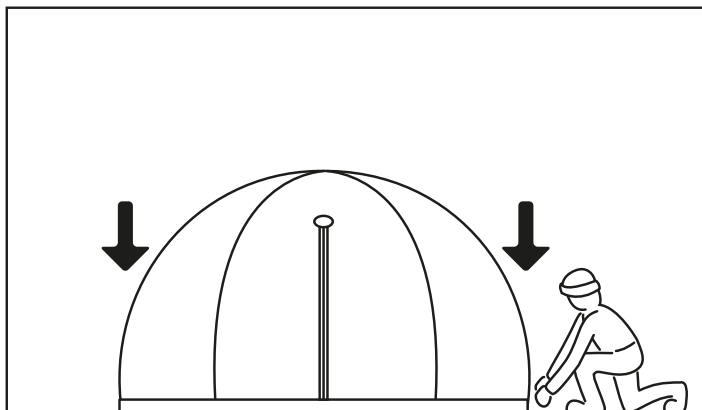

**Forankring**

Din Garden Igloo skal fastgøres til jorden ved 20 punkter, der er tæt ved samlingsdelene (p.36) !

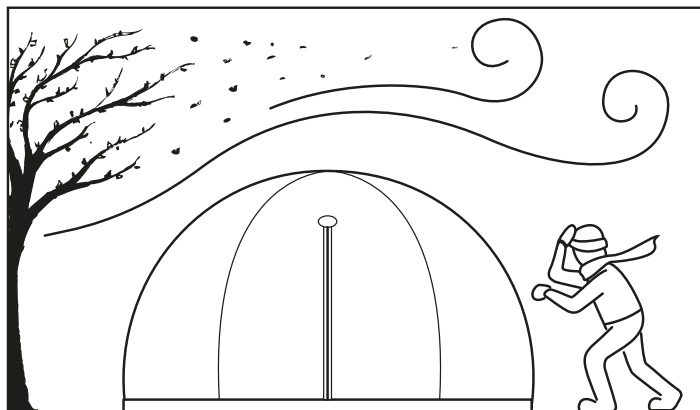
**Vindmodstand**

Under de rette betingelser* kan Garden Igloo modstå meget kraftig vindstyrke (beaufortskala 6 - dvs. hård vind op til 50km/h).

*Korrekt forankret på hårde overflader eller med sækkene med bundvægt på bløde overflader med al luftventilation og dørenes lynlåse lukkede.

Det anbefales at fjerne den transparente tildækning, hvis der varsles storm eller orkan (Beaufortskalaen fra 7 og højere).

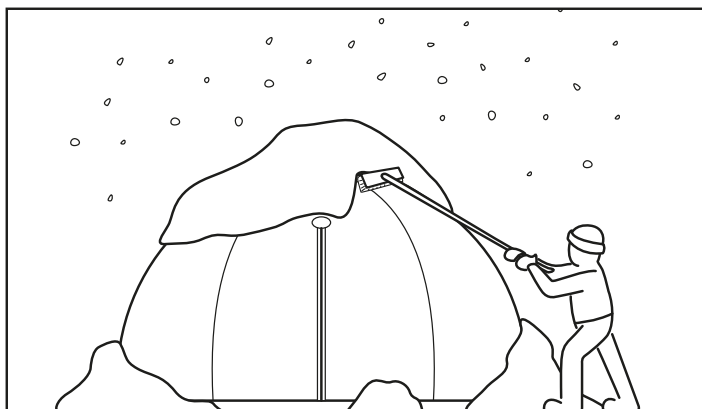
**Snemodstand**

Garden Igloo kan maksimalt bære 40kg sne. Når der ligger mere end 15cm dyb sne på toppen, anbefales det kraftigt, at snelæsset fjernes, så Garden Iglooen ikke bryder sammen. Snedyngerne kan fejes ned med en kost.

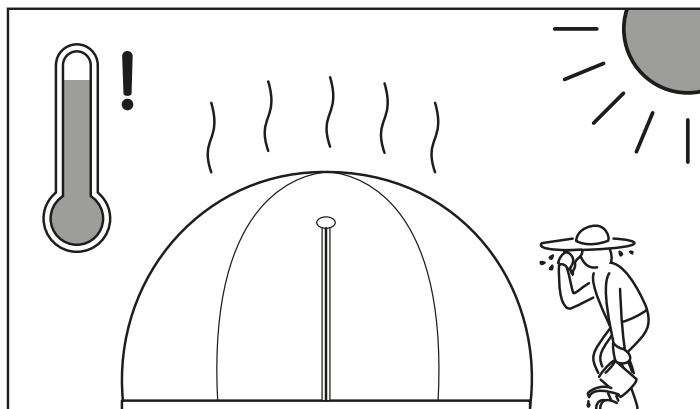
**Varme- og UV-modstand**

Garden Igloos struktur er stabil i temperaturintervallet fra -20°C til +60°C, og den kan tåle at blive udsat for sollys op til UV-indeks 5. På solrige forårs- og sommerdage, når temperaturen udendørs er over 10° C, kan den indvendige lufttemperatur imidlertid stige ekstremt meget (+60°C).

Disse forhold kan skade din Garden Igloos struktur, møbler i den eller dine kæledyr og planter.

Sollyset rammer altid retvinklet hele dagen og på alle årstider, hvilket giver maksimal strålingsenergi ind i kuppelformen. Når temperaturen udenfor er over +10°C, ANBEFALES DET KRAFTIGT, at der holdes øje med den indvendige temperatur i Garden Igloo, at al luftventilation står åben om dagen, og når den indvendige temperatur kommer over +40°C, så fjern helt den transparente vintertildækning og udskift den med sommerlærred (Canopy Cover). Beskyttes den gennemsigtige plasttildækning mod kraftig UV-bestråling, holder den længere.

Overholdes denne anbefaling ikke, vil varmen uvægerligt beskadige din Garden Igloo, evt. møbler i den eller dine kæledyr og planter. I så fald kan Gardenigloo GmbH ikke holdes ansvarlig for varmeskaderne, og vores garanti dækker ikke denne type misbrug.

Sådan adskilles din Garden Igloo

For at adskille din Garden Igloo skal du følge samlingstrinene i omvendt rækkefølge (dvs. fra trin 16 til trin 1). Fjern alle samlinger fra støttestolperne. Støttestolperne kan være våde pga. fugt, så det er bedst at bruge havehandsker for at få et bedre greb.

Begge typer tildækning kan blive skadet ved berøring med cigaretter og andre former for åben ild. Må ikke udsættes for maskinvask, blegning, tørretumbling, strygning, kemisk rensning. Brug en fugtig mikrofiberklud til at rengøre tildækningen.



HU FIGYELMEZTETÉSEK

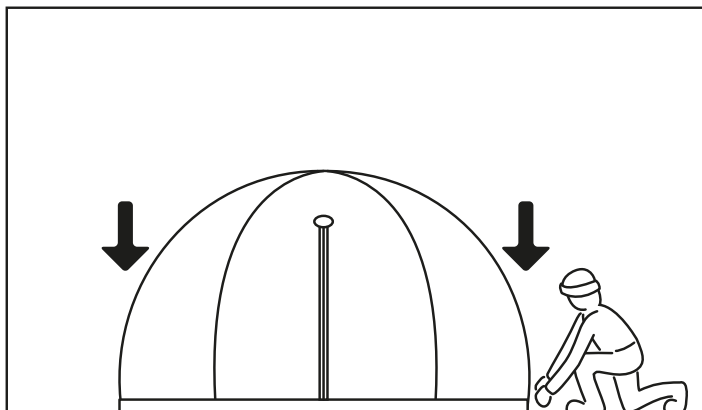

Rögzítés

A Garden Igloo-t 20 ponton kell a talajhoz rögzíteni a csatlakozó idomok közelében. (37.o.) !

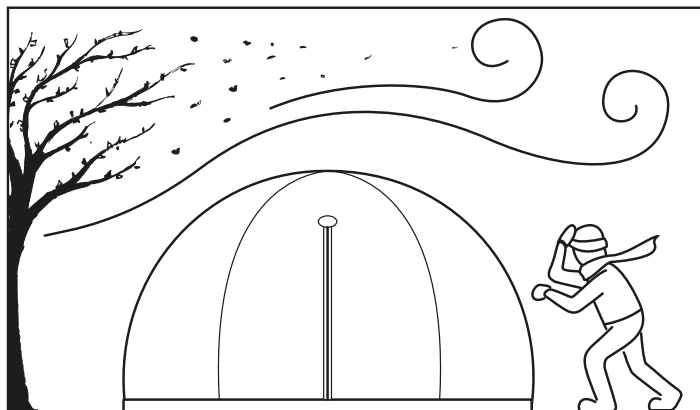

Szélállóság

Megfelelő körülmények között* a Garden Igloo ellenáll az erős szélnek (Beaufort-skála szerinti 6-os erősségig, max. 50km/h).

*Kemény talajhoz megfelelően rögzítve vagy laza talaj esetén a terhelő homokzsákokkal megerősítve, szellőző nyílások és cipzárok zárva tartásával.

Vihar – hurrikán előrejelzés (Beaufort-skála szerinti 7-es, vagy annál nagyobb szélerősség) esetén ajánlott lebontani az átlátszó burkolatot.

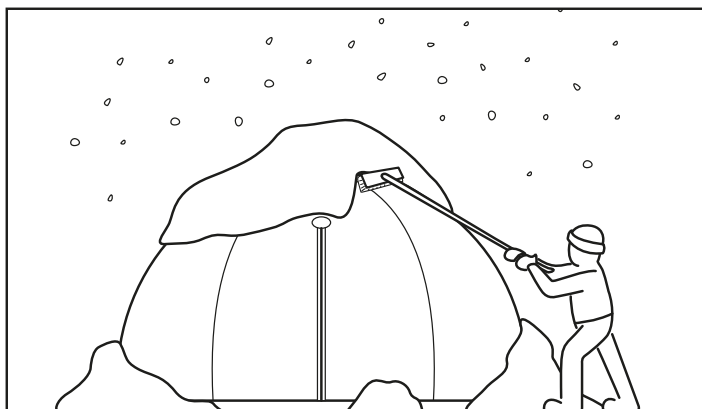

Hóval szembeni ellenállás

A Garden Igloo maximális hó-terhelési képessége 40kg. Ha a sátor tetején összegyűlt hó meghaladja a 15cm vastagságot, akkor ajánlott eltávolítani az összegyűlt havat, hogy megvédje a Garden Igloo-t az összeroskadástól. A hó eltávolításához seprűt használhat.

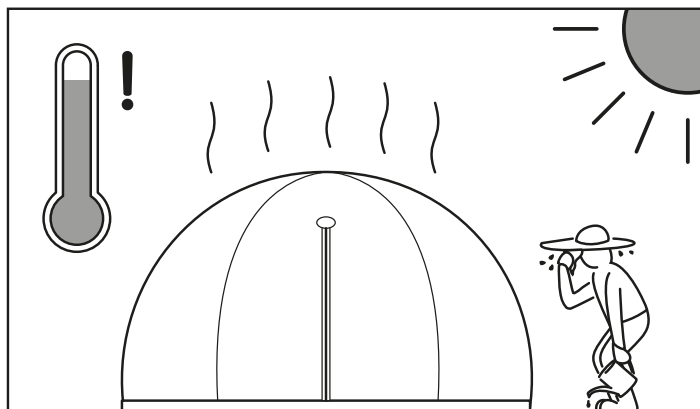

Hő- és UV ellenállóképesség

A Garden Igloo szerkezete -20°C és $+60^{\circ}\text{C}$ közötti hőmérsékleten őrzi meg stabilitását, valamint ellenáll az UV-sugárzási index szerinti 5-ös erősségű sugárzásnak.

Amikor a napsugárzás tavaszi-nyári időszakban a kültéri hőmérsékletet $+10^{\circ}\text{C}$ fölé emelkedik, a belső tér hőmérséklete rendkívül magas értéket érhet el ($+60^{\circ}\text{C}$).

Ezek a körülmények károsíthatják a Garden Igloo szerkezetének tartósságát, a belső térben lévő bútorokat, növényeket, állatokat.

A napsugárkák mindig derékszögben érkeznek a felszínre, ezért maximális sugárzást juttatnak a kupola belsejébe. $+10^{\circ}\text{C}$ fölött **NAGYON AJÁNLOTT** folyamatosan figyelemmel kísérni a belső téri hőmérsékletet, valamint naphosszat nyitva tartani a szellőzőnyílásokat. Amennyiben a belső tér hőmérséklete meghaladja a $+40^{\circ}\text{C}$ -ot, teljesen bontsa le az átlátszó téli burkolatot és vegye igénybe a nyári huzatot. (Vászon tető).

Amennyiben figyelmen kívül hagyják a fent leírtakat, a Garden Igloo szerkezete, a beltéri bútorok vagy az állatok és a növények elkerülhetetlenül károsodást szenvedhetnek. Ilyen esetekben a Garden Igloo GmbH nem tehető felelőssé a hó okozta károkért, a helytelen használatból származó károkért nem vállalunk garanciát.

A Garden Igloo lebontása

A Garden Igloo lebontásához kövesse a szerelési útmutató lépéseit fordított sorrendben (16. lépéstől visszafelé). Távolítsa el valamennyi csatlakozó idomot a tartó-rudakról. A rudak nedvesek lehetnek a páralecsapódás miatt, ezért ajánlott kerti kesztyűt viselni, amely segíti a tapadást.

Mindkét burkolat károsodhat cigaretta és egyéb tűzforrás közelében.

A burkolatot nem szabad kimosni, fehéríteni, szárítógépben szárítani, vasalni, vegyileg tisztítani. Nedves mikroszálal kendővel tisztítsa.



EN WARRANTY

We guarantee that the materials and workmanship in every Garden Igloo product will stand up to the use for which they were designed. We offer 2 years limited warranty from purchase date on manufacturing faults. We will where possible always attempt a repair and offer spare parts before replacement.

We do not warrant against failure or damage due to alteration of the product. We don't offer alterations or modifications for any of our products, as they may hinder the product's original design and therefore jeopardize its performance. This would void the warranty on the item.

This warranty does not cover failure or damages due to misuse or damages sustained after purchase, damages caused by improper care, accidents or incorrect anchoring, poor maintenance, abuse or neglect, abrasions, tears, UV degradation or using the product not fit for purpose or natural breakdown of materials over time.

A product showing signs of age (fabric that's become thin or faded, or has developed tears; a zipper that no longer catches; fraying cuffs, etc.) is often the result of natural breakdown. We'll take this into consideration when assessing your warranty request. Products should be returned to us for evaluation and will be repaired or replaced at our discretion. Damages due to improper care or accident will be repaired at a reasonable rate.

The warranty process:

For warranty questions or claims please visit:
www.gardenigloo.com / "Help"

Please note:

Customers are responsible for shipping items to Garden Igloo. We will cover the return shipping. Please ensure that you ship the product with a reputable carrier that can provide tracking information and proof of delivery. Customers are responsible for their product until we sign for delivery. All shipping must be pre-paid and insured. Garden Igloo can't be held responsible for packages lost in transit. All items accepted for repair be received freshly washed. This includes all types of covers and frames. We understand that this may be inconvenient, but we must ensure the health and welfare of our staff to guard against possible pathogens and allergens. We don't offer cleaning services. If it's determined that your product needs to be cleaned upon arrival, it will be returned to you.

FR GARANTIE

Nous garantissons que les matériaux et la fabrication de tous les produits Garden Igloo sont de nature à résister à l'usage pour lequel ils ont été conçus. Nous offrons une garantie limitée de 2 ans à compter de la date d'achat sur les défauts de fabrication. Dans la mesure du possible, nous chercherons toujours à effectuer une réparation et à offrir des pièces de rechange avant de remplacer le produit.

Nous n'offrons aucune garantie pour les défauts ou dommages dus à la modification du produit. Nous ne proposons en aucun cas des altérations ou modifications de nos produits, étant donné que cela pourrait entraver la conception originale du produit et, par conséquent, altérer sa performance. Ce aurait pour effet d'annuler la garantie sur le produit.

Cette garantie ne couvre pas les défauts ou dommages dus à une mauvaise utilisation ou les dommages occasionnés après l'achat, les dommages causés par un entretien inadéquat, des accidents ou une fixation incorrecte, un entretien déficient, une utilisation inappropriée, la négligence, des abrasions, des déchirures, une dégradation due aux rayons UV ou par une utilisation du produit non adaptée à son objet ou par l'usure naturelle de ses matériaux au fil du temps.

Un produit qui présente des signes d'usure (tissu qui est devenu plus fin ou s'est estompé ou qui présente des déchirures, une fermeture à glissière qui ne fonctionne plus correctement, des bords effilochés, etc.) résulte fréquemment de l'usure naturelle. Nous tiendrons compte de tous ces éléments lors de l'évaluation de votre demande au titre de la garantie. Les produits doivent nous être retournés pour l'évaluation et seront réparés ou remplacés à notre discrétion. Les dommages dus à un entretien inapproprié ou à un accident seront réparés à un tarif raisonnable.

Le processus de garantie:

Pour des questions ou des réclamations de garantie s'il vous plaît voir:
www.gardenigloo.com / "Help"

Attention:

Les clients sont responsables de l'expédition des articles à Garden Igloo. Nous prendrons en charge les frais correspondants à la réexpédition des produits. Veuillez vous assurer d'expédier le produit avec un transporteur fiable qui peut fournir des informations de suivi et une preuve de livraison. Les clients sont responsables du produit jusqu'à ce que nous accusions réception de la livraison. Toutes les expéditions doivent être payées d'avance et assurées. Garden Igloo ne peut être tenu responsable des colis perdus en transit.

Tous les articles acceptés pour réparation devront être envoyés fraîchement lavés. Cela inclut tous les types de couvertures et de structures. Nous comprenons que cela peut représenter un inconvénient, mais nous devons assurer la santé et le bien-être des membres de notre personnel afin de les protéger des agents pathogènes et allergènes potentiels. Nous n'offrons pas de services de nettoyage. S'il s'avère que votre produit doit être nettoyé à l'arrivée, il vous sera renvoyé.

DE GEWÄHRLEISTUNG

Wir garantieren, dass die Materialien und die Verarbeitung jedes Garden Igloo-Produktes den Beanspruchungen standhalten, für die unsere Produkte entworfen worden sind. Für alle unsere Produkte bieten wir eine eingeschränkte Garantie auf Herstellungsfehler von zwei Jahren ab Kaufdatum. Im Garantiefall versuchen wir das Produkt nach Möglichkeit immer erst zu reparieren oder Ersatzteile dafür bereitzustellen, bevor wir das Produkt austauschen.

Wir übernehmen keine Garantie bei Mängeln oder Schäden, die durch Veränderung des Produktes entstanden sind. Wir bieten keine Veränderungen oder Modifikationen für unsere Produkte an, da sie das Originaldesign und die Funktionsfähigkeit beeinträchtigen können. Dies würde den Garantieanspruch auf das Produkt ungültig machen.

Nicht von der Garantie abgedeckt sind Mängel oder Schäden aufgrund folgender Ursachen: unsachgemäßer Gebrauch, nach dem Kauf entstandene Beschädigungen, unsachgemäße Pflege, Unfälle, falsche Verankerung, mangelnde Wartung, Missbrauch, fehlende Sorgfalt, Abnutzung, Risse, UV-Strahlung, Zweckentfremdung oder natürlicher Verschleiß der Materialien im Laufe der Zeit.

Altersspuren an einem Produkt (z. B. dünner und ausgebleichter Stoff, Rissbildung, nicht mehr schließender Reißverschluss, ausgefranste Abschlüsse) sind oftmals das Ergebnis natürlichen Verschleißes. Bei der Überprüfung Ihrer Garantieansprüche werden wir diese Aspekte berücksichtigen. Nachdem die Produkte zur Überprüfung an uns zurückgesendet wurden, werden wir sie nach unserem Ermessen entweder reparieren oder austauschen. Schäden, die durch unsachgemäße Pflege oder Unfälle entstanden sind, werden von uns zu einem angemessenen Preis repariert.

Gewährleistungsabwicklung:

Wir Gewährleistungsansprüche oder Fragen gehen Sie bitte auf unsere Webseite:
www.gardenigloo.com / "Help"

Bitte beachten Sie:

Die Kunden sind für das Einsenden von Produkten an Garden Igloo verantwortlich. Wir übernehmen die Kosten der Rücklieferung. Stellen Sie bitte sicher, dass das Produkt von einem zuverlässigen Unternehmen geliefert wird, das Möglichkeiten zur Sendungsverfolgung und zum Stellungsnachweis anbietet. Die Kunden tragen die Verantwortung für das Produkt, bis der Stellungsnachweis von uns unterschrieben wurde. Alle Lieferungen müssen im Voraus bezahlt und versichert werden. Garden Igloo übernimmt keine Verantwortung für Pakete, die während der Lieferung verloren gehen.

Alle zur Reparatur bestimmten Produkte müssen in gewaschenem Zustand bei uns eingehen. Darunter fallen alle Arten von Dächern und Gerüsten. Wir wissen, dass dies eine Unannehmlichkeit darstellt, aber wir müssen die Gesundheit und das Wohl unserer Angestellten sicherstellen und sie vor potenziellen Krankheitsregern und Allergenen schützen. Wir bieten keinen Reinigungsdienst an. Falls wir beim Eingang des Produktes feststellen, dass es noch gereinigt werden muss, werden wir es an Sie zurücksenden.

IT GARANZIA

Garantiamo che i materiali e la manodopera di ogni prodotto Garden Igloo sono adatti all'uso per il quale sono stati progettati. La garanzia ha una durata limitata a 2 anni dalla data di acquisto sui difetti di fabbrica. Noi cercheremo sempre, nel limite del possibile, di tentare una riparazione e offriremo dei pezzi di ricambio prima della sostituzione.

Non garantiamo il prodotto se il malfunzionamento o il danno sono dovuti ad alterazioni del prodotto. Non effettuiamo alterazioni o modifiche su nessuno dei nostri prodotti, in quanto possono ostacolare il progetto originale del prodotto e quindi comprometterne le relative prestazioni. Questo annullerebbe la garanzia sul prodotto.

Questa garanzia non copre il guasto o i danni dovuti a cattivo uso o danneggiamenti verificatisi dopo l'acquisto, danni causati da cura impropria, incidenti o ancoraggio errato, manutenzione insufficiente, abuso o negligenza, abrasioni, rotture, degradazione da raggi UV o uso del prodotto non adatto allo scopo o naturale degrado dei materiali nel tempo.

Un prodotto che mostra i segni dell'età (tessuto che è diventato sottile o sbiadito, o che ha subito lacerazioni; una chiusura lampo che non funziona più; i polsini che si sfilacciano, etc.) sono spesso il risultato di un cedimento naturale. Prenderemo questi aspetti in considerazione quando valuteremo la vostra richiesta di garanzia. I prodotti devono essere restituiti a noi per la valutazione e saranno riparati o sostituiti a nostra discrezione. I danni dovuti a cura impropria o a incidente saranno riparati ad una tariffa ragionevole.

Il procedimento della garanzia:

Per domande o reclami relativi alla garanzia visitare:
www.gardenigloo.com / "Help"

Vi preghiamo di prender nota di quanto segue:

I clienti sono responsabili della spedizione dei prodotti a Garden Igloo. Noi ci occuperemo della spedizione di consegna. Vi preghiamo di assicurarvi di spedire il prodotto con un corriere affidabile che possa fornire informazioni relative alla tracciatura e prova della consegna. I clienti sono responsabili del loro prodotto fino a quando noi firmiamo per la consegna. Tutto il trasporto deve essere pagato in anticipo e assicurato. Garden Igloo non può essere ritenuta responsabile di eventuali perdite di pacchi durante il tragitto.

Tutti gli articoli accettati per la riparazione dovranno essere lavati da poco. Con questo si intendono tutti i tipi di coperture e strutture. Capiamo che questo può essere disagiata, ma dobbiamo assicurare la salute e il benessere del nostro personale per proteggerlo contro possibili agenti patogeni e allergeni. Non offriamo servizi di pulizia. Se, all'arrivo, viene accertato che il vostro prodotto necessita di pulizia, sarà restituito a voi.

SV GARANTI

Vi garanterar att kraven på material och utförande uppfylls för varje Garden Igloo när produkten används på det sätt som den är avsedd för. Vi ger 2 års begränsad garanti från inköpsdatum för tillverkningsfel. Om möjligt kommer vi alltid att försöka reparera produkten och erbjuda reservdelar innan vi byter ut den.

Vi ger ingen garanti mot fel eller skador som uppstått genom att produkten har ändrats. Vi ändrar eller modifierar inte någon av våra produkter eftersom det kan förstöra produktens ursprungliga utformning och därför riskera funktionen. Detta skulle upphäva produktgarantin.

Denna garanti täcker inte fel eller skador som beror på felanvändning eller skador som uppstått efter inköpet, skador som beror på olämplig användning, olyckor eller felaktig förankring, dåligt underhåll, olämplig användning eller försummelse, slitage, rivskador, skador på grund av UV-strålning eller användning av produkten på ett sätt som inte är ändamålsenligt och garantin täcker inte heller naturlig materialförslitning över tid.

När en produkt med tiden uppvisar ålderstecken (materialet blir tunt eller blekt eller får revor, en dragkedja fungerar inte längre, kanterna blir slitna osv.) är detta ofta resultatet av en naturlig förslitning. Vi kommer att ta detta i beaktande vid bedömningen av din garantibegäran. Produkterna ska återsändas till oss för bedömning och kommer att repareras eller bytas ut som vi finner för gott. Skador som beror på felaktig användning eller olycka kommer att repareras till ett rimligt pris.

Garantiförfarandet:

För garantifrågor eller anspråk se:
www.gardenigloo.com/ / "Help"

Obs!

Varufrakt till Garden Igloo ligger på kundens ansvar. Vi täcker returleveransen. Kontrollera att du levererar varan genom en tillförlitlig fraktfirma som kan ge spåringsinformation och leveransbevis. Kunden är ansvarig för varan fram till dess att vi undertecknar leveransbeviset. All frakt ska betala i förväg och vara försäkrad. Garden Igloo har inget ansvar för förpackningar som kommit bort under transporten. Alla produkter som vi tar emot för reparationska nyligen ha rengjorts vid mottagandet. Detta gäller också för alla typer av överdrag och ram. Vi förstår att detta kan medföra besvär men vi måste vara säkra på att vår personals hälsa och säkerhet skyddas mot ämnen som skulle kunna framkalla sjukdom och allergier. Vi tillhandahåller inte rengöringstjänster. Om det är uppenbart att din produkt behöver rengöras vid ankomsten kommer den att återsändas till dig.

DA GARANTI

Vi garanterer, at materialerne og fremstillingen af ethvert produkt fra Garden Igloo kan tåle at blive brugt til det, de er beregnet til. Vi tilbyder 2 års begrænset garanti fra købsdatoen på fremstillingsfejl. Vi vil så vidt muligt altid forsøge at reparere eller tilbyde reservedele, før der udskiftes.

Vi giver ingen garanti for fejl eller skader, som skyldes, at produktet er blevet ændret. Vi tilbyder ikke ændringer eller modifikationer af nogen af vores produkter, da de kan hæmme produktets oprindelige design, og dermed bringe dets præstationer i fare. Det vil gøre garantien på dem ugyldig.

Denne garanti dækker ikke fejl eller skader, som skyldes misbrug eller skader, der er opstået efter købet, som skyldes forkert pasning, uheld eller forkert forankring, dårlig vedligeholdelse, misligholdelse eller forsømmelighed, ridser, revner, UV-nedbrydning, eller at produktet bruges til uegnede formål eller naturlig nedslidning af materialerne med tiden.

Et produkt, som viser alderstegn (tyndslidt eller falmet stof eller som har fået revner, en lynlås, som ikke mere kan lukke, flossede manchetter osv.), skyldes oftest naturlig nedslidning. Det er noget vi ser på, når vi skal evaluere dingarantianmodning. Produkterne skal returneres til os til evaluering, og de bliver repareret eller udskiftet ud fra vores skøn. Skader, der skyldes forkert pasning eller uheld, reparerer til en rimelig pris.

Garantiprocessen:

For garantikrav spørgsmål eller krav se venligst:
www.gardenigloo.com/ / "Help"

Bemærk venligst:

Kunden betaler for at sende tingene til Garden Igloo. Vi dækker returforsendelsen. Sørg for, at produktet sendes med et velanset transportselskab, som sørger for sporing og pakning og kvittering for modtagelsen. Kunderne er ansvarlige for deres produkter, til vi underskriver kvitteringen for modtagelse. Al forsendelse skal være forudbetalt og forsikret. Garden Igloo kan ikke holdes ansvarlig for pakker, som går tabt undervejs.

Alt, som accepteres til reparation, skal modtages i rensket stand. Det omfatter alle typer tildækning og rammer. Vi forstår, at den kan være upraktisk, men vi skal sikre vores personales sundhed og velfærd ved at værne os mod eventuelle patogener og allergener. Vi tilbyder ikke rengørings-tjenester. Hvis det fastslås, at dit produkt skal rengøres efter ankomsten, bliver det returneret til dig.

NL GARANTIE

Wij garanderen dat de materialen en het vakmanschap in elk Garden Igloo -productbestand zijn tegen het gebruik waarvoor ze ontworpen zijn. We bieden twee jaar beperkte garantie tegen productiefouten vanaf de aankoopdatum. Indien mogelijk zullen wij altijd trachten om te repareren en reserveonderdelen aan te bieden, voordat we overgaan tot vervanging.

We geven geen garantie tegen defecten of schade door wijziging van het product. Wij bieden geen wijzigingen of aanpassingen van onze producten, omdat deze het oorspronkelijke ontwerp van het product en daarmee zijn prestatie in gevaar kunnen brengen. Dit zou de garantie op het product annuleren.

Deze garantie dekt geen defecten of schade door misbruik of schade na aankoop, schade door onvoldoende zorg, ongevallen of onjuiste bevestiging, onvoldoende onderhoud, misbruik of verwaarlozing, schuren, scheuren, uv-straling of ongeschikt gebruik van het product of natuurlijke slijtage van de materialen door de tijd heen.

Een product dat tekenen van slijtage vertoont (dunne of verkleurde stof, of scheuren; een kapotte rijs, rafelende randen enz.) zijn vaak het resultaat van natuurlijke veroudering. Wij zullen hier rekening mee houden wanneer wij uw garantieclaim beoordelen. Producten moeten ter beoordeling naar ons geretourneerd worden en worden op ons initiatief gerepareerd of vervangen. Schade door onjuist onderhoud of een ongeval wordt gerepareerd tegen een redelijke prijs.

Het garantieproces:

Voor vragen over de garantie of vorderingen zie:
www.gardenigloo.com/ / "Help"

Let op:

Klanten zijn verantwoordelijk voor de verzending van items naar Garden Igloo. Wij dragen de kosten voor retourzendingen. Verzeker u ervan dat u het product met een bekende vervoerder verzendt die trackingsgegevens en een afleveringsbewijs kan leveren. Klanten zijn aansprakelijk voor hun product tot wij tekenen voor aflevering. Elke verzending moet vooruitbetaald en verzekerd worden. Garden Igloo is niet aansprakelijk voor verlies tijdens het vervoer.

Alle items die geaccepteerd worden voor reparatie moeten gewassen zijn. Dit geldt voor alle soorten dekken en frames. Wij begrijpen dat dit een ongemak is, maar wij moeten de gezondheid en het welzijn van ons personeel beschermen tegen mogelijke ziektekiemen en allergenen. Wij bieden geen reinigingsservice. Indien bepaald wordt dat uw product na aankomst gereinigd moet worden, zullen wij het aan u terugsturen.

HU GARANCIA

Garantáljuk, hogy a termék anyagát és konstrukcióját tekintve valamennyi Garden Igloo termék alkalmas rendeltetési céljának betöltésére. Az eladás dátumától számított 2 évig korlátozott gyártói garanciát biztosítunk gyártási eredetű meghibásodás esetén. A termék kicserélését megelőzően lehetőség szerint elsősorban javításra, vagy alkatrész pótlásra törekszünk.

Nem vállalunk garanciát olyan hibákra és károsodásokra, amelyek a terméken végrehajtott átalakítás következtében keletkeztek. Nem ajánljuk, hogy a terméken átalakítást, módosítást végezzenek, mert az befolyásolhatja annak szerkezetét, ezáltal veszélyeztetheti működését.

Nem vállalunk felelősséget a helytelen használatból, vagy a vásárlást követően bekövetkezett sérülésekért, károkért, azokért a meghibásodásokért, amiket szakszerűtlen összeszerelés, rendeltetésellenes használat, helytelen kezelés, rongálás, elemi kár okozott. Ezen túlmenően az idő múlásával jelentkező felületi kopásokra, repedésekre, UV-sugárzás okozta károkra, vagy az anyag természetes elhasználódására sem terjed ki a garancia.

A szövet elvékonyodása, fakulása, repedések, nem működő cipzár, elhasználódott pántok általában a természetes elhasználódás jelei. A vásárlói igényének elbírálásakor ezt figyelembe vesszük.

A terméket visszaküldhetik az eladóhoz, amelyet vagy megjavítunk, vagy kicserélünk. Helytelen kezeléskből eredő kár esetén mérsékelt díjtétel ellenében végzünk javítást.

Szavatossági igények intézése:

A garanciával kapcsolatos kérdéseket vagy igényeket lásd:
www.gardenigloo.com/ / "Help"

Figyelmebe ajánljuk:

Az önkéntes gyártói garancia intézése során a vásárló felel a termék eljuttatásáért a Garden Igloo-hoz. Mi fedezzük a visszaküldés költségét. Kérjük, győződjön meg arról, hogy megbízható módon adta fel a csomagját. Minden szállítást előre kell fizetni és biztosítani. A Garden Igloo nem vállal felelősséget elveszett csomagokért. Minden javításra szánt terméket tiszta állapotban kell eljuttatni. Ez a burkolatra és a keretre is érvényes. Megértjük, hogy ez kényelmetlen lehet, azonban biztosítanunk kell munkavállalóink egészségét. Nem biztosítunk tisztító szolgáltatást. Ha megállapításra kerül, hogy a terméket még tisztítani szükséges, visszaküldjük azt.

Garden Igloo
www.gardenigloo.com

Gardenigloo GmbH
Lausitzer Str. 10 Aufgang E
10999 Berlin GERMANY
☎ +49 (0)30 28443544